

janáčkova filharmonie ostrava

73. koncertní sezona
2026/2027



Poprvé na britských pódiiích

V únoru 2026 se JFO vydala na své historicky první turné po Velké Británii. Pod vedením šéfdirigenta Daniela Raiskina odehrála sedm koncertů v prestižních sálech v Birminghamu, Guildfordu, Bristolu, Bradfordu, Cheltenhamu, Sheffieldu a v Londýně. Závěrečný londýnský koncert se uskutečnil pod záštitou Václava Bartušky, českého velvyslance ve Velké Británii. Jako sólistky se na turné představily britské houslistky Jennifer Pike a Chloë Hanslip. Britské turné potvrdilo rostoucí mezinárodní renomé orchestru i jeho silnou pozici na evropské hudební scéně.

Festival Leoše Janáčka pod křídly JFO

Od ročníku 2026 se Mezinárodní hudební festival Leoše Janáčka koná pod hlavičkou JFO. Festival tak vstupuje do nové etapy, která klade důraz na dramaturgickou kontinuitu, otevřenost a hlubší dialog mezi odkazem Leoše Janáčka a současným světem. Festivalový 76. ročník představuje Janáčka jako tvůrce nadčasového, odvážného a stále inspirativního. Jako skladatele, jehož hudba dokáže oslovit dnešní publikum se stejnou intenzitou jako v době svého vzniku. Dlouhodobou vizí je těsnější propojení festivalu, Janáčkovy filharmonie a vznikajícího koncertního sálu do jednoho živého kulturního organismu Ostravy.

Stavba koncertního sálu vstoupila do druhé fáze

Rekonstrukce Domu kultury města Ostravy a výstavba nového koncertního sálu postoupila do své druhé fáze. Zhotovitel stavby převzal staveniště 7. července 2025 a okamžitě zahájil práce, které zahrnují bourací a demontážní zásahy i přípravu základových konstrukcí. Nový kulturní komplex, jehož největším nájemcem bude Janáčkovy filharmonie Ostrava, má být dokončen nejpozději ve druhé polovině roku 2028.

Zlatá ladička roku za Kaprálovou

Nahrávka Vítězslava Kaprálová – The Completed Orchestral Works v podání JFO získala prestižní ocenění Diapason d'Or de l'Année v kategorii umělecký projekt 2025. Album představuje kompletní orchestrální dílo Vítězslavy Kaprálové včetně světové premiéry nahrávky Fanfár. Jde o jedno z nejvýznamnějších mezinárodních ocenění v historii orchestru.

VOX – nové jméno kulturního centra Ostravy

Vznikající koncertní sál a kulturní komplex ponese název VOX. Symbolizuje hlas města, umění i otevřeného dialogu mezi tradicí a současností. VOX nebude jen místem koncertů, ale prostorem pro setkávání hudby, divadla, vzdělávání a veřejné debaty. Kulturní centrum Ostravy tak získá jasnou identitu i silnou myšlenku.

Roste komunita dárců koncertního sálu

Nadační fond Koncertního sálu úspěšně završil podzimní kampaň, během níž ke konci roku 2025 získal 163 nových dárců a dárkyň. Ti společně přispěli částkou téměř 400 tisíc korun. Další významnou podporu přinesl nový partner CTP Invest, který do fondu vložil půl milionu korun. Nadační fond bude sloužit k financování vybavení a dramaturgie nového kulturního komplexu.

Jung Jaeil a JFO jako vrchol Colours of Ostrava

Spolupráce Janáčkovy filharmonie Ostrava s korejským skladatelem Jungem Jaeilem patřila k vrcholům festivalu Colours of Ostrava 2025. Na hlavní scéně zazněly skladby z projektů jako Hra na oliheň či Parazit i z alba Listen. Publikum i kritika ocenily výjimečné propojení symfonického orchestru s minimalistickou filmovou hudbou i silnou vizuální složkou večera.

73. koncertní sezona 2026/2027

Obsah	3	Úvod s ředitelem Janem Žemlou
	11	Editorial
	13	Úvodní slovo primátora Jana Dohnala
	15	Šéfdirigent a umělecký ředitel Daniel Raiskin
	19	Rezidenční sólistka JFO Alena Baeva
	24	Kalendář koncertů
Programová nabídka	32	Symfonický cyklus A
	40	Symfonický cyklus B
	48	Cyklus P – Symfonické pátky
	54	Cyklus H – Klasické hodinovky
	58	Cyklus M – Mimořádné symfonické koncerty
	64	Cyklus R – Recitály
	70	Cyklus K – Komorní koncerty
	78	Cyklus O – Opavské koncerty
	84	Cyklus G – Gong
	90	Cyklus E – Elán mladých
	94	Cyklus C – Co máme rádi
	98	Cyklus D – Dětem
	102	Cyklus d – Dětské komorní koncerty
	107	Tuzemské a zahraniční koncerty a festivaly
	108	Generální zkoušky
	110	Prodej a ceny vstupného
Nabídka dalších aktivit	119	Pro mateřské školy
	122	Pro I. stupeň základních škol
	125	Pro II. stupeň základních škol
	128	Pro střední školy
	131	Pro budoucí profesionály
	135	Pro dospělé
	137	Nahrávání
	138	Členové orchestru
	143	Profil orchestru
Příběhy a rozhovory	148	Fundament a Leoš Janáček
	151	Dušan Foltýn
	161	Anna Pacholczak
	169	Bella Adamova
	177	Renáta Spisarová Kotík
	185	Dita Eibenová a Magda Luňáčková
	193	Martin Mlčoch
	199	Jan a Eliška Folprechtovi
	207	Kontakty
	208	Partneři 73. sezony



Vážení posluchači,

Janáčkova filharmonie Ostrava vstupuje do své 73. sezony v okamžiku, který je pro orchestr důležitý nejen z hlediska dalšího programového směřování, ale i z hlediska dlouhodobé kontinuity. Po několikaleté spolupráci se od této sezony Daniel Raiskin ujímá role šéfdirigenta orchestru. Tento přirozený krok navazuje na již vytvořený pracovní i lidský vztah a otevírá prostor pro jeho další prohlubování.

Rok 2026 zároveň pro Janáčkovu filharmonii Ostrava přináší další významný posun – orchestr přebírá patronát nad pořádáním Mezinárodního hudebního festivalu Leoše Janáčka. Společně s nástupem nového šéfdirigenta se tak přirozeně rozšiřuje jak odpovědnost orchestru, tak i jeho role v hudebním životě města a regionu.

Program, který držíte v rukou, vznikl právě v kontextu těchto změn a nových výzev. Rozhovor, který následuje, je jeho přirozenou součástí. S Danielem jsme se setkali mezi novoročními koncerty, už v klidnější a vyladěné atmosféře. U kávy jsme si povídali o orchestru, o publiku, o hudbě jako živém setkávání. A také o sezoně, jejíž programový katalog právě čtete.

Jan Žemla
ředitel JFO



Jan:

Danieli, často mluvíte o barvě orchestru a o tom, že Janáčkova filharmonie má svůj vlastní, jedinečný zvuk. Z čeho se podle Vás tato identita skládá?

Daniel:

Když se setkám s orchestrem, který si dokáže zachovat určitou tvrdohlavost, a myslím to v tom nejlepší slova smyslu, považuji to za mimořádně cenné. Ve zvuku, v přístupu, v charakteru. Nemusí to být vždy okamžitě krásné nebo dokonalé, ale je to vlastní, autentické. Může jít o časování, způsob komunikace mezi hráči, o to, jak se zvuk rodí. Mám rád orchestry, které se nesnaží znít dokonale, ale zapamatovatelně. Které se nebojí projevit charakter. A právě tohle podle mě Janáčkovu filharmonii odlišuje. Ta odvaha ukázat vlastní osobnost. Je to součet osobností všech lidí, kteří ji tvoří.

Co si o tom, jak se tato identita orchestru promítá do vztahu k publiku a k místu, kde orchestr působí, myslíte Vy, Jane?

Jan:

Pro mě jsou na prvním místě lidé, tedy hudebníci i publikum. Mezi nimi existuje vztah, který je základem všeho. Zvuk je pak výslednicí této energie a práce.

Důležitá je ale i historie. Už dávno před založením Janáčkovy filharmonie v roce 1954 existovala v Ostravě silná kulturní ambice. Přijížděli sem skladatelé jako Prokofjev, Stravinskij nebo Hindemith. Existovala vůle vytvářet kulturu – i v průmyslovém městě. A právě tohle vnímám jako fundament orchestru.

Daniel:

Když se vrátíme k tomu publiku – většina lidí, kteří chodí na koncerty, nejsou profesionálními hudebníky. Poznají, když je něco příliš hlasité nebo

když se celek rozpadá, ale především poslouchají očima. Vidí, zda jsou hudebníci skutečně zapojeni, zda hudba vzniká ze společného dechu a gesta.

Hudba je způsobem komunikace a proudění energie. A možná právě proto lidé stále chodí na živé koncerty. Na první pohled se může zdát, že sto lidí sedí na pódiu a jen hraje. Ale to, co se odehrává mezi pódiem a hledištěm, dává smysl právě v tom společném okamžiku.

Jan:

Proto už dnes téměř neposlouchám nahrávky. Samozřejmě je potřebuji kvůli orientaci v repertoáru, ale pokud chci hudbu skutečně prožít, jdu na koncert. To je pro mě jediný způsob, jak zažít skutečný emocionální zážitek. Něco, co se nedá zopakovat ani reprodukovat.

Daniel:

Ano, je to nutkání být spolu, sdílet emoce v reálném čase. Když si pustíte nahrávku, jen stisknete tlačítko. Ale když jste v koncertním sále a někdo na pódiu vytváří hudbu v daném okamžiku, zatížený vším, co život přináší, a sdílí to s publikem, vzniká hodnota, která přetrvává.

Jan:

Když mluvíme o síle živého okamžiku – jakou roli v tom podle Vás hraje samotný koncertní sál?

Daniel:

Pro symfonický orchestr je koncertní sál nástrojem. Nejen z hlediska akustiky, ale i atmosféry. Je to místo, které buď podporuje výjimečnost okamžiku, nebo jí naopak nepřidává. Každý hudebník zná okamžik, kdy nástroj přestane stačit jeho schopnostem. A totéž platí pro orchestr. Pokud chce růst, potřebuje inspiraci v podobě kvalitního koncertního sálu. Bez něj existuje určitý strop.

Jan:

Investice do koncertního sálu je investicí do lidství. Ukazuje, že městu záleží nejen na silnicích a nákupních centrech, ale i na společenské kvalitě života. Hudba a umění jsou tím, co nás odlišuje od zvířat. Jsou hluboko zakořeněny v naší DNA. Pokud se město rozhodne podporovat kulturu, dává tím jasně najevo směr, kterým se chce ubírat dalších padesát let.

Daniel:

A jak se tato odpovědnost vůči městu a publiku promítá do dramaturgických rozhodnutí orchestru?

Jan:

Jsme v České republice, zemi s mimořádně silnou hudební tradicí. Smetana, Dvořák, Janáček, Martinů – to jsou pilíře, na kterých musíme stavět. Zvláště tady, kde neseme Janáčkovu jméno. Zároveň ale cítím potřebu vést dialog se světem, vytvářet kontrasty a nebát se svobody v dramaturgii. Musíme zohledňovat vkus publika, ale také ho rozvíjet a klást mu otázky. Hudba nemá být uzavřeným světem.

Jak to vidíte Vy?

Daniel:

Podle mě je dramaturgie vždy otázkou rovnováhy. Tradice je přirozeným základem, ale orchestr se musí neustále rozvíjet. Potřebuje nové impulzy, výzvy a také určité dramaturgické riziko. Bez něj by se vytratil pohyb vpřed. Hudebníci jsou především lidé. Potřebují cítit smysl své práce, respekt, stabilitu a otevřenou komunikaci. Tyto potřeby nejsou specifické jen pro náš obor, ale v hudbě jsou velmi viditelné. Pokud se tyto věci potkají, vzniká prostředí, ve kterém může orchestr skutečně růst.

Jan:

Pro mě je zásadní být v kontaktu s lidmi – s hudebníky i s publikem. Uvědomuji si to čím dál víc. Když dnes sedím v sále, lidé mě už znají a nebojí se se mnou mluvit. Říkají mi: „Skvělý program, líbilo se mi to.“ Nebo naopak: „Nelíbilo se mi to.“ Vážím si přímé zpětné vazby, ať už je pozitivní, nebo kritická. Vznikl mezi námi vztah založený na důvěře. A právě na ní lze stavět další kroky.

Máte, Danieli, pocit, že hudba dnes může sehrát i širší roli než jen tu uměleckou?

Daniel:

Rozhodně ano. Naše společnost je dnes velmi polarizovaná, v podstatě rozdělená na dva tábory. Samozřejmě, vždy tu bylo něco jako jin a jang, tedy protiklady. Ale tím, o čem mne nikdy neunaví mluvit, je, že obě strany si v určitém okamžiku uvědomí, že vlastně milují stejnou věc. I když mají zcela opačné názory na politiku, vzdělávání, demografii či cokoli jiného. Hudba může lidem pomoci uvědomit si jejich lidskost, být si jí vědomi a vnímat ji jako přirozenou součást života.

Mým ideálem je vztah s publikem, ve kterém lidé nepřicházejí kvůli konkrétnímu titulu, ale proto, že vědí, že se v koncertním sále stane něco podstatného. Nejde o zábavu, ale o sdílený zážitek, který člověka obohatí nebo přiměje přemýšlet.

Jan:

Byl bych rád, aby za deset let byla Janáčkova filharmonie Ostrava ještě více mezinárodně ukotvená, známější, ale zároveň hluboce zakořeněná v srdci obyvatel Ostravy. Sebevědomý orchestr s originálním přístupem a vlastním zvukem. Věřím, že už dnes tyto kvality máme. A právě na nich můžeme stavět a dále je rozvíjet.

Jan:

Danieli, co pro Vás osobně vlastně hudba znamená?

Daniel:

Dokázal bych si představit nemít nic jiného než hudbu jako životní smysl. Ale naopak si neumím představit život se vším ostatním, ale bez hudby. A myslím, že i pro lidi, pro které hudba není profesí nebo koníčkem, představuje právě to, co nám v životě často chybí – domov v širším slova smyslu. Pokud v ní lidé najdou oporu, smysl nebo odvahu udělat další krok, pak má naše práce skutečný význam.

Hudba je pro mě životní nutností. Dokáže vytvářet pocit domova i tam, kde něco chybí.

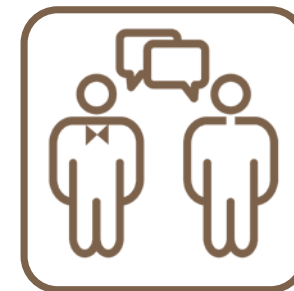



Orchestr Janáčkovy filharmonie Ostrava
s šéfdirigentem Danielem RAISKINEM
a ředitelem Janem ŽEMLOU v lednu 2026,
Trojhalí Karolina Ostrava



Vážení posluchači,

když jsme s fotografkou Ditou Pepe a týmem pod vedením Ondřeje Peterky hledali téma 73. sezony, vrátilo se k nám stále jedno slovo – fundament. Ne jako architektonický pojem, ale jako pocit. Jako něco, co člověk cítí pod nohama, i když to není vidět.

Pro mě osobně je fundamentem chvíle ticha před prvním tónem. Ten okamžik, kdy orchestr ještě nehraje, ale už je všechno přítomné. Napětí, soustředění, očekávání. Zvenčí se nic neděje – a přitom právě tam se rozhoduje, jestli hudba unese vše, co má přijít. Fundament není efektní. Nezárí reflektory. Ale bez něj by se první tón rozpadl.

Svět kolem nás se zrychluje. Proměňuje se jazyk, prostředí, jistoty. Je zřejmé, že už nikdy nebude takový, jakým je právě teď. A možná právě proto cítím silnější potřebu přemýšlet o tom, co ob stojí. Co zůstane, když se všechno ostatní změní.

V době, kdy tento text píšu, už známe jméno nového kulturního komplexu. Je vysloveno – a já si představuji, jak si ho Ostrava postupně osvojí, jak mu začne říkat „náš“. Vy, když tento katalog držíte v ruce, už víte víc než já v tuto chvíli. Já stojím ještě na začátku příběhu. A právě to napětí mezi tím, co víme, a tím, co teprve vzniká, je také součástí fundamentu.

Uplynulý rok přinesl silné milníky: první britské turné, mezinárodní ocenění za nahrávku Kaprálové, převzetí Mezinárodního hudebního festivalu Leoše Janáčka, další fázi stavby koncertního sálu i rekonstrukce Domu kultury. Jsme v období, které jednou budeme nazývat historickým zlomem. Ale vrcholy jsou jen body v čase. To, co je drží, je základ.

Ostrava je městem, které má odvahu. Městem, kde se věci nedějí proto, že

se takříkajíc mají dít, ale proto, že někdo rozhodl, že mají smysl. Budovat koncertní sál světových parametrů není samozřejmostí. Je to vyjádření důvěry – v kulturu, v budoucnost, v sebe sama.

Stejnou důvěru vidím i v Nadačním fondu Koncertního sálu a v Klubu přátel koncertního sálu. Více než 160 členů a téměř milion korun – to nejsou jen čísla. Jsou to konkrétní lidé, konkrétní rozhodnutí, konkrétní víra v to, že hudba má mít pevný domov. Fundament nevzniká shora. Roste ze sdílené odpovědnosti.

Fundament neleží v betonu ani ve jménu.

Leží v důvěře.

V každodenní práci.

Ve vztahu mezi orchestrem a publikem.

V hrdosti na to, co společně budujeme.

A právě Vy jste jeho nejpevnější částí. Bez Vás by žádný projekt, žádný sál ani žádné ocenění neměly skutečný smysl.

Zkuste si při listování tímto katalogem položit jednoduchou otázku:

Co je mým vlastním fundamentem?

Co ve mně zůstává, když se svět na chvíli ztiší?

Pokud na ni najdete odpověď – byť jen tiše – pak tato sezona stojí na pevném základě.

A dovolte mi ještě jednu osobní poznámku na závěr. Tento katalog je už osmým, který připravuje náš realizační tým. I to je fundament. Neviditelná, trpělivá práce lidí, kteří zůstávají často v pozadí, ale bez nichž by žádná sezona neměla tvar ani hlas.

Děkuji, že jste u toho s námi.

Petra Javůrková

Vedoucí marketingu a obchodu JFO

V polovině 15. století umožnil knihtisk s pohyblivými literami nebyvalé šíření textů a idejí. Nešlo jen o technický pokrok, ale o vznik nového řádu: vědění se začalo organizovat, reprodukovat a uchovávat s přesností, která změnila podobu vzdělanosti i kultury. Tiskařský lis se tak stal jedním z neviditelných základů moderního světa. Jeho princip stojí na soustavné, pečlivé práci – na procesu, který předchází výsledku. Právě v této trpělivé konstrukci spočívá skutečný fundament.

Tvůrčí tým katalogu (zleva):
Petra JAVŮRKOVÁ,
Štěpán MALOVEC,
Ondřej PETERKA,
Lenka PASTORČÁKOVÁ,
Petr HRUBEŠ a Dita PEPE



Dámy a pánové, vážení a milí obdivovatelé koncertního mistrovství,

jsem si jist, že 73. sezonu Janáčkovy filharmonie opět všichni vyhlížíme s velkým očekáváním. Každý rok nám k němu totiž filharmonici dávají nějaký důvod nebo spíše hned několik důvodů. Daniel Raiskin byl vítanou a nepřehlédnutelnou posilou Janáčkovy filharmonie Ostrava okamžitě od svého příchodu před několika málo lety. V nové sezoně se s ním budeme setkávat v pozici šéfdirigenta orchestru, což jistě značí velký příslib.

Hlavní příčiny, proč koncerty ostravské filharmonie s oblibou navštěvujeme, zůstávají pochopitelně neměnné – zajímavá programová skladba, spolu s vynikajícími výkony filharmoniků. Tyto dva klíčové aspekty se už pro nás staly normou. Je však dobré připomenout si, kolik je za nimi talentu, soustředění a práce.

Jak opakovaně zmiňuji, vybrat z bohatého výběru atraktivních koncertů pouze několik málo z nich – kolik mi



foto © Jiří Zrzavý

prostor úvodníku umožňuje – to je vždy ošemetná věc. Zaměřím se proto spíše na věci obecné povahy. Jsem tedy rád, že Janáčkova filharmonie Ostrava ve svém repertoáru dovedně a vkusně kombinuje dědictví staré klasické hudby s klasikou popkultury, že dává prostor jak známým, proslaveným, interpretům, tak novým nadějím. Na „dorost“ ve všech formách naši filharmonici nezapomínají. Ať už jde o koncert se žáky zdejších základních uměleckých škol nebo dirigentská vystoupení posluchačů Curyšské akademie umění. Jejich hudba tímto akcentuje minulost, přítomnost a budoucnost. Stejně by měla konat celá naše společnost.

Nezbývá než popřát nám všem další z řady nezapomenutelných kulturních zážitků, zprostředkovaných Janáčkovou filharmonií Ostrava.

Mgr. Jan Dohnal
primátor města Ostravy



Daniel RAISKIN

Daniel Raiskin je jedním z nejuznávanějších a nejvšestrannějších dirigentů své generace. Má nezaměnitelný umělecký rukopis a ve svých promyšleně koncipovaných programech vytvořil široký repertoár, který výrazně přesahuje hlavní proud.

V minulosti s Janáčkovou filharmonií Ostrava pravidelně spolupracoval a orchestr velmi dobře zná. Je také velkým obdivovatelem hudby Leoše Janáčka, kterou označuje za dílo sobě velmi blízké a kterou často zařazuje do svého repertoáru.

Se zaujetím sleduje výstavbu nového koncertního sálu, do něhož se orchestr během jeho působení v Ostravě přestěhuje.

Jmenování Daniela Raiskina bylo oznámeno už v květnu 2024. Od té doby s orchestrem úzce spolupracuje jako pověřený šéfdirigent a umělecký ředitel. V této roli se plně podílí na výběru repertoáru a tvorbě koncertních programů, a to jak pro dočasné působiště ve Vesmíru, tak pro nový koncertní sál, a aktivně se zapojuje do koncertních i nahrávacích projektů. Od sezony 2026/27 oficiálně nastupuje do funkce šéfdirigenta a uměleckého ředitele JFO.

V letech 2020–2025 zastával post šéfdirigenta Slovenské filharmonie, kde nyní působí jako stálý hostující dirigent. Od srpna 2018 je rovněž hudebním ředitelem Winnipeg Symphony Orchestra a od sezony 2017/2018 hlavním hostujícím dirigentem Bělehradské filharmonie. V minulosti působil také jako hlavní hostující dirigent Orquesta Sinfónica de Tenerife, nebo jako šéfdirigent Staatsorchester Rheinische Philharmonie v Koblenzi a ve Filharmonii Artura Rubinsteina v Lodži.

Pravidelně spolupracuje s předními světovými orchestry, mezi něž patří například Athens State Symphony Orchestra, Copenhagen Philharmonic, Hong Kong Sinfonietta, Indianapolis Symphony Orchestra, Jerusalem Symphony, National Symphony Orchestra Taiwan, Orchestre National de Belgique, Orchestre National de Lyon, Residentie Orkest, Sinfonia Varsovia, Stuttgarter Philharmoniker, Swedish Chamber Orchestra, Vancouver Symphony či Varšavská filharmonie.

Mezi sólisty, s nimiž vystupoval, patří mimo jiné Emanuel Ax, Rudolf Buchbinder, Renée Fleming, Nelson Freire, Martin Fröst, Vadim Gluzman, Daniel Hope, Lang Lang, Jan Lisiecki, Albrecht Mayer, Anna Vinnitskaya, Lukáš Vondráček a Alexei Volodin.

Na svém kontě má rozsáhlou diskografii a v současnosti se věnuje dvěma významným nahrávacím projektům: kompletu symfonií Dmitrije Šostakoviče s JFO a kompletní orchestrální tvorbě Franze Schmidta se Slovenskou filharmonií.

Vyrůstal a studoval v Petrohradě, který opustil před více než 35 lety. Ve studiu pokračoval v Amsterdamu a Freiburgu. Než se ujal dirigentské taktovky, byl uznávaným hráčem na violu, který vystupoval po celém světě jako sólista a komorní hráč. Žil v Nizozemsku a v Německu. V současnosti bydlí nedaleko Amsterdamu, v blízkosti lesa, dun a moře. Se svou ukrajinskou manželkou má dvě dospělé děti, které v současnosti studují na univerzitách v New Yorku a v Amsterdamu. Kromě hudby miluje knihy, vaření, dobré víno a lední hokej.

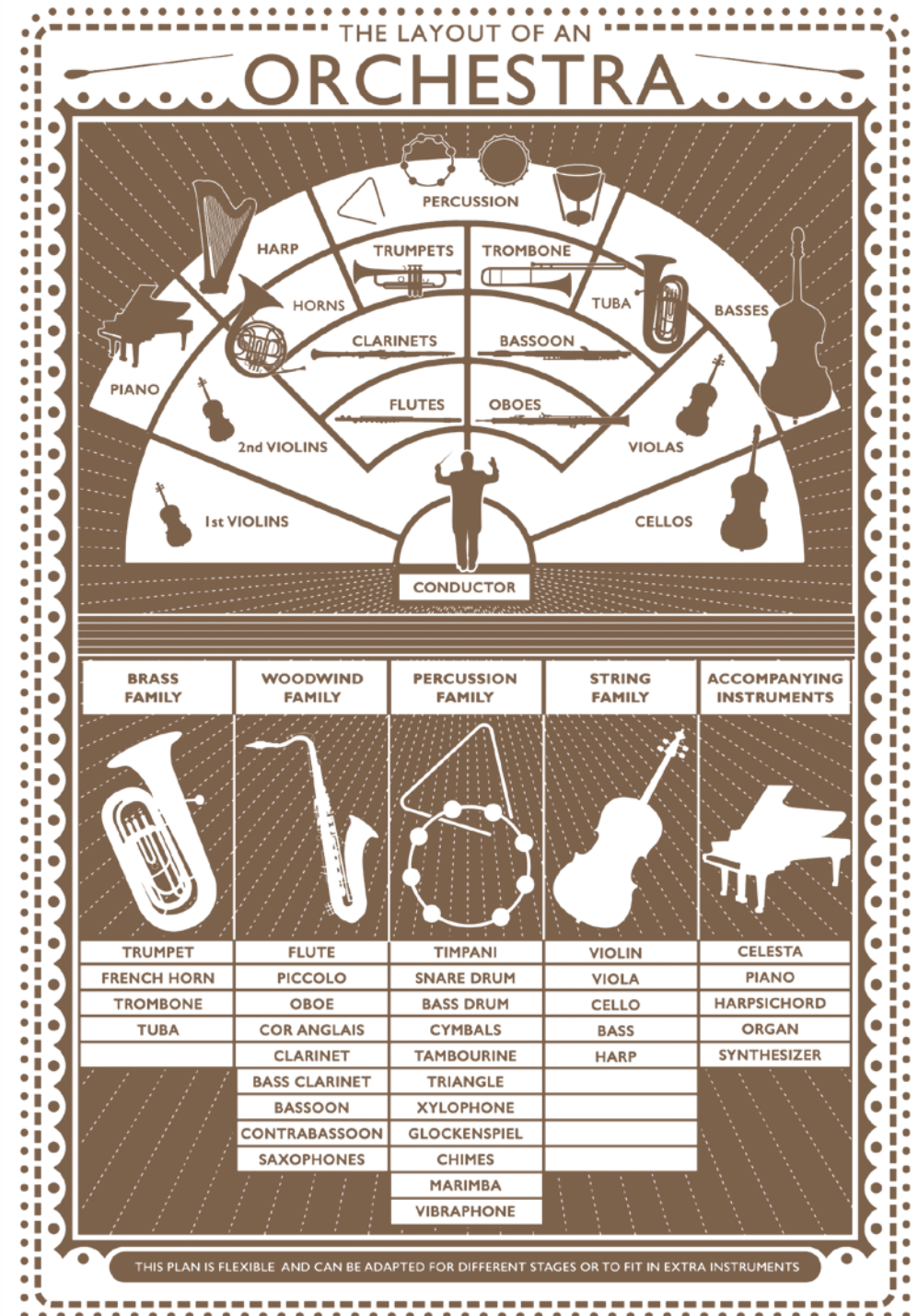



Alena BAEVA

Základem je, aby se člověk najedl

S Alenou Baevou, rezidenční sólistkou JFO pro následující sezonu, se setkáváme ve Vídni, uprostřed jejího prosincového turné. Sotva se ubytovala v hotelu. Kolem krku má ještě velká náhlavní sluchátka. Opodál stojí otevřené kufry. Ale ona už s nadšením vytahuje mobil a ukazuje celou řadu fotografií z dětství. Fotografku Ditu obzvláště zaujme ta v růžových šatech, a tak Alena sáhne do kufru a jedny takové šaty s úsměvem vytáhne. Vlastně se usmívá po celou dobu, a to navzdory náročnému cestování a řadě absolvovaných koncertů. Po celou dobu působí mile, přátelsky a otevřeně. A přesně v takovém duchu i odpovídá na otázky.

Vracíte se do Ostravy, tentokrát jako rezidenční sólistka JFO. Co pro Vás tento návrat znamená?

Jsem velmi šťastná, že mohu opět hrát v Ostravě; tvořit hudbu právě s těmito hudebníky. Máte totiž úžasný orchestr. Bylo pro mne opravdu mimořádné objevit v této skupině takovou horlivost, úsilí o co nejvyšší kvalitu hraní a obrovskou radost ze společného muzicírování. To jsou pro mě nejdůležitější hodnoty. Takže pozvání, abych se vrátila do Ostravy v roli rezidenční sólistky, je pro mě ctí. A to, že můžeme náš vztah dále rozvíjet, je velmi cenné, protože dříve se velmi často stávalo, že jsem přijela, odehrála jeden, dva nebo tři koncerty, a to bylo všechno. Pak jsem jela zase k novému orchestru. Ano, i to je samozřejmě fascinující, ale hlouběji se ponořit do toho, co opravdu dokážeme, nastane, až když spolu budeme delší dobu. Na to se moc těším.

Pamatujete si svůj první koncert s Janáčkovou filharmonií?

Ano.

Jaký dojem na Vás tehdy udělal orchestr s publikem?

Vlastně mě fascinovaly. Nevěděla jsem, co můžu očekávat. Nepředpokládala jsem až tak kvalitní hru a tak znalé

a lačné publikum. To samozřejmě vyžaduje roky a roky budování vztahu mezi orchestrem a publikem, tedy určitě promyšlenou dramaturgii a skutečnou péči o každý detail. Třeba jak vytvořit program, který je vzdělávací a zároveň i zábavný, který umožňuje objevovat všechny podoby, jež posluchačům může hudba nabídnout. Je zřejmé, že v zákulisí bylo odvedeno obrovské množství práce, protože výsledek je opravdu působivý.

Když hrajete s orchestrem, který dobře znáte, mění to Váš přístup k interpretaci? Přináší Vám to větší svobodu, nebo spíše větší zodpovědnost?

Vždycky je to zodpovědnost. Samozřejmě. Ale zároveň i větší svoboda. Je to jako mluvit se starým dobrým přítelem. Ono, povídat si s některými lidmi, je velmi snadné a příjemné. Můžeme se bavit opravdu o všem, o hlubokých tématech i velmi osobních věcech. Ale když mluvím se starým přítelem, je to ještě něco jiného. Je v tom tolik vrstev. Podobně je to i se všemi skladbami, které hrajeme společně s Janáčkovou filharmonií. Také postupně utvářejí náš vztah. A za to jsem velmi, velmi vděčná. Hráli jsme spolu Bélu Bartóka, Druhý houslový koncert s dirigentem Dmitrijem Jurovským, a pak Johannese Brahmsa s Lionelem Bringuierem. Bylo to skvělé a zůstává to součástí našeho vztahu. A teď se moc těším na návrat, až navážeme na předchozí zkušenosti a začneme zkoušet nové dílo.

Co je Vaším výchozím bodem, když se začínáte učit novou skladbu?

Pro mě je nejdůležitější partitura. Nahrávky neposlouchám, chci si vytvořit vlastní pohled na skladbu, kterou mám hrát. A k tomu je partitura naprosto zásadní, protože je vzkazem od

skladatele. Je v ní všechno a všechno se od ní odvíjí. Zejména pokud znáte jazyk skladatele. Velmi dobře znám hudbu Beethovena, Mendelssohna, Mozarta; všech těchto velkých skladatelů. Ale každý z nich je specifický. Každý z nich pracuje s vlastním hudebním jazykem. Schopnost tomuto jazyku porozumět a převést jej do interpretace považuji za zásadní. Vždy je to osobní interpretace. A tak by to mělo být. Nikdy by nemělo jít jen o tupou a nudnou reprodukci. Když pracuji na skladbě, je pro mě také důležité vědět, jak daný skladatel žil. Moc ráda proto čtu dopisy, biografie, knihy o skladatelích nebo výzkumy.

Existují skladby, ke kterým se stále vracíte, protože v nich cítíte pevnou půdu pod nohama, jistotu?

Rozhodně ano. My houslisté máme velké štěstí, protože nám je k dispozici obrovský repertoár. Ráda hraji i komorní hudbu, ale nejčastěji hraji na houslových koncertech, a to je velmi rozsáhlý repertoár. Ale Brahms napsal jen jeden koncert pro housle. Beethoven také, zatímco pro klavír jich napsal pět. Mozart jich má pro klavír přes dvacet, ale pro housle jen pět. Takže se samozřejmě k těmto mistrovským dílům vracím. A při každém novém setkání jsem už jiná, moje vnímání hudby je jiné. Je to tedy spíše takové znovobjevování, ne opakování. Jedná se o velmi zásadní návrat k počátkům, který je důležitý pro vyjasnění otázky, proč to dělám, co tím chci říct a jak to můžu udělat.

Jak vnímáte roli publika? Cítíte při hře, že i publikum se stává součástí tohoto základu a tvoří pomyslnou oporu celého okamžiku?

Ano, velmi často. Publikum má podle mě velkou roli. Pro mě osobně to nikdy není tak, že si něco připravím a předvedu. Pro mě jako hudebníka je to vždy

interakce. Nejde o to, že bych sledovala, kdo reaguje. Jde spíše o atmosféru v sále. Je totiž obrovský rozdíl v tom, jak různá publika poslouchají. Jeden z mých mentorů, úžasný houslista Robert Mann, zakladatel Juilliard String Quartet, mi kdysi řekl: „Když cvičíte, představte si aktivního posluchače.“ A to je skvělý nápad. Když cvičíte doma, i jako dítě, představte si, že Vás někdo aktivně a s láskou poslouchá, opravdu vnímá, co děláte. V publiku vždy někdo takový, kdo Vám opravdu rozumí, je.

Umělecká profese je náročná jak fyzicky, tak psychicky. Kde hledáte svou osobní oporu ve chvíli, když se dostaví únava nebo tlak?

To je teď, uprostřed velmi intenzivního turné, hodně aktuální otázka. Poslední měsíc byl plný náročných úkolů a programů. Takže, možná to zní banálně, základem je, aby se člověk dobře najedl. A teď mluvím úplně vážně. Pro nás hudebníky je to vlastně společné. Všichni to cítíme. Když hrajeme, dáváme ze sebe všechno. Ale co si vlastně bereme zpět? Jen jídlo, vodu a vzduch. Na nic jiného během turné v podstatě není prostor. Pokud každý den hraji v jiném městě, považuji za velké štěstí, když bydlím poblíž muzea a můžu si dovolit hodinu nebo dvě v tom muzeu pobýt. To je takový maximální kulturní bonus. Ale i tak je pro mě velmi důležité, co jím.

Co dalšího, kromě jídla, Vám pomáhá?

Samozřejmě spánek a pohyb. Moc ráda chodím na procházky, zejména na horské túry. Miluji les, přírodu. Je to všechno velmi jednoduché, přirozené, základní. A právě to člověku dodává sílu a energii.

Máte k přírodě vztah už od dětství?

Ano. Pamatuju si jednu věc z dětství, když mi bylo asi šest, sedm let. Na

dvoře školy, kam jsem chodila, byl malý zelený kout – trochu trávy, pár stromů, nic velkého, ale prostě kousek zeleně. Byla jsem hodně aktivní dítě, pořád jsem běhala. Už tehdy bylo dost zřejmé, že mám ADHD – dnes mám diagnózu a jsem na to vlastně hrdá. Ale milovala jsem, když jsem si mohla lehnout do té trávy, zavřít oči a představovat si, že z té země čerpám obrovskou energii.

V Ostravě se staví nový koncertní sál. Co by podle Vás mělo být jeho podstatou, aby vzniklo ideální hudební prostředí?

To je krásná otázka. Myslím, že v Ostravě to nejdůležitější, tedy samotné jádro, bylo přítomno již před lety, ještě před vizí nového sálu. Jsou to totiž lidé, kteří tvoří úžasný tým. Jednak jsou to ti, kdo hrají v orchestru, a pak lidé, kteří chodí na koncerty. To vše je již velmi rozvinuté a více než připravené, aby naplnilo ten nový prostor a dalo mu nový život. A já jsem tolik, tolik nadšená, že snad brzy uvidím výsledek. Těším se už několik let.

Sdílette svůj život s pianistou Vadymem Kholodenkem. Jaké to je, když se pod jednou střechou setkají dva silné hudební světy?

Poznali jsme se jako hudebníci, objevovali jsme se navzájem skrze hudbu a prvních deset let našeho vztahu jsme spolu také především hudebně rostli. Vždycky to byla obrovská radost a privilegium – hrát s tak výjimečnou osobností a takovým hudebníkem. Od Vadyma jsem se jako houslistka hodně naučila. My houslisté máme „jen“ čtyři struny, takže se od klavíristů učíme smyslu pro harmonii, tvar a strukturu, od zpěváků zase spoustu jiných věcí. Když jsme si pak uvědomili, že bez sebe vlastně nemůžeme žít, byl to úplně přirozený krok.

Ovlivnil pak Váš společný život i Vaši společnou hudební práci?

Nemohu říct, že by to společné hraní narušilo. Stejně jako před dvaceti lety i dnes platí, že já ráda zkouším, zabývám se detaily a měním věci, a to klidně ještě v den koncertu. Vadym také rád zkouší, upravuje, hledá, ale spíš s časovým předstihem, ne na poslední chvíli. Pro mě je samotný den koncertu právě oním „laboratorním časem“, kdy se dá všechno znovu tvarovat, objevovat něco nového, hledat cesty ke spontánnosti. Dá se to celé znovu promyslet – a to mě nesmírně fascinuje. Vadym to takhle necítí. A to je moment, kdy mezi námi občas vznikne malé napětí.

Možná je to hloupost, ale napadá mě, že Vy jako houslistka si svůj nástroj, na který jste zvyklá, vozíte na koncerty s sebou, zatímco Vadym má na každém místě jiné piano. Musí se neustále přizpůsobovat.

To je výborný postřeh. Jsem si jistá, že i to má velký vliv.

Co zásadního potřebuje mladý hudebník, aby mohl růst a zároveň zůstat věrný sám sobě?

Zůstat sám sebou by mělo být úplným základem. A pak už se do růstu mladého hudebníka promítá úplně všechno: způsob, jakým žije, co vidí, o čem přemýšlí. Zkrátka celý jeho život. A samozřejmě i jídlo (smích). Ale vážně. Myslím si, že hudebníci mají odpovědnost něco sdělovat, sdílet určité poselství. Je tedy důležité, aby člověk měl co smysluplného říct, z čeho čerpat. To se neděje samo od sebe. K tomu je potřeba být otevřený světu kolem sebe. Být zvědavý, objevovat, hledat to, co je mu blízké, být s lidmi, se kterými se cítí dobře, a nechat na sebe působit různé podoby umění. Právě tohle mi připadá jako jeden z nejdůležitějších základů.

Protože když se člověk naučí vnímat a přijímat, přirozeně se pak naučí i dávat.

Hodně se dnes mluví o současné hudbě a o nových skladbách, často psaných na zakázku. Co Vám v této oblasti dělá největší radost?

Obrovskou radost mi dává vědomí, že tato hudba nezmizí, ani nebude zapomenuta. Západní tradice klasické hudby – to, čemu říkáme klasika – se vyvíjí už po několik století. Je to nesmírně cenné dědictví. Skutečný poklad, který neustále vyživuje další a další generace. Pamatuji si například svého syna, když mu bylo šestnáct. Hudbu poslouchal hodně, sám trochu hrál na klavír i violoncello a od malička chodil na koncerty. Jednou ale poprvé slyšel Beethovenův koncert naživo. Nikdy nezapomenu na jeho výraz. Nevěnuje se klasické hudbě profesionálně, nikdy jsem ho do ničeho netlačila. Poslouchá úplně jinou hudbu než já. A přesto bylo z jeho očí všechno jasné. Jednoduše jsou skladby, které člověka zasáhnou tak silně, že je nemůže ignorovat. Prostě ho vtáhnou, odnesou někam jinam. A mně dělá nesmírnou radost, když vidím, jak si nová generace tyhle věci objevuje sama, jak je hudba obohacuje a dělá jejich životy bohatšími. To mě dělá opravdu šťastnou.

„Na téhle fotografii se netváříím zrovna nadšeně. Ale určitě ne proto, že bych byla dítě, které někdo nutí cvičit. Důvod byl mnohem prostší. Maminka mě chtěla vyfotit právě v těchto šatech, a já jsem je neměla zrovna moc ráda. Proto jsem si jen pomyslela: „Dobře, mamí, tak to vyfoť.“ Bylo mi asi osm let, maximálně devět. Fotka vznikla u nás doma, v bytě v Almaty v Kazachstánu.“



Kalendář koncertů

O1

Schumannova Rýnská

22. 5. 2026 / 19 h

Kostel sv. Václava, Opava

→ P. Vasks: Cantabile

→ M.-A. Dalbavie: Flétnový koncert

→ R. Schumann: Symfonie č. 3 „Rýnská“

Zofia Neugebauer – flétna

Geoffrey Paterson – dirigent

O2

Bryan Cheng: Dvořákův violoncellový koncert

16. 7. 2026 / 19 h

Kostel sv. Václava, Opava

→ A. Dvořák: Violoncellový koncert h moll

→ P. I. Čajkovskij: Symfonie č. 4

Bryan Cheng – violoncello

Daniel Raiskin – šéfdirigent JFO

A1 P1

Inaugurační koncert šéfdirigenta

17. a 18. 9. 2026 / 19 h

Vesmír

→ J. Brahms: Houslový koncert D dur

→ D. Šostakovič: Symfonie č. 15

Alena Baeva – housle

Daniel Raiskin – šéfdirigent JFO

M1

Vondráček hraje Rachmaninova

25. 9. 2026 / 18 h

Vesmír

→ I. Stravinskij: Chant funèbre

→ S. Rachmaninov: Klavírní koncert č. 2

→ I. Stravinskij: Svatby (Les Noces)

Lukáš Vondráček – klavír

Veronika Rovná – soprán

Ksenia Chubunova – mezzosoprán

Martin Logar – tenor

Aleksej Botnarciuc – bas

Český filharmonický sbor Brno

Petr Fiala – sbormistr

Andrey Boreyko – dirigent

d1

Ladí, neladí?!

11. 10. 2026 / 9 h a 11 h

Vesmír

Představení pro rodiče s dětmi

Jakub Černošský – housle

Ondřej Pustějovský – housle

Petr Benda – viola

Tomáš Svozil – violoncello

Lenka Jaborská – Liběna

Ladičková, scénář, režie

B1

Brahms: Třetí symfonie

15. 10. 2026 / 19 h

Vesmír

→ J. Brahms: Uherské tance

→ B. Bartók: Klavírní koncert č. 1

→ J. Brahms: Symfonie č. 3

Anna Vinnitskaya – klavír

Daniel Raiskin – šéfdirigent JFO

H1

Brahmsovy Uherské tance

16. 10. 2026 / 18 h

Vesmír

→ J. Brahms: Uherské tance

→ J. Brahms: Symfonie č. 3

Daniel Raiskin – šéfdirigent JFO

R1

Piotr Anderszewski

19. 10. 2026 / 19 h

Vesmír

→ J. Brahms: Sedm fantasií (výběr)

→ J. Brahms: Tři intermezza (výběr)

→ J. Brahms: Šest klavírních kusů (výběr)

→ J. Brahms: Čtyři klavírní kusy (výběr)

→ L. van Beethoven: Klavírní sonáta č. 32

Piotr Anderszewski – klavír

O3

Vranického Symfonie míru

27. 10. 2026 / 19 h

Kostel sv. Václava, Opava

→ L. van Beethoven:

Coriolanus, předehra

→ O. Brousek: Houslový koncert in D (světová premiéra skladby na objednávku JFO)

→ P. Vranický: Symfonie c moll

Roman Patočka – housle

Jiří Habart – dirigent

K1

Komorní dialogy od baroka k současnosti

2. 11. 2026 / 19 h

Vesmír

→ F. Couperin: Koncert č. 14

z cyklu Les gouths reunis

→ B. Britten: Kobylka

→ C. Debussy (ed. K. Cooper):

Obrazy pro hoboj, lesní

roh a cembalo

→ T. Adès: Sonata da caccia

→ J.-P. Rameau: Pièces de

clavecin en concert: Concert V.

→ T. Hosokawa: Spell

Song pro hoboj sólo

→ A. Vivaldi: Sonata pro hoboj

a basso continuo g-moll

Martin Daněk – hoboj

Paweł Cal – lesní roh

Mélusine de Pas – viola da gamba

Monika Knoblochová – cembalo

C1

Dobré zprávy

5. 11. 2026 / 18 h

Vesmír

→ A. Dvořák: Karneval,

koncertní předehra

→ Jiří Gemrot: Sentence, I. věta

→ G. Rossini: Vilém Tell,

předehra (závěrečná část)

a další

Vojtěch Johaník – průvodní slovo

Lenka Jaborská – koncepce a režie

Chuhej Iwasaki – dirigent

D1

Dobrodružné dobrodružství

15. 11. 2026 / 11 h a 16 h

Vesmír

Představení pro rodiče s dětmi

Michal Sedláček, Kamila

Janovičová – moderátoři

Lenka Jaborská – scénář, režie

Adam Sedlický – dirigent

R2

Conrad Tao

23. 11. 2026 / 19 h

Vesmír

→ G. Gershwin: The Man

I Love z cyklu Song Book

→ A. Schönberg: Klavírní kus

op. 33a

→ G. Gershwin: Clap Yo Hands

→ S. Joplin: Maple Leaf Rag

→ A. Schönberg: Klavírní kus

op. 33b

→ E. W. Korngold: Randy a Drake

→ I. Berlin (arr. C. Tao):

All By Myself

→ C. Tao / S. Rachmaninov:

Improvizace na 15. variaci

z Rapsodie na Paganiniho téma

→ H. Arlen (arr. A. Tatum):

Over the Rainbow

→ S. Rachmaninov: 18. variace

z Rapsodie na Paganiniho téma

→ B. Strayhorn (arr. C. Tao):

Lush Life

→ R. Schumann: Auf einer Burg

→ G. Gershwin (arr. C. Tao):

I Loves You, Porgy

→ G. Gershwin: I Got Rhythm

→ S. Rachmaninov (arr. I. Barnatan):

Symfonické tance

Conrad Tao – klavír

A2

Moser hraje Elgara

26. 11. 2026 / 19 h

Vesmír

→ G. Bacewicz: Předehra

pro orchestr

→ E. Elgar: Violoncellový koncert e moll

→ W. Lutosławski: Malá suite

pro orchestr

→ A. Roussel: Bacchus et Ariane, suite č. 2

Johannes Moser – violoncello

Anna Sułkowska-Migoń – dirigentka

G1

EPOPEY: BoCirk & JFO Gong

3. a 4. 12. 2026 / 18 h

Gong

BoCirk Company – artisté

Jan Jiráček – režie

Daniel Raiskin – šéfdirigent JFO

d2

Fouká, nefouká?!

6. 12. 2026 / 9 h a 11 h

Vesmír

Představení pro rodiče s dětmi

Petra Olajcová – příčná flétna

Daniel Svoboda – klarinet

Jana Chomoucká – lesní roh

Jiří Král – tuba

Lenka Jaborská – Květena

Fouknutá, scénář, režie



B2

**Rachmaninov:
Symfonické tance**10. 12. 2026 / 19 h
Vesmír→ H. Hapka: Nová skladba
na objednávku JFO
→ T. Dun: Three Muses
in Video Game→ S. Rachmaninov:
Symfonické tanceJörgen van Rijen – trombon
Daniel Raiskin – šéfdirigent JFO

H2

Fenomenální trombon**Jürgena van Rijena**
11. 12. 2026 / 18 h
Vesmír→ T. Dun: Three Muses
in Video Game→ S. Rachmaninov:
Symfonické tanceJörgen van Rijen – trombon
Daniel Raiskin – šéfdirigent JFO

M2

Vánoční koncert17. 12. 2026 / 19 h
Vesmír→ J. Vičar: Slunovrat (světová
premiéra skladby na
objednávku JFO)

→ J. Vičar: Vysoko Hvězda

→ J. J. Ryba: Česká mše vánoční

Soňa Godarská – soprán
Alžběta Vomáčková – mezzosoprán
Vincenc Ignác Novotný – tenor
Pavel Švingr – bas
Mládežnický sbor Permoník Karviná
Martina Juríková, Karina
Grimová – sbormistryněSbor přátel zpěvu Permoník Karviná
Martina Juríková – sbormistryně
Stanislav Vavřínek – dirigent

M3

Novoroční koncert13., 14. a 15. 1. 2027 / 19 h
Vesmír

→ L. van Beethoven: Symfonie č. 7

→ S. Prokofjev: Klavírní koncert č. 2

Jan Lisiecki – klavír

Daniel Raiskin – šéfdirigent JFO

K2

**Baeva & Kholodenko:
Housle a klavír**18. 1. 2027 / 19 h
Vesmír→ L. van Beethoven:
Houslová sonáta č. 1

→ T. Ades: Märchentänze

→ B. Britten: Tři kusy
pro housle a klavír→ S. Prokofjev: Houslová
sonáta č. 2

Alena Baeva – housle

Vadym Kholodenko – klavír

A3

**Prokofjev:
Pátý klavírní koncert**21. 1. 2027 / 19 h
Vesmír

→ M. Ravel: Náhrobek Couprinův

→ S. Prokofjev: Klavírní
koncert č. 5

→ F. Poulenc: Sinfonietta

Jean-Efflam Bavouzet – klavír

Andris Poga – dirigent

D2

Dramatické drama24. 1. 2027 / 11 h a 16 h
Vesmír

Představení pro rodiče s dětmi

Michal Sedláček, Kamila

Janovičová – moderátoři

Lenka Jaborská – scénář, režie

Adam Sedlický – dirigent

G2

**Michael Jackson
Symphony**27. 1. 2027 / 18 h
Gong

Dasha – zpěv

Naďa Wepperová – zpěv

Dušan Kollár – zpěv

Dušan Marek – zpěv

Moondance Orchestra

Martin Kumžák – dirigent

C2

Dobré omyly4. 2. 2027 / 18 h
Vesmír

→ J. Brahms: Uherský tanec č. 5

→ M. Weinberg: Polish Tune č. 3

→ G. Enescu: Rumunská
rapsodie č. 1

a další

Vojtěch Johaník – průvodní slovo

Lenka Jaborská – koncepce a režie

Chuhei Iwasaki – dirigent

E1

Mladí sólisté11. 2. 2027 / 18 h
Vesmír→ A. Závodský: Nová skladba
poptaná na základě
otevřené výzvy→ L. Grøndahl: Koncert pro
trombon a orchestr→ C. M. von Weber: Koncert
pro klarinet č. 1→ R. Vaughan-Williams: Koncert
pro tubu a orchestr

Jan Polášek – trombon

Kateřina Šandová – tuba

Gabriela Matoušková – klarinet

Anna Bangoura – průvodní slovo

Maroš Potokár – dirigent

d3

Buší, nebuší?!14. 2. 2027 / 9 h a 11 h
Vesmír

Představení pro rodiče s dětmi

Lenka Škrlová – bicí nástroje

František Škrla – bicí nástroje

Lenka Jaborská – Olga

Úderná, scénář, režie

R3

Roman Borisov15. 2. 2027 / 19 h
Vesmír→ L. van Beethoven: Klavírní
sonáta č. 8 „Patetická“

→ N. K. Metner:

Zapomenuté melodie

→ C. Debussy: Preludia (výběr)

→ F. Schubert: Impromptus,
č. 2 a č. 3→ S. Rachmaninov:
Klavírní sonáta č. 2

Roman Borisov – klavír

B3

**Gluzman hraje
Šostakoviče**4. 3. 2027 / 19 h
Vesmír→ D. Šostakovič: Houslový
koncert č. 1→ A. Dvořák: Symfonie
č. 8 „Anglická“

Vadim Gluzman – housle

Daniel Raiskin – šéfdirigent JFO

P2

Dvořákova Anglická5. 3. 2027 / 19 h
Vesmír

→ B. Smetana: Šárka

→ D. Šostakovič: Houslový
koncert č. 2→ A. Dvořák: Symfonie č. 8
„Anglická“

Vadim Gluzman – housle

Daniel Raiskin – šéfdirigent JFO

K3

Trio Incendio15. 3. 2027 / 19 h
Vesmír→ L. van Beethoven: Klavírní
trio „Arcivévodské“→ A. Pärt: Mozart-Adagio
pro klavírní trio

→ A. Babajanian: Klavírní trio

Trio Incendio:

Karolína Františová – klavír

Filip Zaykov – housle

Vilém Petras – violoncello

C3

Dobrá tajemství18. 3. 2027 / 18 h
Vesmír→ D. Šostakovič: Symfonie
č. 5 – II. věta

→ A. Dvořák: Slovanský tanec č. 8

→ W. A. Mozart: Kouzelná
flétna, předehra k opeře

a další

Vojtěch Johaník – průvodní slovo
Lenka Jaborská – koncepce a režie
Chuhei Iwasaki – dirigent

G3

K počtě Věry Špinarové
24. a 25. 3. 2027 / 18 h
Gong

Eva Burešová – zpěv

Markéta Matulová – zpěv

Stanislav Vavřínek – dirigent

D3

Tajemné tajemství4. 4. 2027 / 11 h a 16 h
Vesmír

Představení pro rodiče s dětmi

Michal Sedláček, Kamila

Janovičová – moderátoři

Lenka Jaborská – scénář, režie

Adam Sedlický – dirigent



R4

Jan Čmejla5. 4. 2027 / 19 h
Vesmír

- J.-P. Rameau: Suita g moll
- F. Chopin: Andante spianato
et Grande Polonaise brillante
- A. Skoumal: Berceuse
- G. Ligeti: Etudy (výběr)
- S. Prokofjev: Klavírní sonáta č. 7

Jan Čmejla – klavír

A4

Beethovenova Osudová15. 4. 2027 / 19 h
Vesmír

- J. Widmann: Con brio
- K. Szymanowski:
Houslový koncert č. 1
- L. van Beethoven:
Symfonie č. 5 „Osudová“

Alena Baeva – housle
Aziz Shokakhimov – dirigent

H3

**Beethovenova
Osudová II**16. 4. 2027 / 18 h
Vesmír

- J. Widmann: Con brio
- L. van Beethoven:
Symfonie č. 5 „Osudová“

Aziz Shokakhimov – dirigent

d4

Zpívá, nezpívá?!18. 4. 2027 / 9 h a 11 h
Vesmír

- Představení pro rodiče s dětmi
- Johana Černožorská – soprán
Kamila Janovičová – alt
Michal Sedláček – tenor,
hudební aranžmá
- Jiří Siuda – bas
Lenka Jaborská – Pěva
Posazená, scénář, režie

C4

Dobré výzvy29. 4. 2027 / 18 h
Vesmír

- S. Rachmaninov: 18. variace
z Rapsodie na téma Paganiniho
- I. Albéniz: Suite
española – Sevilla
- D. Šostakovič: Klavírní koncert
č. 2, I. věta

a další

Vojtěch Johaník – průvodní slovo
Lenka Jaborská – koncepce a režie
Chuhei Iwasaki – dirigent

K4

**Tine Thing
Helseth & Camerata
Janáček**3. 5. 2027 / 19 h
Vesmír

- J. S. Bach: Orchestrální suite
č. 3
- J. K. J. Neruda: Koncert
pro trubku a orchestr
- E. Dřízga: Malá suite
pro smyčce
- I. Krejčí: Malá předávková suite
- L. Boulanger (arr. T. T. Helseth):
Nocturne
- N. Boulanger (arr. T. T. Helseth):
Lux Aeterna

- A. Piazzolla (arr. T. T. Helseth):
Adiós Notino

Tine Thing Helseth – trubka
Camerata Janáček
Pavel Doležal – umělecký vedoucí

D4

Romantická romance9. 5. 2027 / 11 h a 16 h
Vesmír

- Představení pro rodiče s dětmi
- Michal Sedláček, Kamila
Janovičová – moderátoři
- Lenka Jaborská – scénář, režie
Adam Sedlický – dirigent

E2

Mladí dirigenti13. 5. 2027 / 18 h
Vesmír

- W. A. Mozart: Così fan tutte,
předehra k opeře
 - W. A. Mozart: árie Fiordiligi
z opery Così fan tutte
 - V. Bellini: árie Giulietty z opery
I Capuleti e i Montecchi
 - N. Rimskij-Korsakov:
árie Sněhurky ze
stejnomené opery
 - P. I. Čajkovskij: árie Lenského
z opery Evžen Oněgin
 - A. Dvořák: árie Terinky
z opery Jakobín
 - H. Berlioz: Letní noci, cyklus písní
 - M. Ravel: Alborada del gracioso
- Magdalena Rovenská – soprán
Jana Hozmanová – soprán
Daniela Hrubčová – soprán
Eduard Kácal – tenor
Anna Dostálová – soprán
Bella Adamova – mezzosoprán
a garantka ročníku
Anna Bangoura – průvodní slovo
Dirigují posluchači Curyšské
akademie umění pod vedením
Christopha M. Muellera

B4 P3

Závěrečný koncert27. a 28. 5. 2027 / 19 h
Vesmír

- L. Janáček (arr. D. Matoušek):
Zápisník zmizelého
- A. Berg: Sedm raných písní
- K. Szymanowski: Symfonie č. 1
Magdalena Kožená –
mezzosoprán
tenor v jednání
Daniel Raiskin – šéfdirigent JFO

M4

ZUŠ Open24. 6. 2027 / 18 h
Vesmír

- Program první poloviny
koncertu v jednání
- A. L. Webber (arr. C. Custer):
Fantom opery
 - J. Bock (arr. I. Hearshen):
Symfonické tance z muzikálu
Šumař na střeše
 - J. Kander (arr. T. Ricketts):
Chicago
 - A. L. Webber (arr. C. Custer):
Evita
- Žáci ZUŠ – sólisté
a členové orchestru
Anna Bangoura – průvodní slovo
Stanislav Vavřínek – dirigent

Program

Janáčkova filharmonie
si ve výjimečných
případech vymezuje
právo na změnu
účinkujících, programu
i termínu koncertu.



Programová nabídka

A B P H
M R K O
G E C D
d

Trysková injektáž pilířů při výstavbě nového koncertního sálu slouží ke zpevnění podloží a přenosu zatížení do stabilních vrstev zeminy / prosinec 2025

Pomocí vysokotlakého paprsku cementové suspenze je rozrušená zemina a smíchaná s touto cementovou suspenzí. Po zatvrdnutí vzniká těleso trykové injektáže, které pak vytváří nezbytný fundament pro bezpečné založení celé stavby a její dlouhodobou stabilitu. V případě koncertního sálu se tryková injektáž provádí především kvůli akustice. Aby akustika byla přesně taková, jak má být, nesmí si základová deska sednout o více než 1 cm.

A



Symfonický cyklus A

Cyklus symfonických koncertů zahájí inaugurační večer pod vedením nového šéfdirigenta Daniela Raiskina. V úvodu sezony zazní Brahmsův Houslový koncert v podání Aleny Baevy, rezidenční sólistky orchestru. Do Ostravy se vrátí violoncellista Johannes Moser, který zde vystupuje pravidelně. V dalším programu se představí také klavírista Jean-Efflam Bavouzet. Dramaturgie cyklu nabídne rovněž První houslový koncert Karola Szymanowského s Alenou Baevou. Beethovenovou Pátou symfonií v nastudování Azize Shokakhimova si připomeneme 200 let od skladatelova úmrtí.

„V mém pouzdře je něco, čemu říkám pyžamo pro housle. Je hedvábné. A právě hedvábní je přirozenou ochranou, protože umožňuje nástroji pozvolné změny vlhkosti i teploty. Hraju na italské housle Guarneri del Gesù z roku 1738. Je to vzácný nástroj v úžasném stavu. Mám velké štěstí, že na něj mohu hrát. Guarneriho housle mají něco velmi lidského: spoustu barev, teplo a zároveň obrovskou sílu, takže bez problémů zaplní i velký sál. Inspirují mne, vedou mne, učím se od nich. A pak jsou tu smyčce. Dřevo je pernambukové. Každý kus je jiný. A je až magické, jak dokáže změnit zvuk – přestože se vlastně dotýkáte jen žíní. Tyhle staré francouzské smyčce dávají tolik inspirace, pomáhají frázovat jako při zpěvu. Je to opravdu pokaždé stejný nástroj. Ale s jiným smyčcem úplně jiný svět.“

Alena BAEVA, houslistka



Vesmír, Ostrava
Zahradní 1741/17



abonmá cyklus A od 1440 Kč
jednotlivé koncerty od 480 Kč



od 19 hodin

A1

Inaugurační koncert šéfdirigenta

17. září 2026

Johannes Brahms:
Koncert pro housle a orchestr
D dur op. 77
Dmitrij Šostakovič:
Symfonie č. 15 A dur op. 141
Alena Baeva – housle
Daniel Raiskin – šéfdirigent JFO

A2

Moser hraje Elgara

26. listopadu 2026

Grazyna Bacewicz:
Předehra pro orchestr
Edward Elgar:
Koncert pro violoncello a orchestr
e moll op. 85
Witold Lutosławski:
Malá suita pro orchestr
Albert Roussel:
Bacchus a Ariadna, druhé dějství
baletu op. 43
Johannes Moser – violoncello
Anna Sułkowska-Migoń – dirigentka

A3

Prokofjev: Pátý klavírní koncert

21. ledna 2027

Maurice Ravel:
Náhrobek Couperinův
Sergej Prokofjev:
Koncert pro klavír a orchestr
č. 5 G dur op. 55
Francis Poulenc:
Sinfonietta
Jean-Efflam Bavouzet – klavír
Andris Poga – dirigent

A4

Beethovenova Osudová

15. dubna 2027

Jörg Widmann:
Con brio
Karol Szymanowski:
Koncert pro housle a orchestr
č. 1, io 35
Ludwig van Beethoven:
Symfonie č. 5 c moll op. 67 „Osudová“
Alena Baeva – housle
Aziz Shokakhimov – dirigent

A1

INAUGURAČNÍ KONCERT ŠÉFDIRIGENTA

17. září 2026
19:00



Daniel RAISKIN
šéfdirigent JFO

Foto © Dana Moica

Dobu 19. století lze považovat za zlatý věk virtuosů, kteří po vzoru Paganiniho putovali po Evropě a publiku stavěli na odív své technické mistrovství. Byli však i tací, které samoúčelná virtuozita popouzela, a po vzoru Beethovena spěli k vyšším metám. Jedním z nich byl i německý skladatel Johannes Brahms. Pro svého celoživotního přítele Josepha Joachima, jednoho z největších houslistů své doby, v roce 1878 zkomponoval uprostřed přírody v okolí rakouského Wörthersee dílo, které se stalo milníkem mezi romantickými houslovými koncerty. Brahmsův koncert, jehož myšlenková hloubka má parametry symfonie, je nejen vrcholným uměleckým dílem, ale také interpretační výzvou pro sólistu.

Patnáctá symfonie z roku 1971 uzavírá symfonickou tvorbu ruského skladatele Dmitrije Šostakoviče. Jeden z nejvýznamnějších symfoniků 20. století ji pojal jako retrospektivu své dosavadní tvorby. Na způsob koláže ji okořnil citáty a odkazy k významným skladatelům a jejich skladbám napříč hudební historií. Šostakovičův symfonický epilog uchvacuje mistrovským zacházením s orchestrální paletou, která je zdrojem dramatického, emocionálně bohatého a filozoficky hlubokého hudebního výrazu.

A2

MOSER HRAJE ELGARA

26. listopadu 2026
19:00

Grazyna Bacewicz si vydobyla uznání nejen jako vynikající houslová virtuoska, ale i jako úspěšná skladatelka, jejíž slibnou kariéru přerušily tragické události 2. světové války. Předeheru pro orchestr napsala Bacewicz v roce 1943 během období, kdy Němci okupovali její rodné Polsko. Přestože dílo vznikalo v pochmurné a hrůzoplňné době, jeho živá a energická hudba je naplněna odhodláním a nezlomnou vírou ve vítězství.

Anglický skladatel Edward Elgar zažil vrchol své slávy v prvních desetiletích 20. století. Když v letech 1918–19 komponoval svůj Violoncellový koncert, byl naplněn obavami z tvůrčí krize, zoufalstvím z válečných událostí i depresí z vlastního zdraví. Přestože v hudbě koncertu zní hluboká melancholie a osobní nostalgie, podařilo se Elgarovi vytvořit jedno z nejlepších děl violoncellové literatury, které se dodnes těší neutuchající oblibě.

Nakažlivou energií srší Malá suita pro orchestr polského skladatele Witolda Lutosławského. Využil v ní lidové motivy, které sesbíral ve vesnici Machowa ležící v Podkarpatském vojvodství na jihovýchodě Polska.



Johannes MOSER
violoncellista

foto © Matthias Baus Photographie

Do oblasti mytologie se obrací balet francouzského skladatele Alberta Roussela Bacchus a Ariadna. Starověký mýtus o Ariadně a Theseovi zhudebnil Roussel se strhující silou, která v bouřlivém Bacchanale vrcholí závratnou zvukovou extází.

A3

PROKOFJEV: PÁTÝ KLAVÍRNÍ KONCERT

21. ledna 2027
19:00

Suita Maurice Ravela Náhrobek Couperinův z let 1914–1917 vznikla původně jako šestivětá klavírní skladba, z níž Ravel roku 1919 vybral čtyři části a upravil je pro orchestr. Otevřený dialog mezi barokem a Ravelovou současností je dodnes zdrojem neutuchající svěžesti.

V roce 1911 měl Sergej Prokofjev zásobu témat pro tři samostatné klavírní koncerty, a o dvacet let později nashromáždil hudební materiál pro další dva. Množství ze svých živých a energických nápadů zapracoval roku 1932 do svého Pátého klavírního koncertu, který je jedním z posledních děl napsaných v západní Evropě před Prokofjevovým návratem do Sovětského svazu. Svým hudebním utvářením boří skladba zažitě zvyklosti a pravidla. Místo obvyklých tří vět obsahuje pět krátkých částí naplněných svéráznou hudbou, z níž srší jízlivý sarkasmus a ironie a která doslova omračuje nekonvenční virtuozitou.

Lhká, vtipná a elegantní. Tak by se stručně dala charakterizovat hudba francouzského skladatele Francise Poulenca. Jako člen legendární pařížské umělecké skupiny Les Six se stal vyznavačem rafinované jednoduchosti, neoklasicismu, jazzu a varieté. Šarmem oplývá také Poulencova Sinfonietta z roku 1947, kterou napsal na objednávku BBC. Víc netřeba dodávat, neboť jak prý skladatel kdysi řekl: „Neanalyzujte mou hudbu – milujte ji!“

foto © Jánis Dreinats



Andris POGA
dirigent

A4

BEETHOVENOVA OSUDOVÁ

15. dubna 2027
19:00

Beethovenova hudba fascinovala Jörga Widmanna již od mládí. Ve své koncertní předehře *Con brio*, vzniklé na objednávku Bavorského rozhlasu, vytvořil poctu tomuto vídeňskému klasikovi. Motivy ze 7. a 8. symfonie byly zasazeny do nového kontextu soudobého kompozičního myšlení, a vzniklo tak originální dílo, provedené od premiéry 2008 na více než 300 koncertech po celém světě.

První houslový koncert Karola Szymanowského vznikl v době první světové války v roce 1916. Inspirace polským houslistou Pawłem Kochańským umožnila skladateli využít nové zvukové a technické možnosti houslové hry. Dílo v netradiční jednověté formě je považováno za jeden z prvních moderních houslových koncertů. Jeho tajemná atmosféra odráží něhu, bolest, zpěv ptáků i smyslnou vůni noci.



Alena BAEVA
houslistka

foto © Marco Borggreve

Beethovenova Pátá symfonie (1804–1808) je bezpochyby nejslavnějším orchestrálním dílem klasické hudby. Čtyřtónový úvodní motiv, popsaný samotným skladatelem jako bušení osudu na dveře, provází symfonii od pochmurného začátku k triumfálnímu finále. Hudba dokáže promlouvat k posluchačům napříč staletími, ať ji vykládáme jako překonávání nepřízně osudu či cestu z temnoty ke světlu.

Vila Grossmann vznikla jako výraz podnikatelského úspěchu a sebevědomí své doby. Její architektura stojí na řemeslné preciznosti a víře v pokrok počátku 20. století. Přestože vila prošla obdobím úpadku, její podstata zůstala zachována. Obnova dnes ukazuje, jak silné základy mohou přetrvat, a to i v době výrazných historických zlomů. Vila se tak znovu stává místem, kde minulost nese současnost.

B

Symfonický cyklus B

Symfonický cyklus B představuje čtyři večery, v nichž se setkávají výrazné osobnosti s hudbou 19. a 20. století. Klavíristka Anna Vinnitskaya se představí v Bartókově energickém Prvním klavírním koncertu, houslista Vadim Gluzman v Šostakovičově Prvním houslovém koncertu. Zazní Brahmsovy Uherské tance i jeho lyrická Třetí symfonie, Rachmaninovy Symfonické tance a nová skladba Haštala Hapky. Závěr sezony nabídne festivalový vokálně-orchesterální večer s Magdalenou Koženou a hudbou Janáčka, Berga a Szymanowského, a to pod taktovkou Daniela Raiskina.

Vitráže ve vile Grossmann patří k jejím nejcennějším detailům a výrazně formují atmosféru interiérů. Navazují a rozvíjejí myšlenku celkového dojmu pokojů. Komunikují s výmalbou a tapetami. V hudebním salonu s výhledem do zahrady pak vitráže s padajícím listím nebo s ptáčky doplňují dojem přírodní idylly. V budoáru paní Grossmannové nebo v karetním koutku pana Grossmanna zase plní nejen uměleckou, ale i praktickou funkci. Před zraky zvědavců z ulice zachovávají soukromí majitelů domu.



Vesmír, Ostrava
Zahradní 1741/17



abonmá cyklus B od 1440 Kč
jednotlivé koncerty od 480 Kč



od 19 hodin

B1

Brahms: Třetí symfonie

15. října 2026

Johannes Brahms:

Uherské tance č. 1, 3 a 10

Béla Bartók:

Koncert pro klavír a orchestr č. 1 BB91

Johannes Brahms:

Symfonie č. 3 F dur op. 90

Anna Vinnitskaya – klavír

Daniel Raiskin – šéfdirigent JFO

B2

Rachmaninov: Symfonické tance

10. prosince 2026

Haštal Hapka:

Nová skladba na objednávku

Janáčkovy filharmonie Ostrava

Tan Dun:

Three Muses in Video Game

Sergej Rachmaninov:

Symfonické tance op. 45

Jörgen van Rijen – trombon

Daniel Raiskin – šéfdirigent JFO



B3

Gluzman hraje Šostakoviče

4. března 2027

Dmitrij Šostakovič:

Koncert pro housle a orchestr

č. 1 a moll op. 77

Antonín Dvořák:

Symfonie č. 8 G dur op. 88 „Anglická“

Vadim Gluzman – housle

Daniel Raiskin – šéfdirigent JFO

B4

Závěrečný koncert

27. května 2027

Leoš Janáček (arr. D. Matoušek):

Zápisník zmizelého

Alban Berg:

Sedm raných písní

Karol Szymanowski:

Symfonie č. 1 op. 15

Magdalena Kožená – mezzosoprán

tenor v jednání

Daniel Raiskin – šéfdirigent JFO

Závěrečný koncert sezony je součástí

Mezinárodního hudebního festivalu

Leoše Janáčka

B1

BRAHMS: TŘETÍ SYMFONIE

15. října 2026

19:00



Anna VINNITSKAYA
klavíristka

foto © Marco Borggreve

Živé rytmy a chytlavé melodie Uherských tanců z let 1869 a 1880 přinesly skladateli Johannesu Brahmsovi světovou proslulost. Brahms se v nich nechal inspirovat nejen maďarskou lidovou hudbou, ale i hudbou potulných cikánských kapel. Všeobecná popularita díla přiměla Brahmsa, aby roku 1873 tři vybrané tance první řady zinstrumentoval pro orchestr.

Přesně sto let nás dělí od doby, kdy vznikl Klavírní koncert č. 1 maďarského skladatele Bély Bartóka. Skladatel označoval rok 1926 jako zlom ve své umělecké dráze. Do jeho hudebního jazyka pronikly vlivy barokních kompozičních technik, hudby Igora Stravinského či takzvaných zvukových vynálezů Henryho Cowella.

První klavírní koncert posluchače ohromí drsným, surovým zvukem: efektní perkusivitou sólového partu, tónovými klastry, nervózní rytmičkou i disonantním kontrapunktem.

Johannes Brahms byl v hudebním světě 19. století považován za antipoda revolucionáře a průkopníka hudebního dramatu Richarda Wagnera. Radikální wagneriáni sváděli spolu s Brahmsovými příznivci nelítostné střety. A tak se také stalo, že při premiéře Brahmsovy Třetí symfonie, jež se uskutečnila roku 1883 ve Vídni, wagnerovské publikum projevovalo svou nelibost nad dílem hlasitým syčením na začátku každé věty. Symfonie i přesto slavila úspěch a záhy pronikla na koncertní pódia řady evropských měst.

B2

RACHMANINOV: SYMFONICKÉ TANCE

10. prosince 2026
19:00

Koncert uvede nová skladba, která na objednávku JFO vznikla z pera mladého českého skladatele Haštala Hapky. Ten vystudoval skladbu na Konzervatoři Jaroslava Ježka a posléze na Akademii múzických umění v Praze. Vedle klasické kompozice se autor zabývá také filmovou hudbou a pro symfonický orchestr zaranžoval některé písně svého otce Petra Hapky.

Americký skladatel s čínskými kořeny Tan Dun se řadí k nejvýznamnějším osobnostem současné hudby. Jméno si získal zejména díky hudbě k filmu Tygr a drak, která byla oceněna jak Oscarem, tak i cenou Grammy. Kompozici Three Muses in Video Game napsal Tan Dun speciálně pro sólistu večera, fenomenálního nizozemského trombonistu Jörgena van Rijena, který ji v roce 2021 premiéroval za doprovodu Královského orchestru Concertgebouw. Fascinující hudba Tan Dunova trombonového koncertu byla inspirována hudbou k počítačovým hrám, ale i zvukem tří tradičních, starobylých čínských hudebních nástrojů.



Jörgen van RIJEN
trombonista

Druhou polovinu večera vyplní Symfonické tance Sergeje Rachmaninova. Proslulý ruský klavírní virtuos a skladatel toto dílo vytvořil v roce 1940 na sklonku svého života v americké emigraci. V Symfonických tancích se mu podařilo propojit moderní rytmiku inspirovanou Stravinským a Prokofjevem s romantickou zálibou v širokých, lyrických melodiích.

foto © Marco Borggreve

B3

GLUZMAN HRAJE ŠOSTAKOVIČE

4. března 2027
19:00



Vadim GLUZMAN
houslista

foto © Marco Borggreve

První houslový koncert Dmitrije Šostakoviče se zrodil do těžkých časů obnoveného tažení stalinského režimu proti umělcům a umělecké svobodě. Napsán byl na přelomu let 1947 a 1948 pro slavného ruského houslistu Davida Oistracha. Strach, že koncert bude veřejně pranýřován jako zvrhlé, formalistické umění, přiměl Šostakoviče posečkat s premiérou několik let. Skladba, která klade na sólistu výjimečné technické nároky, tak byla poprvé provedena teprve v roce 1955.

Přívlastek „Anglická“ si Osmá symfonie Antonína Dvořáka vysloužila díky vydání u anglického nakladatelství Novello, a snad i díky mimořádnému úspěchu, kterému se symfonii dostalo při jejím londýnském provedení v dubnu 1890 pod Dvořákovou taktovkou. Anglický tisk Dvořáka tehdy dokonce označil za Beethovenova nástupce. Osmá symfonie je vrcholným Dvořákovým orchestrálním dílem naplněným rytmickou svěžestí, bohatými výrazovými kontrasty a nepřekonatelnou melodickou invencí.

B4

ZÁVĚREČNÝ
KONCERT27. května 2027
19:00

V Zapisníku zmišlého vytvořil Leoš Janáček jeden z neoriginálnějších písňových cyklů 20. století. Příběh o lásce mladého chlapce k cikánské dívce Zefce, pro niž opustil domov a svůj dosavadní život, skladatele zaujal roku 1916 v Lidových novinách. Inspirovala jej také Kamila Stösslová, jeho múza pozdních let. Janáček dílo mezi lety 1917–1923 několikrát přepracoval. Nyní zazní v premiéře orchestrální úpravy tenoristy Daniela Matouška.

Sedm raných písní rakouského skladatele Albana Berga, které vznikly v letech 1905–1908 během studií u Arnolda Schönberga, stojí na prahu budoucího radikálního obratu k atonalitě a dodekafonii. Spočívají však ještě v zajetí vlivu německé písňové tradice. Milostné texty německých básníků ve spojení s Bergovou hudbou dodávají dílu onu těžko popsatelnou dráždivou atmosféru přelomu 19. a 20. století.

Magdalena KOŽENA
mezzosopranistka

foto © Julia Wiesely / Pentatone 2023

Svou První symfonií z let 1906–1907 Karol Szymanowski označil za kontrapunkticko-harmonicko-orchestrální monstrum, a po prvním provedení v roce 1909 ve Varšavě tuto skladbu zcela zavrhnul. Teprve po Szymanowského smrti, tedy v roce 1938, ji vzkřísil dirigent původní premiéry Grezegorz Fitelberg. Vedle silných vlivů Maxe Regera a Richarda Strausse zaujme Szymanowského První symfonie i dnes svou působivou bezprostředností invence a výjimečným instinktem pro dramaticklost a instrumentaci.

Leoš JANÁČEK
s Kamilou STÖSSLVOU
Fotografie byla pořizena
Josefem Souhradou
v roce 1926Kamila byla skladatelovou
múzou v posledním
desetiletí jeho života.
Její intenzivní
korespondence (více než
700 dopisů) zásadně
ovlivnila jeho pozdní
tvorbu.

P

Cyklus P Symfonické pátky

Symfonický cyklus P soustřeďuje to nejlepší z cyklů A a B do tří výjimečných pátečních večerů s Janáčkovou filharmonií Ostrava. Je určen posluchačům, kteří chtějí zakončit pracovní týden v klidu, bez spěchu a s kvalitním hudebním zážitkem. První koncert zazní pod vedením šéfdirigenta Daniela Raiskina a nabídne Brahmsův Houslový koncert s Alenou Baevou a Šostakovičovu Patnáctou symfonii. V březnu uslyšíte Šostakovičův Druhý houslový koncert v podání Vadima Gluzmana a Dvořákovu Osmou symfonii. Závěr cyklu přinese mimořádný festivalový večer s Magdalenou Koženou a hudbou Janáčka, Berga a Szymanowského, a to pod taktovkou Daniela Raiskina.

Jeden z dělníků ze Sdružení pro koncertní halu, kterou tvoří zástupci společnosti IMOS Brno, a. s., a IPS Třinec, a. s., ve stavební jámě hluboké více než 5 metrů. Během tryskové injektáže bylo použito přibližně 1500 tun cementové suspenze / prosinec 2025



Vesmír, Ostrava
Zahradní 1741/17



abonmá cyklus P od 1080 Kč
jednotlivé koncerty od 480 Kč



od 19 hodin

P1

Inaugurační koncert šéfdirigenta II

18. září 2026

Johannes Brahms:
Koncert pro housle a orchestr
D dur op. 77
Dmitrij Šostakovič:
Symfonie č. 15 A dur op. 141
Alena Baeva – housle
Daniel Raiskin – šéfdirigent JFO

P2

Dvořákova Anglická

5. března 2027

Bedřich Smetana:
Šárka, symfonická báseň z cyklu
Má vlast
Dmitrij Šostakovič:
Koncert pro housle a orchestr
č. 2 cis moll op. 129
Antonín Dvořák:
Symfonie č. 8 G dur op. 88 „Anglická“
Vadim Gluzman – housle
Daniel Raiskin – šéfdirigent JFO

P3

Závěrečný koncert II

28. května 2027

Leoš Janáček (arr. D. Matoušek):
Zápisník zmizelého
Alban Berg:
Sedm raných písní
Karol Szymanowski:
Symfonie č. 1 op. 15
Magdalena Kožená – mezzosoprán
tenor v jednání
Daniel Raiskin – šéfdirigent JFO
Závěrečný koncert sezony je součástí
Mezinárodního hudebního festivalu
Leoše Janáčka

KONEC

P1

INAUGURAČNÍ KONCERT ŠÉFDIRIGENTA II

18. září 2026
19:00



Dobu 19. století lze považovat za zlatý věk virtuosů, kteří po vzoru Paganiniho putovali po Evropě a publiku stavěli na odiv své technické mistrovství. Byli však i tací, které samoučelná virtuosita popouzela, a po vzoru Beethovena spěli k vyšším metám. Jedním z nich byl i německý skladatel Johannes Brahms. Pro svého celoživotního přítele Josepha Joachima, jednoho z největších houslistů své doby, v roce 1878 zkomponoval uprostřed přírody v okolí rakouského Wörthersee dílo, které se stalo milníkem mezi romantickými houslovými koncerty. Brahmsův koncert, jehož myšlenková hloubka má parametry symfonie, je nejen vrcholným uměleckým dílem, ale také interpretační výzvou pro sólistu.

Patnáctá symfonie z roku 1971 uzavírá symfonickou tvorbu ruského skladatele Dmitrije Šostakoviče. Jeden z nejvýznamnějších symfoniků 20. století ji pojal jako retrospektivu své dosavadní tvorby. Na způsob koláže ji okořnil citáty a odkazy k významným skladatelům a jejich skladbám napříč hudební historií. Šostakovičův symfonický epilog uchvacuje mistrovským zacházením s orchestrální paletou, která je zdrojem dramatického, emocionálně bohatého a filozoficky hlubokého hudebního výrazu.

P2

DVOŘÁKOVA ANGLICKÁ

5. března 2027
19:00

Symfonická báseň Šárka Bedřicha Smetany patří k nejdramatičtější částem cyklu Má vlast. Inspirována staročeskou pověstí o dívčí válce líčí příběh válečnice Šárky, která lstí zahubí Ctiradovo vojsko. Smetana zde s mimořádnou názorností pracuje s kontrasty lyriky a prudkého dramatu a vytváří hudebně sugestivní obraz vášně, zrady i neodvratného osudu.

Druhý houslový koncert Dmitrije Šostakoviče, zkomponovaný v roce 1967 pro Davida Oistracha, patří k autorovým pozdním dílům. Oproti Prvnímu koncertu je sevřenější, formálně úspornější a výrazově střídmejší, přesto však nesmírně koncentrovaný. Pod zdánlivým klidem se skrývá ironie, hořkost i existenciální napětí typické pro pozdní Šostakovičovu tvorbu. Sólista zde není okázalým virtuosem, ale nositelem vnitřního monologu, který se odehrává v neustálém dialogu s orchestrem. Závěr koncertu patří Osmé symfonii Antonína Dvořáka, často označované přізviskem „Anglická“. Symfonie vznikla roku 1889 a vyznačuje se výjimečnou melodickou invencí, svěžestí a bezprostřední radostí z hudby. Dvořák v ní mistrně propojuje symfonickou formu s inspiračním světem české krajiny a lidové hudby.

P3

ZÁVĚREČNÝ KONCERT II

28. května 2027
19:00

V Zápisníku zmizelého vytvořil Leoš Janáček jeden z neoriginálnějších písňových cyklů 20. století. Příběh o lásce mladého chlapce k cikánské dívce Zefce, pro niž opustil domov a svůj dosavadní život, skladatele zaujal roku 1916 v Lidových novinách a inspirovala jej také Kamila Stösslová, jeho múza pozdních let. Janáček dílo mezi lety 1917–1923 několikrát přepracoval. Nyní zazní v nové orchestrální úpravě Daniela Matouška.

Sedm raných písní rakouského skladatele Albana Berga, které vznikly v letech 1905–1908 během studií u Arnolda Schönberga, stojí na prahu budoucího radikálního obratu k atonalitě a dodekafonii. Spočívají však ještě v zasetí vlivu německé písňové tradice. Milostné texty německých básníků ve spojení s Bergovou hudbou dodávají dílu onu těžko popsatelnou dráždivou atmosféru přelomu 19. a 20. století. Svou První symfonii z let 1906–1907 sám Karol Szymanowski označil za kontrapunkticko-harmonicko-orchestrální monstrum, a po prvním provedení v roce 1909 ve Varšavě tuto skladbu zcela zavrhnul. Teprve po Szymanowského smrti ji v roce 1938 vzkřísil dirigent původní premiéry Grezegorz Fitelberg.

Vojtěch MADER, posluchač JFO

„Mám rád kvalitní hudbu všech žánrů, a to od jazzu a rokenrolu 50. a 60. let přes operety a opery až po symfonickou tvorbu. Už v letech 1956–1959 jsem měl studentské předplatné do obou ostravských divadel. A na koncerty Janáčkovy filharmonie Ostrava chodím pravidelně od roku 1985. Odpočinout si dokážu u zpěvaček, jako jsou Věra Špinarová, Marie Olmerová nebo Helena Vondráčková. Ze zahraničních třeba u Whitney Houston. A rád si pustím i Elvise Presleyho nebo Demise Roussose. Dobíjí mě hudba s krásnou melodií a kvalitním textem.“

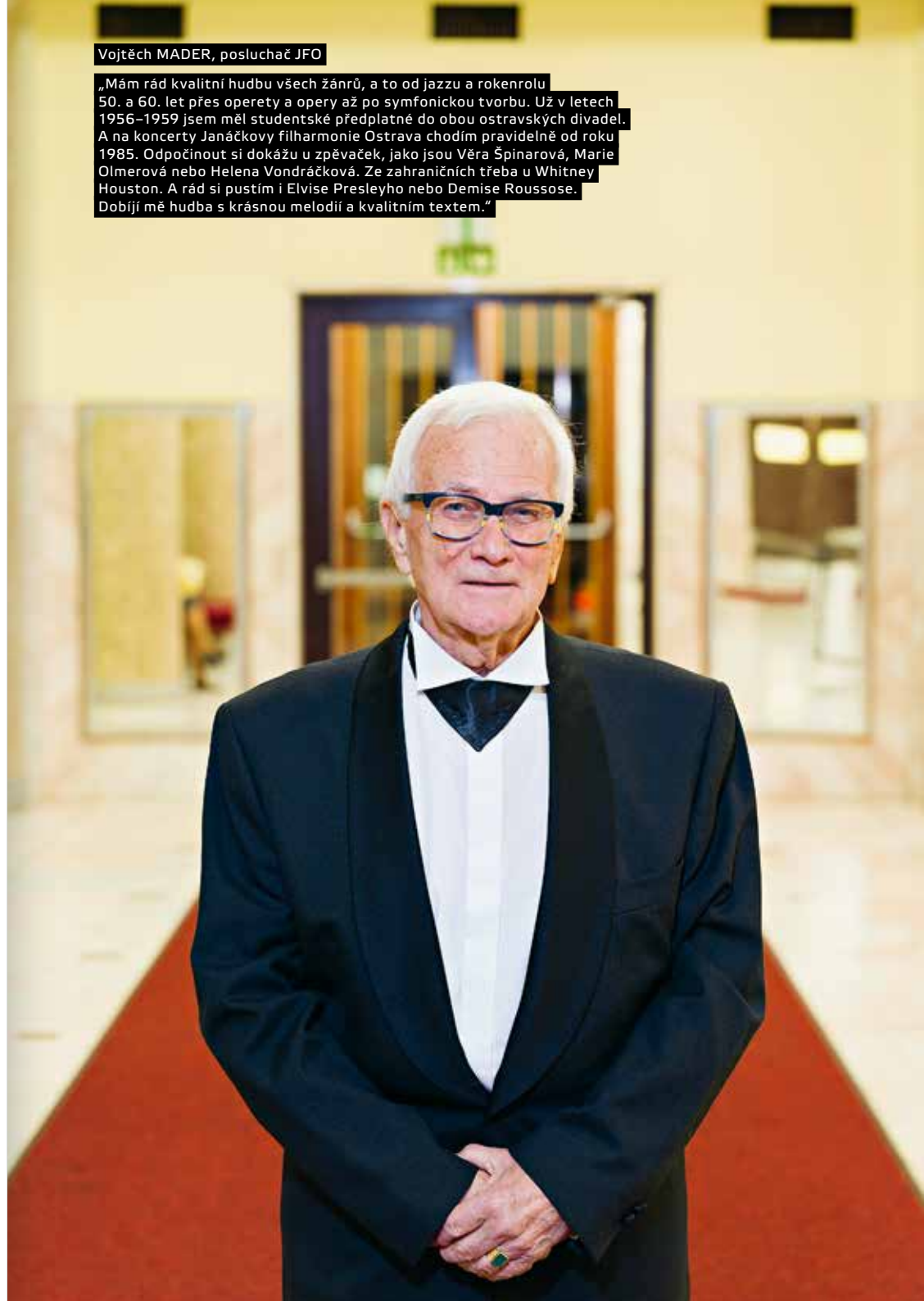

H



Cyklus H Klasické hodinovky

Zkrácené koncertní programy v přibližně hodinovém formátu přinášejí výběr z nejzajímavějších večerů symfonických cyklů A a B. Zazní známé a oblíbené skladby symfonického repertoáru – od Brahmových Uherských tanců a Třetí symfonie přes Rachmaninovovy Symfonické tance až po Beethovenovu slavnou „Osudovou“. V roli sólisty se představí první trombonista Královského orchestru Concertgebouw Jörgen van Rijen. Hodinovky jsou ideální volbou pro ty, kteří s klasickou hudbou teprve začínají, i pro posluchače, kteří hledají intenzivní hudební zážitek bez dlouhého večerního programu.

Vstupní foyer při rekonstrukci památkově chráněné budovy Domu kultury / prosinec 2025

Všechny historické prvky včetně sloupů jsou pro rekonstrukci zakryty a zůstanou zachovány



Vesmír, Ostrava
Zahradní 1741/17



abonmá cyklus P od 900 Kč
jednotlivé koncerty od 400 Kč



od 18 hodin

H1

Brahmsovy Uherské tance

16. října 2026

Johannes Brahms:
Uherské tance č. 1, 3 a 10
Johannes Brahms:
Symfonie č. 3 F dur op. 90

Daniel Raiskin – šéfdirigent JFO

H2

Fenomenální trombon Jörgena van Rijena

11. prosince 2026

Tan Dun:
Three Muses in Video Game
Sergej Rachmaninov:
Symfonické tance op. 45

Jörgen van Rijen – trombon
Daniel Raiskin – šéfdirigent JFO

H3

Beethovenova Osudová II

16. dubna 2027

Jörg Widmann:
Con brio
Ludwig van Beethoven:
Symfonie č. 5 c moll op. 67 „Osudová“

Aziz Shokakhimov – dirigent

H1

BRAHMSOVY UHERSKÉ TANCE

16. října 2026
18:00

Živé rytmy a chytlavé melodie Uherských tanců z let 1869 a 1880 přinesly skladateli Johannesu Brahmsovi světovou proslulost. Brahms se v nich nechal inspirovat nejen maďarskou lidovou hudbou, ale i hudbou potulných cikánských kapel. Všeobecná popularita díla přiměla Brahmsa, aby roku 1873 tři vybrané tance první řady zinstrumentoval pro orchestr.

V hudebním světě 19. století byl Brahms považován za antipoda revolucionáře a průkopníka hudebního dramatu Richarda Wagnera. Radikální wagneriáni sváděli spolu s Brahmsovými příznivci nelitostné střety. A tak se také stalo, že při premiéře Brahmsovy Třetí symfonie, jež se uskutečnila roku 1883 ve Vídni, wagnerovské publikum projevovalo svou nelibost nad dílem hlasitým syčením na začátku každé věty. Symfonie i přesto slavila úspěch a záhy pronikla na koncertní pódia řady evropských měst.

H2

FENOMENÁLNÍ TROMBON JÖRGENA VAN RIJENA

11. prosince 2026
18:00

Americký skladatel s čínskými kořeny Tan Dun se řadí k nejvýznamnějším osobnostem současné hudby. Jméno si získal zejména díky hudbě k filmu Tygr a drak, která byla oceněna jak Oscarem, tak i cenou Grammy. Kompozici Three Muses in Video Game napsal Tan Dun speciálně pro sólistu večera, fenomenálního nizozemského trombonistu Jörgena van Rijena, který ji v roce 2021 premiéroval za doprovodu Královského orchestru Concertgebouw. Fascinující hudba Tan Dunova trombonového koncertu byla inspirována hudbou k počítačovým hrám, ale i zvukem tří tradičních, starobylých čínských hudebních nástrojů.

Zbytek večera vyplní Symfonické tance Sergeje Rachmaninova. Proslulý ruský klavírní virtuos a skladatel toto dílo vytvořil v roce 1940 na sklonku svého života v americké emigraci. V Symfonických tancích se mu podařilo propojit moderní rytmiku – inspirovanou Stravinským a Prokofjevem – se svou romantickou zálibou v širokých, lyrických melodiích.

H3

BEETHOVENOVA OSUDOVÁ II

16. dubna 2027
18:00

Beethovenova hudba fascinovala Jörga Widmanna již od mládí. Ve své koncertní předehře Con brio, vzniklé na objednávku Bavorského rozhlasu, vytvořil poctu tomuto vídeňskému klasikovi. Motivy ze 7. a 8. symfonie byly zasazeny do nového kontextu soudobého kompozičního myšlení a vzniklo originální dílo, provedené od premiéry 2008 na více než 300 koncertech po celém světě.

Beethovenova Pátá symfonie (1804–1808) je bezpochyby nejslavnějším orchestrálním dílem klasické hudby. Čtyřtónový úvodní motiv, popsáný skladatelem jako bušení osudu na dveře, provází symfonii od pochmurného začátku k triumfálnímu finále. Hudba dokáže promlouvat k posluchačům napříč staletími, ať ji vykládáme jako překonávání nepřízné osudu či cestu z temnoty ke světlu.

M



Cyklus M Mimořádné symfonické koncerty

Už v září se v rámci Svatováclavského hudebního festivalu pod taktovkou Andreye Boreyky představí klavírista Lukáš Vondráček. Oba se do Ostravy opakovaně a rádi vracejí. Prosinec nabídne slavnostní Vánoční koncert s Českou mší vánoční Jakuba Jana Ryby. Novoroční koncert pak přivede zpět jednoho z nejžádanějších klavíristů světa Jana Lisieckého, jenž se po úspěšném recitálu ostravskému publiku představí po boku orchestru v Prokofjevově Druhém klavírním koncertu, a to pod vedením šéfdirigenta Daniela Raiskina. Cyklus uzavírá projekt ZUŠ Open, v němž se ke členům orchestru připojí i talentovaní žáci základních uměleckých škol.

Sladké pohoštění pro účastníky
Houslařské konference Sdružení
houslařských dílen a řezbářů,
konané v listopadu 2025 v Ostravě,
s láskou upekla smyččářka
Petra Pospíšilová.



Vesmír, Ostrava
Zahradní 1741/17



jednotlivé koncerty od 200 Kč



M1, M4 od 18 hodin
M2, M3 od 19 hodin

M1

Vondráček hraje Rachmaninova

25. září 2026

Igor Stravinskij:
Chant funèbre
Sergej Rachmaninov:
Koncert pro klavír a orchestr
č. 2 c moll op. 18
Igor Stravinskij:
Svatba (Les Noces)

Lukáš Vondráček – klavír
Veronika Rovná – soprán
Ksenia Chubunova – mezzosoprán
Martin Logar – tenor
Aleksej Botnarciuc – bas
Český filharmonický sbor Brno
Petr Fiala – sbormistr
Andrey Boreyko – dirigent

Koncert je součástí Svatováclavského
hudebního festivalu

M2

Vánoční koncert

17. prosince 2026

Jan Vičar:
Slunovrat (světová premiéra skladby
na objednávku JFO)
Jan Vičar:
Vysoko Hvězda
Jakub Jan Ryba:
Česká mše vánoční „Hej, Mistře!“
(Missa pastoralis bohémica)

Soňa Godarská – soprán
Alžběta Vomáčková – mezzosoprán
Vincenc Ignác Novotný – tenor
Pavel Švingr – bas
Mládežnický sbor Permoník Karviná
Martina Juríková, Karína Grimová – sbormistryně
Sbor přátel zpěvu Permoník Karviná
Martina Juríková – sbormistryně
Stanislav Vavřínek – dirigent

M3

Novoroční koncert

13., 14. a 15. ledna 2027

Ludwig van Beethoven:
Symfonie č. 7 A dur op. 92
Sergej Prokofjev:
Koncert pro klavír a orchestr
č. 2 g moll op. 16

Jan Lisiecki – klavír
Daniel Raiskin – šéfdirigent JFO

M4

ZUŠ Open

24. června 2027

Program první poloviny koncertu
v jednání

Andrew Lloyd Webber
(arr. Calvin Custer):
Fantom opery
Jerry Bock (arr. Ira Hearshen):
Symfonické tance z muzikálu
Šumař na střeše
John Kander (arr. Ted Ricketts):
Chicago
Andrew Lloyd Webber
(arr. Calvin Custer):
Evita
Žáci ZUŠ – sólisté a členové orchestru
Anna Bangoura – průvodní slovo
Stanislav Vavřínek – dirigent

M1

VONDRÁČEK HRAJE RACHMANINOVA

25. září 2026
18:00

Lukáš VONDRÁČEK
klavírista

Při renovaci budovy petrohradské konzervatoře byl v roce 2015 náhodně objeven zapomenutý stoh partitur, který skrýval mimořádné překvapení. Mezi nimi se nacházela i partitura rané orchestrální skladby Chant funèbre Igora Stravinského, zkomponované roku 1908 po smrti jeho učitele Nikolaje Rimského-Korsakova. Dílo, považované téměř sto let za ztracené, se tak mohlo znovu vrátit na koncertní pódia jako působivá, barevná a romantická vzpomínka.

Sergej Rachmaninov, později jeden z nejvýznamnějších klavírních virtuosů 20. století, zažil na počátku své kariéry i těžké období. Drtivý neúspěch První symfonie v roce 1897 vedl k několikaletému tvůrčímu

i osobnímu zhroucení. Návrat sebedůvěry mu přinesl 2. klavírní koncert (1900–1901), dílo plné velkých melodií a virtuozity, které se dodnes řadí k nejoblíbenějším klavírním koncertům.

Svatba Igora Stravinského zazní ve výjimečně uváděné verzi pro sóla, sbor a orchestr, od které autor později upustil. Vznikala v letech 1913–1917 souběžně se Svěcením jara. I zde se Stravinskij obrací k syrové, rytmicky nekompromisní hudební řeči. Inspirací se skladateli staly ruské lidové svatební obřady a texty, které zpracoval do podoby tanečních scén s hudbou a hlasy. Dílo neukazuje svatbu jako idylickou slavnost, ale jako rituál podřízený tradici a kolektivnímu řádu.

M2

VÁNOČNÍ KONCERT

17. prosince 2026
19:00

Skladatel a muzikolog Jan Vičar patří k výrazným osobnostem českého hudebního života. Jako pedagog působil na katedře muzikologie Univerzity Palackého v Olomouci a dnes je profesorem katedry hudební výchovy Západočeské univerzity v Plzni. Díky přístupnému a srozumitelnému skladatelskému jazyku, v němž se nevyhýbá ani vlivům populární hudby a jazzu, si jeho díla získala oblibu u českých i zahraničních sborů. Vedle symfonické fantazie na námět Slunovratu, na objednávku JFO, zazní také kantáta Vysoko hvězda, původně napsaná roku 2020 pro National Boy Choir of Canada. Její premiéra se kvůli pandemii uskutečnila až v roce 2021 v provedení karvinského Permoníku a za doprovodu JFO. Kantáta přináší originální stylizace šesti evropských vánočních koled, prostoupených melodií písně Tichá noc Franze Xavera Grubera.

Česká mše vánoční „Hej, Mistře!“ Jakuba Jana Ryby patří k nejvýraznějším symbolům českých Vánoc. Radostná pastorální hudba vyprávějící příběh o narození Spasitele si získala oblibu již krátce po svém vzniku a dodnes neztrácí nic ze svého lidového kouzla ani svěžesti, a to ani po více než 230 letech od svého prvního provedení v Rožmitále pod Třemšínem.

M3

NOVOROČNÍ KONCERT

13., 14. a 15. ledna 2027
19:00

Sedmou symfonií Ludwiga van Beethovena označil Richard Wagner za apoteózu tance. Její jásavý a optimistický charakter z ní činí jedno z nejradostnějších děl, která Beethoven vytvořil, a to navzdory jeho zhoršujícím se zdravotním potížím. Symfonie z let 1811–1812 zazněla poprvé 8. prosince 1813 na charitativním koncertě ve Vídni pod skladatelovým vedením. V orchestru tehdy usedli i přední hudebníci své doby, mimo jiné Ignaz Schuppanzigh, Louis Spohr, Antonio Salieri či Johann Nepomuk Hummel. Symfonie zazní v úvodu roku 2027, kdy si připomínáme 200 let od skladatelova úmrtí.

Druhý klavírní koncert Sergeje Prokofjeva měl při premiéře v roce 1913 v Pavlovsku u Petrohradu bouřlivé a rozporuplné přijetí: část publika reagovala odmítavě, zatímco jiní skladatele nadšeně oslavovali. Původní partitura byla ztracena během revolučních událostí roku 1917, a Prokofjev proto dílo v roce 1923 rekonstruoval. Koncert oplývá lisztovskou virtuozitou a jeho hudba střídá temné, grandiózní plochy s jiskřivými a groteskními tocatovými pasážemi v duchu Prokofjevovy slavné Klasické symfonie. V Ostravě jej zahraje jeden z nejžádanějších klavíristů světa Jan Lisiecki.

M4

ZUŠ OPEN

24. června 2027
18:00

Na koncertě, během něhož se ke členům orchestru JFO připojí i talentovaní žáci základních uměleckých škol, zazní hudba nejvýraznějších autorů světového muzikálu. Program je věnován především tvorbě Andrewa Lloyd Webbera, z níž zazní výběry z muzikálů Fantom opery a Evita. Tedy děl, která se díky silným melodiím, emotivnímu výrazu a výrazné dramatické zařadila k ikonám hudebního divadla. Fantom opery zaujme temnou romantikou a bohatou instrumentací, zatímco Evita propojuje muzikál s prvky rocku a latinskoamerických rytmů. Symfonické tance z muzikálu Šumař na střeše Jerryho Bocka vycházejí z židovské lidové hudby a patří k nejoblíbenějším titulům muzikálové literatury. Jazzem inspirované Chicago Johna Kanderu pak přináší energii, rytmickou dravost a ironický nadhled, který program uzavírá s nadsázkou i stylem.

Jan LISIECKI
klavírista



R



Cyklus R Recitály

Čtyři klavírní večery přivedou do Ostravy výrazné osobnosti současné pianistické scény a nabídnou pestrý pohled na klavírní repertoár od klasicismu po současnost. Piotr Anderszewski se představí v hluboce soustředěném programu Schuberta a pozdního Brahmse. Conrad Tao propojí Gershwinu, jazz, improvizaci i Schönberga v osobitém autorském večeru. Mladý ruský talent Roman Borisov nabídne dramaturgii sahající od Beethovena po Rachmaninova a vítěz bachovské soutěže v Lipsku Jan Čmejla uzavře cyklus kontrastem baroka, romantismu a hudby 20. století.

Věra BARTOŠOVÁ
hornistka JFO

„Fotografie je z konzervatoře, přibližně z roku 1987 nebo 1988, když jsem zrovna cvičila některou z povinných skladeb Aloise Sarauera. Moc jsem tomu cvičení na klavír ale nedávala. Více mě zajímaly aktuální trendy z rádia, jako třeba ABBA, které jsem si pak přehrávala.“



Vesmír, Ostrava
Zahradní 1741/17



abonmá cyklus R od 960 Kč
jednotlivé koncerty od 320 Kč



od 19 hodin

R1

Piotr Anderszewski

19. října 2026

Johannes Brahms:

Sedm fantasíí op. 116 (výběr)

Johannes Brahms:

Tři intermezza op. 117 (výběr)

Johannes Brahms:

Šest klavírních kusů op. 118 (výběr)

Johannes Brahms:

Čtyři klavírní kusy op. 119 (výběr)

Ludvig van Beethoven:

Klavírní sonáta č. 32 c moll op. 111

Piotr Anderszewski – klavír

Robert Schumann: Auf einer Burg

z cyklu Liederkreis op. 39

George Gershwin (arr. Conrad Tao):

I Loves You, Porgy

George Gershwin:

I Got Rhythm z cyklu Song Book

Sergej Rachmaninov

(arr. Inon Barnatan):

Symfonické tance op. 45

Conrad Tao – klavír

R2

Conrad Tao

23. listopadu 2026

George Gershwin:

The Man I Love z cyklu Song Book

Arnold Schönberg: Klavírní kus op. 33a

George Gershwin:

Clap Yo' Hands z cyklu Song Book

Scott Joplin: Maple Leaf Rag

Arnold Schönberg: Klavírní kus op. 33b

Erich Wolfgang Korngold: Randy

a Drake, hudba z filmu Kings Row

Irving Berlin (arr. Conrad Tao):

All By Myself

Conrad Tao / Sergej Rachmaninov:

Improvizace na 15. variaci z Rapsodie

na Paganiniho téma op. 43

Harold Arlen (arr. Art Tatum):

Over the Rainbow

Sergej Rachmaninov: 18. variace

z Rapsodie na Paganiniho téma op. 43

Billy Strayhorn (arr. Conrad Tao):

Lush Life

R3

Roman Borisov

15. února 2027

Ludwig van Beethoven:

Klavírní sonáta č. 8 c moll op. 13

„Patetická“

Nikolaj Karlovič Metner:

Zapomenuté melodie op. 39

Claude Debussy: Preludia (výběr)

Franz Schubert:

Impromptus op. 90 D 899, č. 2 a č. 3

Sergej Rachmaninov:

Klavírní sonáta č. 2 b moll op. 36

Roman Borisov – klavír

R4

Jan Čmejla

5. dubna 2027

Jean-Philippe Rameau: Suite g moll

Fryderyk Chopin: Andante spianato

et Grande Polonaise brillante op. 22

Adam Skoumal: Berceuse

György Ligeti: Etudy (výběr)

Sergej Prokofjev: Klavírní sonáta

č. 7 B dur op. 83

Jan Čmejla – klavír

R1

PIOTR ANDERSZEWSKI

19. října 2026

19:00

Piotr ANDERSZEWSKI
klavírista

foto © IMG de Saint Venant. licenced to Virgin Classics

Vrcholné klavírní kompozice Johannese Brahmsa a Ludwiga van Beethovena zazní na recitálu fenomenálního polského klavíristy Piotra Anderszewského.

Johannes Brahms se k tvorbě pro sólový klavír vrátil až v pozdním období svého života. Jeho závěrečná klavírní díla tvoří čtyři cykly kratších skladeb, vydané v letech 1891–1893 pod opusovými čísly 116–119. Melodická vynalézavost, úspornost prostředků i mimořádná výrazová hloubka dávají těmto skladbám podobu jakýchsi abstraktních instrumentálních písní, psaných v delikátním a vytříbeném klavírním stylu. Střídá se zde meditativní usebrání s dramatickými vzepětími i nostalgickým ohlédnutím.

Druhou polovinu večera vyplní Klavírní sonáta č. 32 c moll op. 111 Ludwiga van Beethovena – jeho poslední a zároveň jedna z nejzásadnějších klavírních sonát vůbec. Dílo, vzniklé v letech 1821–1822, uzavírá skladaatelův sonátový odkaz s mimořádnou odvahou i vizionářstvím. Beethoven zde otevírá hudební prostor, jenž dalece přesahuje svou dobu a dodnes působí jako hluboká duchovní výpověď.

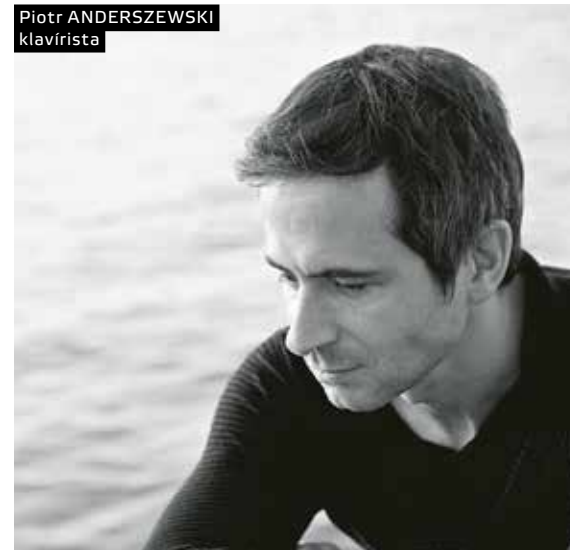
R2

CONRAD TAO

23. listopadu 2026
19:00

Dramaturgie recitálu amerického pianisty Conrada Taa nabídne v první polovině pestrý sled klavírních děl sahající od melodických kompozic Roberta Schumanna a Sergeje Rachmaninova přes ragtime, klavírní úpravy populárních písní a jazzových standardů až k atonálním skladbám druhé vídeňské školy. Osu programu tvoří výběr ze sbírky Song-Book George Gershwinu z počátku 30. let, zahrnující klavírní transkripce jeho neznámějších písní, jako jsou The Man I Love, Clap Yo' Hands či I Got Rhythm. Zazní také slavný Maple Leaf Rag Scotta Joplina, virtuózní aranže meziválečných amerických písní (All By Myself, Over the Rainbow, Lush Life), úprava árie I Loves You, Porgy z opery Porgy a Bess i hudba Ericha Wolfganga Korngolda k filmu Kings Row. Kontrast k těmto melodiím vytvoří Dva klavírní kusy op. 33 Arnolda Schönberga. Program doplní Taovy improvizace na Schumannovu píseň Auf einer Burg a na variace z Rapsodie na Paganiniho téma. Druhá polovina večera vyvrcholí klavírní transkripcí Symfonických tanců op. 45 Sergeje Rachmaninova v úpravě Inona Barnatana. O dva týdny později pak na koncertech B2 a H2 můžete slyšet jejich původní orchestrální verzi.

R3

ROMAN BORISOV

15. února 2027
19:00

Ruský klavírista Roman Borisov patří k nejvýraznějším interpretům nejmladší generace. Jeho recitál zahájí slavná Klavírní sonáta č. 8 c moll „Patetická“ Ludwiga van Beethovena, vydaná ve Vídni na sklonku 18. století a věnovaná skladatelovu mecenáši knížeti Karlu Lichnowskému, kterého Beethoven několikrát navštívil v Hradci nad Moravicí nedaleko Opavy. Dílo, v němž vrcholí skladatelův raný styl a zároveň se otevírá cesta k romantickému, hrdinskému výrazu, dodnes fascinuje svou vášnivostí a dramatickou silou.

Z ruské klavírní literatury zazní cyklus Zapomenuté melodie op. 39 Nikolaje Karloviče Metnera, vzniklý v letech 1918–1920 v době občanské války, před skladatelovou emigrací. Hudební poezii, jemné barevnosti a obrazotvornost nabídnou dvě knihy Preludií Clauda Debussyho z let 1910 a 1913, jejichž poetické názvy podněcují posluchačovu fantazii. V Impromptus Franze Schuberta z roku 1827 se lyrický charakter písně přenáší do klavírní podoby v podobě čtyř mistrovských miniatur. Večer uzavře monumentální Druhá klavírní sonáta Sergeje Rachmaninova, zkomponovaná roku 1913 a inspirovaná zvukem ruských zvonů, který skladatel považoval za symbol životní cesty člověka.

R4

JAN ČMEJLA

5. dubna 2027
19:00



Vítězství Jana Čmejly na prestižní International Johann Sebastian Bach Competition v Lipsku v roce 2025 katapultovalo tohoto mladého klavíristu mezi přední osobnosti české interpretační generace. Pro svůj recitál zvolil program, který zahájí Suita g moll Jeana-Philippa Rameaua, původně určená pro cembalo a vydaná ve sbírce Nouvelles Suites de Pièces de Clavecin v letech 1726–1727. Osm charakteristických částí zaujme vtipem, nápaditostí i barokní elegancí.

Následuje Andante spianato et Grande Polonaise brillante Fryderyka Chopina, efektní spojení dvou původně samostatných skladeb. Zasněné, lyrické Andante spianato

z roku 1834 kontrastuje s virtuózní Grande Polonaise brillante, která vznikla v letech 1830–1831, a společně tvoří působivý celek romantické klavírní tvorby.

Druhá polovina večera se obrací k hudbě 20. a 21. století. Současnou tvorbu zastoupí Berceuse Adama Skoumala z roku 2020, inspirovaná Chopinovou stejnojmennou skladbou. Zazní také vybrané Etudy Györgyho Ligetiho, které propojují moderní virtuozitu s originálním skladatelským myšlením. Vrcholem večera bude monumentální Klavírní sonáta č. 7 Sergeje Prokofjeva z roku 1942, dílo odrážející dramatickou a neklidnou atmosféru válečných let.

K

Cyklus K Komorní koncerty

Komorní cyklus nabídne čtyři večery s pestrými nástrojovými kombinacemi a dramaturgií, která propojuje baroko, klasiku i hudbu 20. a 21. století. Zazní francouzská elegance Couperina a Rameaua, soudobé reflexe Thomase Adèse či Toshia Hosokawy i vrcholná komorní díla Prokofjeva a Pärta. Program doplní také Beethovenova komorní tvorba, připomínající 200 let od skladatelova úmrtí. Rezidenční sólistka JFO Alena Baeva se do Ostravy vrátí se svým manželem, klavíristou Vadymem Kholodenkem. Vystoupí také trumpetistka Tine Thing Helseth, soubor Trio Incendio a členové Cameraty Janáček.

Společenský sál Domu kultury města Ostravy –
dříve také nazývaný Estrádní sál / prosinec 2025

První koncert zde Janáčkova filharmonie Ostrava odehrála v době otevření, tedy v roce 1961. Od té doby zde pravidelně koncertovala až do uzavření před rekonstrukcí v roce 2022. Prostor bude přebudován na multifunkční sál s variantním uspořádáním, které umožní například realizaci komorních koncertů s pódiem mezi posluchači, vysunutí elevace na pódium pro lepší viditelnost či plesové uspořádání se stoly uprostřed.



Vesmír, Ostrava
Zahradní 1741/17



abonmá cyklus K od 840 Kč
jednotlivé koncerty od 280 Kč



od 19 hodin

K1

Komorní dialogy od baroka k současnosti

2. listopadu 2026

Francois Couperin:
Koncert č. 14 z cyklu Les gouts réunis
Benjamin Britten:
Kobylka (The Grasshopper) z cyklu
Dvě skladby o hmyzu
Claude Debussy (ed. Kenneth Cooper):
Obrazy (Images) pro hoboj, lesní roh
a cembalo
Thomas Adès: Sonata da caccia
Jean-Philippe Rameau:
Pièces de clavecin en concert: Concert V.
Toshio Hosokawa:
Spell Song pro hoboj sólo
**Antonio Vivaldi: Sonáta pro hoboj
a basso continuo g moll RV28**

Martin Daněk – hoboj
Paweł Cał – lesní roh
Mélusine de Pas – viola da gamba
Monika Knoblochová – cembalo

K2

Baeva & Kholodenko: Housle a klavír

18. ledna 2027

Ludwig van Beethoven:
Houslová sonáta č. 1 D dur op. 12
Thomas Adés: Märchentänze
**Benjamin Britten: Tři kusy ze Suity
pro housle a klavír op. 6**
Sergej Prokofjev:
Houslová sonáta č. 2 D dur op. 94bis

Alena Baeva – housle
Vadym Kholodenko – klavír

K3

Trio Incendio

15. března 2027

Ludwig van Beethoven:
Klavírní trio B dur op. 97
„Arcivévodské“
Arvo Pärt:
Mozart-Adagio pro klavírní trio
Arno Babajanian:
Klavírní trio fis moll

Trio Incendio:
Karolína Františová – klavír
Filip Zaykov – housle
Vilém Petras – violoncello

K4

Tine Thing Helseth & Camerata Janáček

3. května 2027

Johann Sebastian Bach:
Orchestrální suita č. 3 D dur BWV 1068
Jan Křtitel Jiří Neruda:
Koncert pro trubku a orchestr Es dur
Eduard Dřízga (Eda Driga):
Malá suita pro smyčce
Iša Krejčí:
Malá předávková suita
Lili Boulanger (arr. Tine Thing Helseth):
Nocturne
Nadia Boulanger (arr. Tine Thing Helseth):
Lux Aeterna
Astor Piazzolla (arr. Tine Thing Helseth):
Adiós Nonino

Tine Thing Helseth – trubka
Camerata Janáček
Pavel Doležal – umělecký vedoucí

K1

KOMORNÍ DIALOGY OD BAROKA K SOUČASNOSTI

2. listopadu 2026
19:00

Netradiční nástrojovou kombinaci hoboj, lesního rohu a cembala představí první koncert komorního abonentního cyklu Janáčkovy filharmonie Ostrava. Program propojuje barokní hudbu s tvorbou 20. a 21. století a ukazuje proměny zvukové imaginace napříč staletími. Francouzský barokní mistr François Couperin působil na přelomu 17. a 18. století ve službách králů Ludvíka XIV. a Ludvíka XV. Pro slavnosti dvora ve Versailles zkomponoval roku 1724 cyklus Les goûts réunis, v němž spojil francouzskou eleganci s virtuózním italským stylem Arcangela Corelliho. Humorný kontrast přináší portrét kobylky ze Dvou skladeb o hmyzu Benjamina Brittena z roku 1935,

zatímco poetické zvukové kouzlo nabízejí Obrazy pro hoboj, lesní roh a klavír z nedokončené Sonáty Claude Debussyho (1915–1918) v rekonstrukci Kennetha Coopera. Právě Debussym objevená barevnost tohoto obsazení inspirovala roku 1993 Thomase Adése k Sonatě da caccia, v níž skladatel vzdal hold jak Debussymu, tak Couperinovi. Jeho následovník Jean-Philippe Rameau vytvořil v cyklu Pièces de clavecin en concert (1741) pozoruhodná komorní díla s brilantním cembalovým partem. Po Spell Song pro sólový hoboj Toshia Hosokawy z roku 2015, inspirované východní kaligrafií, koncert uzavře energická Sonáta pro hoboj a basso continuo Antonia Vivaldiho.

K2

BAEVA & KHOLODENKO: HOUSLE A KLAVÍR

18. ledna 2027
19:00

Cyklus tří houslových sonát op. 12 vydal Ludwig van Beethoven tiskem na počátku roku 1799 a věnoval jej Antoniu Salierimu, tehdy nejvlivnějším hudebníkovi Vídně a skladatelovu budoucímu učiteli kompozice. Beethovenova Houslová sonáta D dur ještě nese znaky mozartovského stylu, zároveň se však již otevírá romantičtějšímu výrazu a naznačuje skladatelovu cestu k osobitému hudebnímu jazyku.

Britský skladatel Thomas Adés patří k nejvýraznějším osobnostem současné hudby. Jeho Märchentänze z roku 2020, čtyři „pohádkové tance“, čerpají z anglické lidové tradice a nabízejí kontrastní nálady – od bujarosti přes lyrické zamyšlení až po tajemnou poetiku inspirovanou krajinou a starými pověstmi.

Rané dílo Benjamin Brittena Tři kusy ze Suity pro housle a klavír op. 6 (1934–1935) odráží pestrý svět meziválečné avantgardy, od Pařížské šestky přes Stravinského až k Schönbergovi. Groteskní pochod, poetická ukolébavka a humorné valčíkové finále patří k virtuózním koncertním kusům.

Večer uzavře Sonáta pro housle a klavír č. 2 D dur op. 94bis Sergeje Prokofjeva, vzniklá během druhé světové války úpravou původní flétnové sonáty na podnět houslisty Davida Oistracha. Dílo se vyznačuje klasickou vyvážeností, jemností a téměř pastorálním charakterem.

Vadym KHOLODENKO
klavírista



foto © Tím Iliesov

K3

TRIO INCENDIO

15. března 2027
19:00

Arcivévoda Rudolf Habsbursko-Lotrinský, pozdější olomoucký arcibiskup, byl teprve šestnáctiletý, když jej Ludwig van Beethoven začal vyučovat klavíru a kompozici. Jejich vztah se postupně proměnil v hluboké přátelství a Rudolf se stal jedním z nejvýznamnějších skladatelových mecenášů. Beethoven mu věnoval řadu svých mistrovských děl, mezi nimi i slavné „Arcivévodské“ Klavírní trio, které vzniklo v roce 1811. Monumentální skladba vyniká vznešeností, šíří výrazu i virtuózním pojetím všech tří nástrojů.

Mozart-Adagio estonského skladatele Arvo Pärta z roku 1992 představuje výjimečný příklad dialogu s hudební minulostí. Dílo vychází z druhé věty Mozartovy Klavírní sonáty F dur, KV 280, která zde zaznívá v plném znění. Pärt k ní připojil jemné, téměř nepostřehnutelné hudební komentáře, jež původně lyrickému Adagiu dodávají melancholický až tragický podtón.

Klavírní trio arménského skladatele Arna Babajaniana z roku 1952 vyrůstá z tradic arménské lidové hudby a nese vliv Arama Chačaturjana. Dílo, původně napsané pro Davida Oistracha, Svjatoslava Knuševického a Lva Oborina, zaujme vášnivým romantickým výrazem, nezapomenutelnými melodiemi a virtuozitou všech tří nástrojů.



K4

TINE THING HELSETH
& CAMERATA JANÁČEK3. května 2027
19:00

foto © Anna-Julia Granberg

Tine Thing HELSETH
trumpetistka

Třpytivý zvuk sólové trubky za doprovodu komorního orchestru bude dominovat závěrečnému koncertu komorního cyklu Janáčkovy filharmonie Ostrava. Program zahájí Třetí orchestrální suita Johanna Sebastiana Bacha, zkomponovaná kolem roku 1730 v Lipsku, jedno z vrcholných děl barokní vznešenosti, proslulé zejména půvabným Airem.

Koncert Es dur Jana Křtitele Nerudy, dnes oblíbený mezi trumpetisty, byl původně určen lesnímu rohu a vznikl ve 40. letech 18. století pro drážďanskou dvorní kapelu. Z období vrcholícího baroka a raného klasicismu se

program přesune do 20. století Malou suitou pro smyčce (1974) ostravského skladatele Eduarda Dřízgy. Bezstarostnou, mozartovskvy laděnou náladu nabídne také Malá přídávková suita pro smyčcový orchestr Iši Krejčího z roku 1967.

Zbytek večera pak bude patřit drobným skladbám francouzských sester Lili a Nadi Boulangerových – aranžmá houslového Nokturna z roku 1911 a úpravě písně Lux aeterna z roku 1909. Na úplný závěr koncertu se přesuneme do vášnivého světa argentinského tanga v kompozici Adiós Nonino, kterou Astor Piazzolla složil roku 1959 v New Yorku na památku svého otce.



Hobojevé strojky Dušana FOLTÝNA, hobojisty JFO

„Hobojevý strojek tvoří dva plátky vyrobené z ušlechtilé bambusové třtiny, které mají zásadní vliv na úroveň výkonu hoboisty. Speciální trubičky, na něž jsou vždy nové a nové plátky opakovaně navazovány, mě, stejně jako krabička, v níž strojky uchovávám, provázejí po celou hobojevou kariéru. A to už je téměř 50 let!“

O

Cyklus O Opavské koncerty

V akusticky i atmosférou výjimečném prostoru kostela sv. Václava v Opavě zazní tři symfonické večery, které nabídnou soustředěný poslech a blízký kontakt s orchestrem. Programy propojují hudbu 19., 20. i 21. století – od meditativního světa Pětěrise Vaskse a francouzského spektrálního koncertu Marca-Andrého Dalbavieho přes romantické vrcholy Roberta Schumanna, Antonína Dvořáka a Petra Iljiče Čajkovského až po aktuální českou tvorbu. Představí se flétnistka Zofia Neugebauer, violoncellista Bryan Cheng, houslista Roman Patočka a dirigenti Geoffrey Paterson, Jiří Habart a Daniel Raiskin.

Zájezd JFO do Španělska, nejspíše rok 1972

Zleva: Marie HANDLOVÁ, Dagmar WADUROVÁ,
za nimi Josef VIDENKA a Zdeněk PLECHAČEK,
vzadu Jan HALIŠKA a Vít KUZNÍK



Kostel sv. Václava, Dům umění
v Opavě, Pekařská 12, Opava



abonmá cyklus O od 1260 Kč
jednotlivé koncerty od 560 Kč



od 19 hodin

01

Schumannova Rýnská

22. května 2026

Pětěris Vask:

Cantabile

Marc-André Dalbavie:

Koncert pro flétnu a orchestr

Robert Schumann:

Symfonie č. 3 Es dur op. 97 „Rýnská“

Zofia Neugebauer – flétna

Geoffrey Paterson – dirigent

02

Bryan Cheng: Dvořákův violoncellový koncert

16. července 2026

Antonín Dvořák:

Koncert pro violoncello a orchestr

h moll op. 104

Piotr Iljič Čajkovskij:

Symfonie č. 4 f moll op. 36

Bryan Cheng – violoncello

Daniel Raiskin – šéfdirigent JFO

03

Vranického Symfonie míru

27. října 2026

Ludwig van Beethoven:

Coriolanus, předehra op. 62

Ondřej Brousek:

Houslový koncert in D

(světová premiéra skladby

na objednávku Janáčkovy

filharmonie Ostrava)

Pavel Vranický:

Symfonie c moll „La Paix“ op. 31

Roman Patočka – housle

Jiří Habart – dirigent



01

SCHUMANNOVA RÝNSKÁ

22. května 2026

19:00

Hudba lotyšského skladatele Pětěrise Vaskse dokáže střídými prostředky hovořit o přírodě i lidské existenci. Zpěv ptáků, les, hvězdná obloha a moře jsou hlavní inspirační zdroje jeho meditativních kompozic. K jeho 80. narozeninám (16. dubna 2026) zazní Cantabile pro smyčce z roku 1979, rané dílo pod vlivem polské Nové hudby, v němž Vask vyjadřuje, jak krásný a harmonický je náš svět.

Koncert pro flétnu a orchestr současného francouzského skladatele Marca-Andrého Dalbavieho vznikl v roce 2005 pro flétnovou legendu Emmanuela Pahuda. Dalbavieho kompoziční styl, který bývá označován jako spektrální, hýří témbrovými a koloristními efekty a oslňuje rytmicky náročnými rychlými pasážemi.



Geoffrey PATERSON
dirigent

Nefalšovaný romantický duch vládne Třetí symfonii „Rýnské“ Roberta Schumanna. Vznikla na podzim roku 1850, krátce poté co skladatel přijal místo dirigenta a hudebního ředitele v Düsseldorfu. Pětivěté dílo odráží mohutný dojem z návštěvy katedrály v Kolíně nad Rýnem, celkový charakter Porýní, jehož lidé a krajina Schumanna okouzlili, ale i majestátní tok řeky Rýn, která představuje jeden z německých národních symbolů. Hudba Schumannovy „Rýnské“ je sledem úchvatných symfonických obrazů, které dohromady tvoří velkolepý hudební celek.

02

BRYAN CHENG: DVOŘÁKŮV VIOLONCELLOVÝ KONCERT

16. července 2026
19:00

Nostalgie po domově, přátelích i české přírodě je ukryta v Koncertu pro violoncello a orchestr Antonína Dvořáka. Dílo vzniklo během skladatelova amerického pobytu v letech 1894–1895 a Dvořák je naplnil lyrickým výrazem a překrásnými širokodechými melodiemi. Jako poctu umírající Josefině Kounicové, skladatelově švagrové a nešťastné lásce z mládí, vložil do jímavé prostřední věty koncertu citát své písně Kéž duch můj sám. Cestu mezi nejhranější a nepopulárnější romantické violoncellové koncerty otevřela kompozici úspěšná premiéra, která se uskutečnila v podání violoncellisty Leo Sterna a orchestrem Philharmonic Society pod Dvořákovou taktovkou v Londýně před 130 lety.

Čtvrtá symfonie ruského skladatele Petra Iljiče Čajkovského, kterou zkomponoval během pobytu v Itálii od května 1877 do začátku ledna 1878, je skladatelovým prvním mistrovským dílem na poli symfonické hudby. Tragický, emocionálně bouřlivý rozpad jeho krátkého manželství a uvědomění si vlastní sexuální orientace přiměly Čajkovského k úvahám nad překážkami osudu, beznadějí a jejich překonání na cestě ke štěstí a radosti.

03

VRANICKÉHO SYMFONIE MÍRU

27. října 2026
19:00

Podobně jako Eroika, i Beethovenův Coriolanus je hudebním obrazem hrdiny. Zatímco slavná symfonie oslavuje hrdinství, orchestrální předehra z roku 1807 k dramatické hře Heinricha Josepha von Collinse portrétuje vojevůdce zmítaného pochybami a úzkostí, jehož příběh končí sebevraždou. Beethovenova hudba plná napětí a neklidu působivě vystihuje protichůdné emoce Coriolana.

Ondřeje Brouška znají mnozí jako herce, dabéra a člena funkové kapely Monkey Business. Je však i plodným skladatelem muzikálů a filmové i klasické hudby. Jeho Houslový koncert, vzniklý pro českého houslistu Jana Patočku a Janáčkovu filharmonii Ostrava, pokračuje v tradici Beethovena, Stravinského, Ravela, Bernsteina i Sondheima či Johna Williamse.

Starší Beethovenův současník, český skladatel Pavel Vranický působil jako dlouholetý kapelník vídeňských dvorních divadel. Svou oslavnou Symfonií c moll s podtitulem „La Paix“ („Mír“) napsal v roce 1797 u příležitosti uzavření míru v Campo Formio mezi Napoleonem Bonapartem a Rakouskem. Ve Vranického hudbě znějí pochody rakouských pruských i anglických vojsk, je zde zpodoběn tragický osud a smrt francouzského krále Ludvíka XVI., válečná vřava i ovace nad znovu nastoleným mírem.

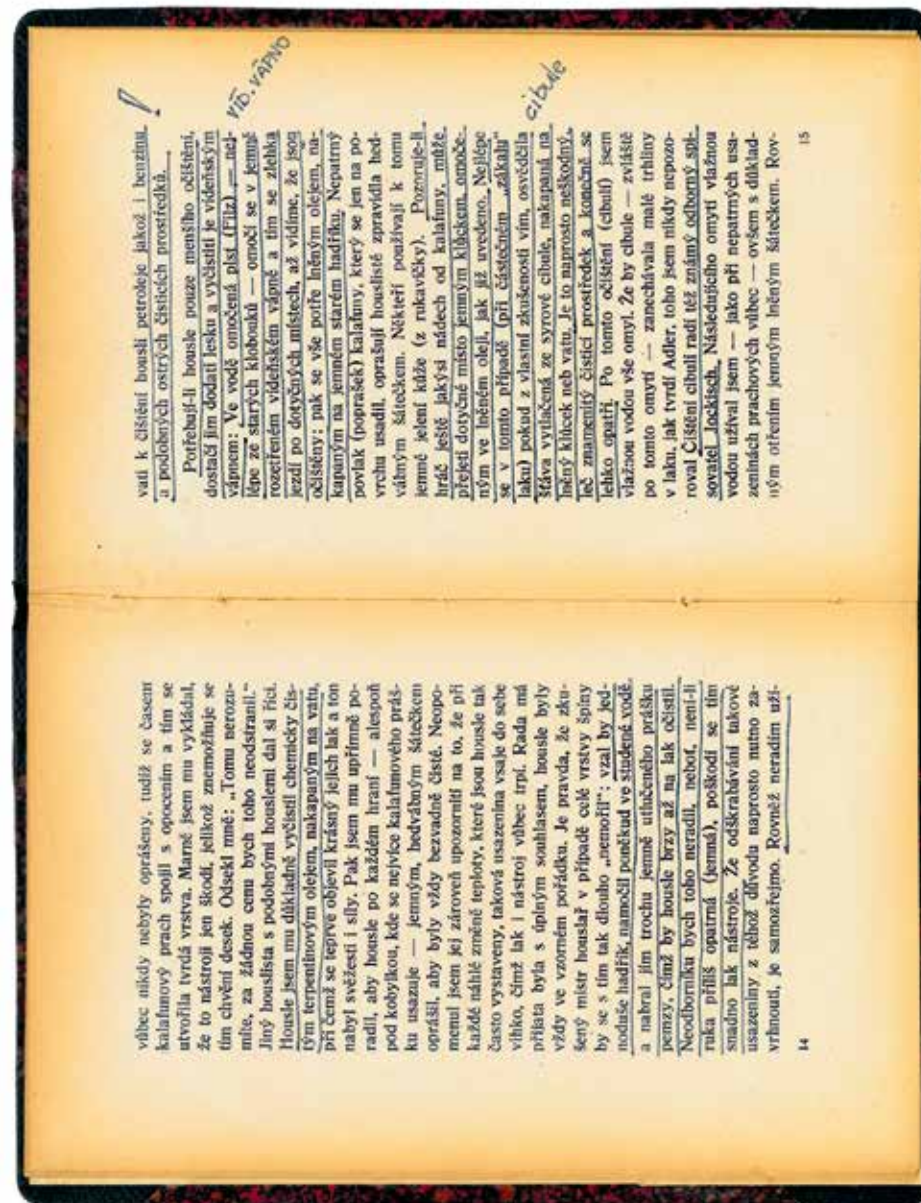

K dobrému základu každého houslisty dříve patřilo umět se o svůj nástroj starat. Zde jsou dochované tipy z knihy Péče o housle a jim příbuzné smyčcové nástroje od Vojtěcha Lebdušky, vydané v Praze roku 1926 nákladem Mojmíra Urbánka a vytištěné v knihtiskárně Blahoslav, Praha II, Krakovská 7.

G

Cyklus G Gong

Crossoverové koncerty v Gongu, patří v rámci naší programové nabídky mezi jedny z nejoblíbenějších a nejvyhledávanějších. Industriální prostředí dodává těmto večerům osobitou atmosféru a otevírá prostor pro projekty, které překračují rámec klasického koncertu. Orchesterálně-vizuální inscenace inspirovaná Slovanskou epopejí Alfonse Muchy propojí symfonický zvuk s akrobacií a scénickým obrazem. Symfonické aranže písní Michaela Jacksona nabídnou nový pohled na tvorbu jedné z největších ikon světové popmusic. Třetí koncert pak vzdá poctu Věře Špinarové, zpěvačce úzce spjaté s Ostravou. Její písně zazní v novém orchestrálním zpracování. Cyklus G osloví publikum, které hledá hudební zážitek s přesahem. Tedy večery, v nichž se symfonický orchestr setkává s divadlem, světlem, obrazem i populární hudbou a vytváří koncerty určené nejen k poslechu, ale i k intenzivnímu prožitku.



Tereza GLOGAROVÁ s maminkou
Miroslavou BARTOŠÁKOVOU
posлуhačky JFO



Dolní oblast Vítkovice
Multifunkční aula Gong



abonmá cyklus G od 2400 Kč
jednotlivé koncerty od 800 Kč



od 18 hodin

G1

EPOPEY: BOCIRK & JFO

3. a 4. prosince 2026
18:00

Monumentální cyklus Alfonse Muchy ožívá v originální orchestrálně-vizuální inscenaci, která propojuje symfonickou hudbu, akrobacii, pohyb, světlo a obraz do jednotného scénického tvaru. Epopey není ilustrací Muchových pláten, ale jejich volnou, současnou interpretací – přenosem idejí, symbolů a emocí do živého prostoru koncertního sálu.

JFO pod hudebním vedením šéfdirigenta Daniela Raiskina vytvoří zvukovou osu inscenace, na niž navazují akrobatické obrazy souboru BO CIRK Company, známého svým fyzickým divadlem a multidisciplinárním přístupem. Režie Jana Jiráka spojí hudbu, pohyb a scénické akce do plynoucího vyprávění inspirovaného klíčovými momenty slovanských dějin, a to od pohanských rituálů přes duchovní proměny, konflikty i hledání identity.

Výraznou roli sehraje i videomapping a světelný design, které budou pracovat s Muchovou obrazností a symbolikou, čímž vytvoří proměnlivý vizuální svět napříč epochami.

Projekt vzniká ve spolupráci s Nadací Mucha a zámekem v Moravském Krumlově, kde je Slovanská epopej dlouhodobě vystavena. Výsledkem je současné scénické představení, které spojuje historii s dnešním jazykem umění a nabízí intenzivní smyslový zážitek.

G2

MICHAEL JACKSON SYMPHONY

27. ledna 2027
18:00

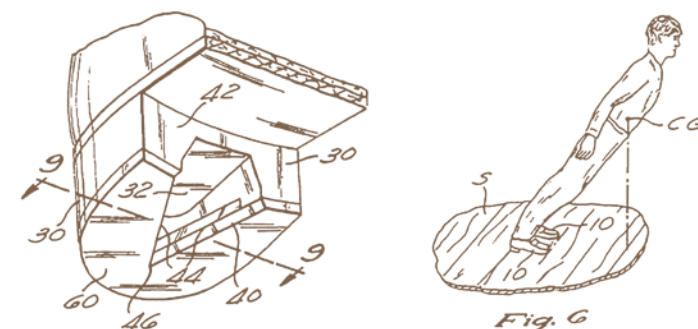

Michael Jackson, superstar světové populární hudby, je právem označován za krále popu. Zanechal v hudební historii stopu, která dodnes nemá obdoby. Jeho album Thriller z roku 1982, s více než 110 miliony prodaných kopií, zůstává nejprodávanější deskou všech dob a symbolizuje éru, v níž Jackson formoval podobu moderní popmusic.

Během své kariéry vytvořil Michael Jackson desítky hitů, které ovládly světové hitparády a staly se součástí globální kulturní paměti – od Billie Jean a Beat It přes Bad, Smooth Criminal či Black or White až po emotivní skladby Earth Song, You Are Not Alone nebo Heal the

World. Právě z tohoto mimořádného repertoáru vychází projekt Michael Jackson Symphony, který připravil dirigent a aranžér Martin Kumžák. Originální symfonické úpravy Jacksonových písní zazní v podání čtveřice výrazných pěveckých osobností – Dashi, Nadi Wepperové, Dušana Kollára a Dušana Marka – za doprovodu Janáčkovy filharmonie Ostrava a Moondance Orchestra, jednoho z nejvýraznějších českých tanečních orchestrů. Výsledkem je koncertní projekt, který propojuje energii popové hudby s barevností a rozsahem symfonického zvuku a nabízí nový pohled na tvorbu jedné z největších hudebních ikon všech dob.

G1

EPOPEY: BoCirk & JFO

3. a 4. prosince 2026

BoCirk Company – artisté
Jan Jiráček – režie
Daniel Raiskin – šéfdirigent JFO

G2

Michael Jackson Symphony

27. ledna 2027

Dasha – zpěv
Naďa Wepperová – zpěv
Dušan Kollár – zpěv
Dušan Marek – zpěv
Moondance Orchestra
Martin Kumžák – dirigent

G3

K počtě Věry Špinarové

24. a 25. března 2027

Eva Burešová – zpěv
Markéta Matulová – zpěv
Stanislav Vavřínek – dirigent

G3

K POCTĚ VĚRY ŠPINAROVÉ

24. a 25. března 2027
18:00



Markéta MATULOVÁ
zpěvačka

foto © Petr Hruběš

K poctě Věry Špinarové je novým autorským koncertem JFO, který vzniká jako premiéra speciálně pro prostor multifunkční auly Gong. Večer bude patřit výjimečné osobnosti české populární hudby Věře Špinarové, jež je s Ostravou spjata nerozlučně. Právě 26. března 2027 uplyne deset let od jejího úmrtí.

Projekt nabídne symfonické aranže Jana Lstibůrka, které dají známým písním nový zvukový rozměr a současně zachovávají jejich syrovou emotivnost a civilní sílu. Zazní průřez celou kariérou Věry Špinarové – od raných hitů až po pozdní písně z posledních dekád. Publikum se může těšit na nestárnoucí skladby jako Bílá Jawa 250, Kouzlo bílých čar, Jednoho dne se vrátíš či Raketou na Mars. Uslyší ale i další písně, které tvořily její charakteristický repertoár.

V roli sólistek se představí výrazné osobnosti současné české hudební scény. Markéta Matulová, oceňovaná za ztvárnění Věry Špinarové v inscenaci Špinarka a Eva Burešová, rodačka z Hlučína. Koncert bude poctou silnému hlasu, osobnosti a odkazu zpěvačky, která zůstává pevnou součástí hudební paměti Ostravy i celé země.



Leoš JANÁČEK s Alfonsem MUCHOU
Fotografie byla pořízena Františkem Rybkou
v roce 1922

E



Cyklus E Elán mladých

Cyklus Elán mladých dává prostor nastupující generaci interpretů, pro které je vystoupení s Janáčkovou filharmonií Ostrava často prvním setkáním s velkým symfonickým orchestrem. Jako sólisté se představí mladí hudebníci vybraní v interpretační soutěži zaměřené letos na dechové nástroje a zpěv. Programy zahrnují novou skladbu Adama Závodského, koncerty Grøndahla, Webera a Vaughana Williamse i výběr z operní a písňové literatury. Garankou ročníku je mezzosopranistka Bella Adamova, průvodním slovem všechny koncerty provází Anna Bangoura.

Daniel SVOBODA
klarinetista JFO

„Fotka pochází nejspíš z roku 1993 nebo 1994. Je to u babičky doma v Letohradě. Právě ona mě tehdy takzvaně držela pod krkem, co se cvičení týče. A vlastně mě v hudbě podporovala nejvíc. Na sobě mám ladnou růžovou košili z pěveckého sboru Petrklíč, kam jsem chodil spíš si povídat než zpívat. Na pultě mě čeká můj první větší přednes, tuším Koželuh... Ještěže neexistují dobové nahrávky. Za mnou je skříň se sladkostmi: lékořice a bílo-hořká čokoláda, z níž jsem jedl výhradně bílou část – tmavou jen z donucení, aby se mohla koupit další.“



Vesmír, Ostrava
Zahradní 1741/17



abonmá cyklus E od 300 Kč
jednotlivé koncerty od 200 Kč



od 18 hodin

E1

Mladí sólisté

11. února 2027

Adam Závodský:

Nová skladba poptaná na základě otevřené výzvy

Launy Grøndahl:

Koncert pro trombon a orchestr

Carl Maria von Weber:

Koncert pro klarinet č. 1 f moll op. 73

Ralph Vaughan-Williams:

Koncert pro tubu a orchestr

Jan Polášek – trombon

Kateřina Šandová – tuba

Gabriela Matoušková – klarinet

Anna Bangoura – průvodní slovo

Maroš Potokár – dirigent

E2

Mladí dirigenti

13. května 2027

Wolfgang Amadeus Mozart:

Cosi fan tutte, předehra k opeře

Wolfgang Amadeus Mozart:

„Come scoglio immoto resta,“

árie: Fiordiligi z opery Cosi fan tutte

Vincenzo Bellini:

„Eccomi in lieta vesta...“

Oh! quante volte,“ árie Giulietty

z opery I Capuleti e i Montecchi

Nikolaj Rimskij-Korsakov:

„S podružkami po jagodu khodit,“

árie Sněhurky ze stejnojmenné opery

Piotr Iljič Čajkovskij:

„Kuda, kuda,“ árie Lenského z opery

Evžen Oněgin

Antonín Dvořák:

„Ach, bože božínku,“

árie Terinky z opery Jakobín

Hector Berlioz:

Letní noci, cyklus písní op. 7

Maurice Ravel:

Alborada del gracioso

Magdalena Rovenská – soprán

Jana Hozmanová – soprán

Daniela Hrubčová – soprán

Eduard Kácal – tenor

Anna Dostálová – soprán

Bella Adamova – mezzosoprán

a garantka ročníku

Anna Bangoura – průvodní slovo

Dirigují posluchači Curyšské akademie umění pod vedením Christopa M. Muellera



E1

MLADÍ SÓLISTÉ

11. února 2027

18:00

Abonentní cyklus Elán mladých dává prostor nejen nastupující generaci interpretů, ale také mladým skladatelkám a skladatelům. První koncert cyklu proto zahájí nová skladba Adama Závodského, poptaná na základě otevřené výzvy. Závodský patří k výrazným osobnostem mladé české skladatelské generace a ve své tvorbě se zaměřuje na současný orchestrální zvuk, práci s barvou a energií hudebního gesta.

Koncert pro trombon a orchestr dánského skladatele Launyho Grøndahla z roku 1924

patří k nejhranějším dílům trombonového repertoáru.

Pozdně romantická skladba dává vyniknout zpěvnosti a technické brilanci sólového nástroje.

Carl Maria von Weber, známý především jako autor opery Čarostřelec, byl rovněž mistrem koncertantního stylu. Jeho Koncert pro klarinet č. 1 f moll z roku 1811 vznikl pro klarinetového virtuosa Heinricha Baermanna a dodnes okouzljuje melodickou invencí i dramatickým výrazem.

Závěr večera bude patřit Koncertu pro tubu a orchestr britského skladatele Ralpha Vaughana Williamse. Dílo z roku 1954 je vůbec prvním koncertem pro tento nástroj v historii a i přes pozdní vznik překvapuje svěžestí, lyrikou a působivým hudebním humorem.

E2

MLADÍ DIRIGENTI

13. května 2027

18:00

Druhý koncert abonentního cyklu Elán mladých nabídne výběr z operní a vokální tvorby napříč národy i staletími v podání mladých pěvců a pod taktovkou posluchačů Curyšské akademie umění. Večer zahájí předehra k Mozartově opeře Cosi fan tutte z roku 1790, jiskřivá ukázka mistrovsky operní lehkosti, dramatického citu i smyslu pro divadelní nadsázku.

Z téže opery zazní také slavná árie Fiordiligi Come scoglio immoto resta, jedna z nejnáročnějších dramatických sopránových árií klasicistního repertoáru. Belcantový styl zastoupí lyrická árie Giulietty Oh! quante volte z Belliniho opery I Capuleti e i Montecchi (1830), inspirované Shakespearovým příběhem Romea a Julie. Do světa ruské romantické opery uvede publikum árie Sněhurky z pohádkové opery Nikolaje Rimského-Korsakova, zatímco lyrická tenorová árie Lenského Kuda, kuda z Čajkovského Evžena Oněgina patří k nejdojemnějším operním monologům 19. století. První polovinu koncertu uzavře Terinčina árie Ach, bože božínku z Dvořákovy opery Jakobín.

Ve druhé části zazní cyklus písní Letní noci op. 7 Hectora Berlioze, mistrovská ukázka francouzského romantického písňového umění. Program vyvrcholí orchestrální skladbou Alborada del gracioso Maurice Ravela, oslnivou hudební freskou inspirovanou španělskou rytmikou a brilantní orchestrální barevností.

C



Cyklus C Co máme rádi

Koncertní řada C je připravována jako neformální hudební setkání posluchačů se symfonickým orchestrem. Ať už půjde o posluchače zkušené, nebo ty, kteří svět klasické hudby teprve nesměle objevují, či naše mladé, kteří již rodinným koncertům řady D odrostli. Zde můžete slyšet své oblíbené hudební kousky a kusy. Program je vybírán s ohledem na dané téma koncertu, a vznikají tak kombinace na první pohled nekombinovatelné. Průvodci těmito setkáními jsou ostravský herec Vojtěch Johaník a dirigent Chuhei Iwasaki. Průvodní slovo je založeno na jejich přátelském rozhovoru plného nadsázky a laskavého humoru. Cílem není posluchače vzdělat a poučit, ale strávit společně příjemný večer plný skvělé hudby ve společnosti vynikajících hudebníků. I vzájemná komunikace mezi posluchači a hudebníky je velmi osobitá. Přesně tak, aby se s nimi cítil posluchač jako s dobrými známými, či dokonce jako s přáteli. A tak si to budeme přát i my v této koncertní řadě. Jeden dobrý koncert vedle druhého. Vše dobré nám všem!

Chuhei IWASAKI
dirigent

„To jsem já s houslemi. Bylo mi tehdy asi pět nebo šest let, třídní koncert. Absolutně si nepamatuju, co jsem hrál, ale pamatuju si ten pohled z pódia. Na housle hraju od čtyř let a studoval jsem na konzervatoři jak v Tokiu (桐朋学園), tak i v Praze na státní konzervatoři. Housle jsou proto mým nejbližším kamarádem a znají mě téměř celý život.“



Vesmír, Ostrava
Zahradní 1741/17



abonmá cyklus C od 1440 Kč
jednotlivé koncerty od 480 Kč



od 18 hodin

C1

Dobré zprávy

5. listopadu 2026

Antonín Dvořák:

Karneval, koncertní předehra op. 92

Jiří Gemrot:

Sentence, I. věta

Gioachino Rossini:

Vilém Tell, předehra (závěrečná část)

a další

C2

Dobré omyly

4. února 2027

Johannes Brahms:

Uherský tanec č. 5 fis moll

Mieczysław Weinberg:

Polish Tune op. 47, č. 3

George Enescu:

Rumunská rapsodie č. 1 op. 11

a další

Vojtěch Johaník – průvodní slovo
 Lenka Jaborská – koncepce a režie
 Chuhei Iwasaki – dirigent

Program je vhodný pro děti
 od 12 let.

C3

Dobrá tajemství

18. března 2027

Dmitrij Šostakovič:

Symfonie č. 5 d moll op. 47 – II. věta
 (Allegretto)

Antonín Dvořák:

Slovanský tanec č. 8 g moll op. 46

Wolfgang Amadeus Mozart:

Kouzelná flétna, předehra k opeře
 KV 620

a další

C4

Dobré výzvy

29. dubna 2027

Sergej Rachmaninov:

18. variace z Rapsodie na téma
 Paganiniho op. 43

Isaac Albéniz:

Suite española, op. 47 č. 3, Sevilla

Dmitrij Šostakovič:

Klavírní koncert č. 2 f mol,
 op. 102, I. věta

a další

Ukázka
 koncertu:



C1

DOBRÉ ZPRÁVY

5. listopadu 2026

18:00

Dobré zprávy máme rádi snad úplně všichni. Mají na nás pozitivní vliv stejně jako hudba, která může být tím nejlepším poslem dobrých zpráv. Zlepší nám náladu, dá nám naději, povzbuzení. Předává nám poselství, optimismus, zbavuje nás stresu a napětí. Je dobré být na koncertě plném dobrých zpráv a dobré hudby.

C3

DOBRÁ TAJEMSTVÍ

18. března 2027

18:00

Dobrá tajemství jako opak tíživého mlčení. Udržení pozitivního tajemství navozuje pocit vzrušení. Stejně jako hudba. Sdílené tajemství pak posiluje vzájemné pouto a důvěru. Toto pouto dokáže navodit také hudba mezi posluchačem a hudebníky. Stejně jako my, tak i hudba v sobě nese mnohá tajemství, jejichž rozkrývání může být napínavým dobrodružstvím. Dobrým dobrodružstvím.

C2

DOBRÉ OMYLY

4. února 2027

18:00

Co dobrého nám může přinést omyl? Omyl jako chybné rozhodnutí, které se nakonec ukáže jako rozhodnutí dobré. Omyly mohou být příležitostí k rozvíjení a poznání sebe sama. Omyl jako opak dokonalosti pak zejména v umění otevírá svobodnou a kreativní cestu při umělecké tvorbě. A co takhle odkrýt hudební omyly v podobě hudebních mýtů tradujících se mnoho a mnoho let. O tom všem bude náš koncert plný dobrých omylů.

C4

DOBRÉ VÝZVY

29. dubna 2027

18:00

Životní výzvy nemusejí být jen překážkou, ale spíše impulsem a motivací pro jednání, kreativitu a růst. Je to příležitost, jak rozvíjet své schopnosti. S jakými výzvami se setkávají naši hudebníci, jaké dobré výzvy přijímá dirigent? Můžeme při poslechu hudby rozpoznat a pojmenovat výzvy, kterým čelili při tvorbě jejich autoři? Přijměte i Vy tuto výzvu v podobě pozvání na letošní závěrečný koncert koncertní řady C.

D

Cyklus D Dětem

Koncerty určené rodinám s dětmi jako společný nedělní zážitek plný hudby, příběhů, legrace i zamyšlení. Jsou připraveny tak, aby si na své přišli skutečně všichni – děti ve věku od pěti let, jejich rodiče i prarodiče. Oblíbenými průvodci budou herec Michal Sedláček v roli Vládi společně s Kamilou Janovičovou v roli svérázné sestřenice. Tato dvojice jasně dokazuje, jak důležité je držet jako rodina pohromadě a vzájemně si pomáhat a podporovat se. Obzvláště v letošní sezoně, kdy se na ně chystá velké symfonické dobrodružství plné nástrah, tajemství a dramatických situací. Naše nedělní koncerty se tak promění v napínavé příběhy, jaké známe z filmu a televize. A je jasné, že vše společně díky humoru a neutuchajícímu nadšení dopadne pohádkově. Je jim ku pomoci celý symfonický orchestr v čele s panem dirigentem Adamem Sedlickým a v neposlední řadě Vy, naši nejmilejší posluchači. Těšit se můžete na zábavu plnou hudby, laskavého humoru a rodinné atmosféry.

Emá (8), Áda (7) a Ina (5) KYLLEROVY jsou tři malé posluchačky, které už třetím rokem pravidelně navštěvují koncerty řady Malé d i Velké D. Hudba je pro ně radostí i inspirací.

„Všechny filharmonické koncerty se mi líbily. Hrají tam na housle. Mám muziku ráda,” říká Áda. Emá si z koncertu Fouká, nefouká?! odnesla životní rozhodnutí: „Poprvé jsem slyšela klarinet a moc se mi to líbilo. Proto jsem začala hrát na flétnu. Na klarinet budu hrát později, až budu trochu větší.” A nejmladší Ina? „Líbí se mi všechny koncerty. Budu hrát na klavír. A líbí se mi, jak pan dirigent rychle diriguje.”



Vesmír, Ostrava
Zahradní 1741/17



abonmá cyklus D od 1200 Kč
jednotlivé koncerty od 400 Kč



od 11 a 16 hodin
workshop od 14 hodin

D1

Dobrodružné dobrodružství

15. listopadu 2026

D2

Dramatické drama

24. ledna 2027

D3

Tajemné tajemství

4. dubna 2027

D4

Romantická romance

9. května 2027

Michal Sedláček – Vláda
Kamila Janovičová – Karla
Lenka Jaborská – scénář, režie
Adam Sedlický – dirigent

Program je vhodný pro děti
od 5 do 12 let.



Ukázka koncertu:



V den představení je možné v Klubu Atlantik od 14 hodin navštívit workshop. Více informací získáte na adrese janacekpoint@jfo.cz.

D1

DOBRODRUŽNÉ DOBRODRUŽSTVÍ

15. listopadu 2026
11:00 a 16:00 (14:00 workshop)

Náš orchestr, to je jeden hrdina vedle druhého. Při každém koncertě musí čelit překážkám a nástrahám jako hrdinové z dobrodružných příběhů. V čele s panem dirigentem, který se neohroženě staví dopředu a taktovkou udává směr dobrodružné jízdě. Vláda s Karlou jsou nadšení! Fandí a společně s hudebníky přijímají všechny dobrodružné výzvy, které jim dnešní koncert přinese. Přijďte se k nim, naši milí posluchači! Vzhůru za dobrodružstvím!

D3

TAJEMNÉ TAJEMSTVÍ

4. dubna 2027
11:00 a 16:00 (14:00 workshop)

Něco se tady tají. Všichni se chovají divně, jako by něco skrývali. Tají něco i Karla s Vládou? A co pan dirigent? To se o něm dávno ví, že je to tajněstkář od taktovky až k patě. Udrží tentokrát orchestr tajemství? Tohle tajemství jen tak někdo neodhalí. Ovšem chcete-li, pokuste se o to. Hlavně nenápadně!

D2

DRAMATICKÉ DRAMA

24. ledna 2027
11:00 a 16:00 (14:00 workshop)

Dnes se chystá velké drama. Napětí je cítit v celém sále a je jen otázkou času, komu jako prvnímu praskne struna. Vláda s Karlou se musí držet za ruce, aby si navzájem dodali odvalu a sílu tento dramatický koncert zvládnout až do konce. Ve vzduchu jsou cítit silné emoce a k tomu všemu ta dramatická hudba! To musíte vidět, to musíte slyšet!

D4

ROMANTICKÁ ROMANCE

9. května 2027
11:00 a 16:00 (14:00 workshop)

Tenhle koncert bude ovšem náramná romantika! Tolik lásky všude kolem! Orchester tepe jako velké symfonické srdce. Vláda je zmaten, Karla radostí šílí! Unese tolik romantiky pan dirigent? Ustojí tolik lásky naši malí posluchači? Obzvláště za doprovodu tolik ale tolik romantické hudby? Přijďte se zamilovat. Bude to romanticky romantické!



Cyklus d Dětské komorní koncerty

Koncertní řada pro naše nejmenší posluchače od tří let a jejich doprovod. Hudební seriál, kde se děti osobně setkají s hudebními nástroji a ještě osobněji s hudebníky Janáčkovy filharmonie Ostrava. Každý z koncertů je zaměřen na jednu skupinu hudebních nástrojů symfonického orchestru. Začínáme smyčcovými nástroji v předních řadách, následují dechové nástroje uprostřed, pokračujeme k bicím úplně dozadu. A pěvecký sbor? Tak ten stojí většinou úplně za všemi hudebníky nebo nad nimi. Hudební setkání plná hraní na hudební nástroje, hraní si s hudebními nástroji, zpěvu, tance a radosti. Průvodcem koncertů je Lenka Jaborská a samotní hudebníci.

Benedikt KRČ
posluchač JFO

„Na sérii koncertů cyklu d chodíme pro velký úspěch letos už podruhé, vloni ve 2 letech jsem byl poprvé. Z toho lze usoudit, jak moc se mi to líbí. Opravdu vynikající počín! Jednou chci chodit zpívat do sboru a hrát na červené housličky.“



Vesmír, Ostrava
Zahradní 1741/17



abonmá cyklus d od 1200 Kč
jednotlivé koncerty od 400 Kč



od 9 a 11 hodin

d1

Ladí, neladí?!

11. října 2026

Jakub Černohorský – housle
 Ondřej Pustějovský – housle
 Petr Benda – viola
 Tomáš Svozil – violoncello
 Lenka Jaborská – Liběna Ladičková,
 scénář, režie

d3

Buší, nebuší?!

14. února 2027

Lenka Škrlová – bicí nástroje
 František Škrla – bicí nástroje
 Lenka Jaborská – Olga Úderná, scénář, režie

d4

Zpívá, nezpívá?!

18. dubna 2027

Johana Černohorská – soprán
 Kamila Janovičová – alt
 Michal Sedláček – tenor, hudební aranžmá
 Jiří Siuda – bas
 Lenka Jaborská – Pěva Posazená, scénář, režie

d2

Fouká, nefouká?!

6. prosince 2026

Petra Olajcová – příčná flétna
 Daniel Svoboda – klarinet
 Jana Chomoucká – lesní roh
 Jiří Král – tuba
 Lenka Jaborská – Květena Fouknutá,
 scénář, režie

Ukázka
 koncertu:



Program je vhodný pro
 děti od 3 do 6 let.

d1

**LADÍ,
NELADÍ?!**

11. října 2026
 9:00 a 11:00

Čtyři naprosto rozladění hudebníci na smyčcové nástroje. Nejen, že jim neladí hudební nástroje, ale ani oni sami nevypadají, že by mohli koncertovat. Rozcuchané vlasy, neupravený vzhled, rozladěná nálada. Dokonce to vypadá, že se mezi sebou zcela rozhádají. Bude potřeba všechno naladit. Hudebníky, jejich nástroje a samozřejmě i jejich posluchače. Snad se vše vyvede ke zdárnému naladěnému koncertu.

d3

**BUŠÍ,
NEBUŠÍ?!**

14. února 2027
 9:00 a 11:00

Dva nejnabušenější hudebníci na bicí nástroje jsou připraveni udeřit. Ale pozor! Je to bezpečné? Tolik bicích nástrojů pohromadě! Nehrozí hudebníkům nebo posluchačům úraz? Palička v oku, uklepnutý palec, přivřený nos v činelu či dokonce ohluchnutí! Je potřeba vše prověřit, spočítat a zajistit bezpečnost pro všechny. Pokud se vše podaří, koncert může začít.

d2

**FOUKÁ,
NEFOUKÁ?!**

6. prosince 2026
 9:00 a 11:00

Čtyři nejnafoukanější muzikanti v hudebním setkání s dechovými nástroji. Které to jsou? A jak se na ně hraje? Kolik prstů je třeba poctivě procvičovat? A jak si cvičí hudebníci své plíce? Jak přesně do svých nástrojů foukají? Na začátku to vypadá, že se nic z toho nedozvíme a nic neuslyšíme. Jeden je protivnější než druhý. Možná ale, že společně je s dětmi přesvědčíme, aby nám nakonec přeci jen zakoncedovali.

d4

**ZPÍVÁ,
NEZPÍVÁ?!**

18. dubna 2027
 9:00 a 11:00

Slavnostní premiéra filharmonického sboru Pěvice je tady! Ale kde jsou zpěváci? Je třeba rychle nějaké přivolat. Jsou tady! Čtyři vynikající zpěváci. Ale každý zpívá nějak jinak. Každý chce zpívat něco jiného a společně znějí poněkud falešně. Podaří se jim najít společnou notu a zazpívají si nakonec něco společně? Přidáte se k nim, děti?

Tuzemské a zahraniční koncerty a festivaly

Na začátku 72. koncertní sezony vystoupila JFO v polských Luslawicích, na Lednicko-valtickém hudebním festivalu, nebo na Festivalu národů v německém Bad Wörishofenu. V adventu se filharmonie představila po boku Richarda Krajča a následně vyjela na své první turné po Velké Británii, pod taktovkou designovaného šéfdirigenta Daniela Raiskína. Sezónu uzavírá koncertem na festivalu Allegretto Žilina, jedinečným projektem Mahler 8 v Ostravě, výjezdem do Příbrami s Dvořákovým Stabat Mater, účastí na festivalu Smetanova Litomyšl, koncertem s Jankem Ledeckým na festivalu Štěrkovna Open Music a konečně jedinečným koncertem v amsterdamské síni Concertgebouw.

V 73. sezoně se filharmonici opět představí jak v tuzemsku, tak za hranicemi. Z domácích hudebních festivalů můžeme zmínit Svatováclavský hudební festival, kde představí Stravinského Svatby, dále Beethovenův Hradec a převážně Mezinárodní hudební festival Leoše Janáčka, který od ročníku 2026 přebírá právě Janáčkovu filharmonie. Nebudou chybět ani crossoverové projekty – Vánoční turné s Vojtěchem Dykem nebo turné s kapelou Queenie.

V zahraničí navštíví orchestr festival Bratislavské hudobné slavnosti, s vynikajícím pianistou Lukášem Vondráčkem pod taktovkou Daniela Raiskína, a festival Allegretto Žilina, kam se pravidelně vrací. Na závěr sezony odcestuje JFO do švýcarského Murtenu, kde ji čekají tři koncerty v rámci prestižního festivalu Murten Classics.

Potvrzené termíny koncertů

17. a 18. 5. 2026
Mahler 8, Ostrava

9. 6. 2026
Hudební festival A. Dvořáka, Příbram

13. 6. 2026
Projekt Symphonic Dance Music, Karviná

3. a 4. 7. 2026
Festival Smetanova Litomyšl, Litomyšl

20. 7. 2026
Concertgebouw, Amsterdam, Nizozemí

25. 7. 2026
Festival Štěrkovna Open Music, Hlučín

25. 9. 2026
Svatováclavský hudební festival, Ostrava

8. 10. 2026
Festival Bratislavské hudobné slavnosti,
Bratislava, Slovensko

19., 21. a 22. 12. 2026
Dyk sou Vánoce (Vojtěch Dyk), Ostrava a Praha

19. až 26. 2. 2027
Turné Queenie & JFO (Brno, Ostrava, Praha)

22. 4. 2027
Festival Allegretto Žilina, Slovensko

11. 6. 2027
Beethovenův Hradec, Opava

19. až 21. 8. 2027
Festival Murten Classics, Murten, Švýcarsko

Leoš JANÁČEK po zkoušce na svou houslovou sonátu, 1. 5. 1926 (Jan Mikota)

Zleva: Fanny Davies, Rosa Newmarch, Leoš Janáček, Adila Fachiri
Fotografie dokumentuje Janáčkovy kontakty s britským hudebním prostředím, které bylo ve 20. letech pro jeho mezinárodní uznání zásadní

Generální zkoušky

Veřejné generální zkoušky jsou zpoplatněny. Zájemci o jejich návštěvu si vstupenky v ceně 100 Kč mohou zakoupit v Janáček pointu nebo online.

Mějte, prosím, na paměti, že generální zkoušky JFO jsou stále pouze zkouškami, a je tedy běžné, že se výrazně liší od večerního koncertu, a to nejen civilním oblečením hudebníků, ale také například komunikací dirigenta s orchestrem, obráceným pořadím skladeb či korekcemi jednotlivých částí. Generální zkouška je vždy v režii dirigenta, který má jediný cíl – v tomto čase dokonale připravit orchestr na večerní koncert.

Místo konání: Kino Vesmír
Objednávky: janacekpoint@jfo.cz

Informaci o tom, které generální zkoušky jsou přístupné, uvádíme aktuálně na našem webu.

Aktuální přehled veřejných generálních zkoušek zde:



Veřejné generální zkoušky se začátkem v 10 hodin se uskuteční v těchto termínech:

- 26. 11. 2026
A2 – Moser hraje Elgara
- 21. 1. 2027
A3 – Prokofjev: Pátý klavírní koncert
- 11. 2. 2027
E1 – Mladí sólisté
- 15. 4. 2027
A4 – Beethovenova Osudová
- 13. 5. 2027
E2 – Mladí dirigenti
- 24. 6. 2027
M4 – ZUŠ Open

Prodej a ceny vstupného

Slevy

Prodej a ceny vstupného

ONLINE PRODEJ

Abonmá a vstupenky na koncerty si můžete zakoupit či rezervovat online na našich webových stránkách www.jfo.cz. Rezervace je platná tři dny. Při koupi můžete uplatnit slevu na kartu ISIC nebo ITIC.

JANÁČEK POINT

Kromě vstupenek na koncerty si zde můžete zakoupit publikaci Janáčkova filharmonie *70, CD s našimi nahrávkami, propagační předměty (třeba oblíbená trička, čepice, šátky aj.), dřevěné módní doplňky od návrhářů BeWooden, speciální kolekci ponožek se vzory inspirovanými hudbou, filharmonické zápisníky navržené a vyrobené upcyclovačným studiem Papidu a řadu dalších zajímavostí. Rádi Vám poradíme s výběrem koncertů a společně se pokusíme najít to nejlepší právě pro Vás.

OTEVÍRACÍ DOBA

pondělí	12–17 h
úterý	10–17 h
středa	10–17 h
čtvrtek	9–17 h
pátek	12–17 h

červenec a srpen:

pondělí	zavřeno
úterý–čtvrtek	9–12 13–17 h
pátek	zavřeno

letní prázdniny (zavřeno):

17.–21. 8. 2026
vánoční svátky (zavřeno):
23. 12. 2026 – 3. 1. 2027

Adresa: Janáček point
Čs. legií 1222, Moravská Ostrava a Přívoz
702 00 Ostrava
www.jfo.cz

Veškeré informace o předplatném a prodeji vstupenek získáte zde:
t: 720077743, e: janacekpoint@jfo.cz

ZAHÁJENÍ PRODEJE

Prodej vstupenek 73. koncertní sezony bude zahájen 20. 4. 2026 (online 16. 4. 2026). Pro stávající abonenty (nevztahuje se na Kombi abonmá a cyklus d pro děti) budou místa rezervována do 15. 5. 2026 (po tomto datu budou místa nabídnuta k dalšímu prodeji). Stávající abonenti si mohou koupit abonmá osobně v Janáček pointu nebo online.

KOMBI ABONMÁ

Ze všech nabízených koncertů (s výjimkou koncertů v Opavě a cyklů d a M) si můžete sestavit tzv. Kombi abonmá – vlastní abonentní řadu šesti koncertů. S ohledem na své preference můžete vybírat podle programu, interpretů, sólových nástrojů, oblíbeného skladatele, vlastních časových možností nebo podle mnoha dalších kritérií.

DÁRKOVÝ POUKAZ

Darujte svým blízkým zážitek v podobě dárkového poukazu na koncerty Janáčkovy filharmonie Ostrava. Můžete si vybrat poukaz v hodnotě 500 Kč, 1000 Kč nebo 2000 Kč. Využít jej lze i k nákupu vstupenek online. Více informací naleznete na našich webových stránkách v sekci koncerty.

Janáčkova filharmonie si ve výjimečných případech vyhrazuje právo na změnu účinkujících, programu i termínu koncertu.

Janáček point je také otevřen před každým koncertem, kdy si zde můžete vyzvednout své rezervace, objednávkou nebo koupit vstupenky.

Abonentní cykly a mimořádné koncerty		Cenová pásma			
		I.	II.	III.	
Symfonický cyklus	A	abonmá	1560 Kč	1440 Kč	–
		jednotlivě	520 Kč	480 Kč	–
Symfonický cyklus	B	abonmá	1560 Kč	1440 Kč	–
		jednotlivě	520 Kč	480 Kč	–
Symfonické pátky	P	abonmá	1170 Kč	1080 Kč	–
		jednotlivě	520 Kč	480 Kč	–
Co máme rádi *	C	abonmá	1560 Kč	1440 Kč	–
		jednotlivě	520 Kč	480 Kč	–
Dětem **	D	abonmá	1320 Kč	1200 Kč	–
		jednotlivě	440 Kč	400 Kč	–
Dětské komorní koncerty ***	d	abonmá	1200 Kč	600 Kč	–
		jednotlivě	400 Kč	200 Kč	–
Elán mladých	E	abonmá	360 Kč	300 Kč	–
		jednotlivě	240 Kč	200 Kč	–
Klasické hodinovky	H	abonmá	990 Kč	900 Kč	–
		jednotlivě	440 Kč	400 Kč	–
Komorní koncerty	K	abonmá	960 Kč	840 Kč	–
		jednotlivě	320 Kč	280 Kč	–
Recitály	R	abonmá	1080 Kč	960 Kč	–
		jednotlivě	360 Kč	320 Kč	–
Gong	G	abonmá	3360 Kč	3120 Kč	2640 Kč
		G1	1400 Kč	1300 Kč	1100 Kč
		G2	1200 Kč	1100 Kč	900 Kč
		G3	1600 Kč	1500 Kč	1300 Kč
Mimořádné symfonické koncerty	M	M1	900 Kč	800 Kč	–
		M2	640 Kč	560 Kč	–
		M3	800 Kč	700 Kč	–
		M4	240 Kč	200 Kč	–
Opavské koncerty	O	abonmá	1440 Kč	1260 Kč	–
		jednotlivě	640 Kč	560 Kč	–

* od 12 let / ** od 5 do 12 let / *** od 3 do 6 let

MÍSTA K STÁNÍ

Kapacita sálu kina Vesmír, tedy provizoria, kde koncertujeme, je pro většinu našich koncertů nedostatečná. Přidali jsme proto místa ke stání. Vstupenky ke stání nabízíme až po vyprodání míst k sezení. Rezervaci je možné provést online nebo v Janáček pointu. Vstupenky

lze vyzvednout v Janáček pointu nebo před koncertem v kině Vesmír, a to u prodeje programů v prostoru šatny. Cena vstupenky k stání je od 100 Kč a místa jsou vhodná především pro mladší posluchače, kteří si i tak koncert vychutnají. V případě volného místa v sále Vás na něj usadíme.

Praktické informace

Působišťem orchestru JFO se na několik let stává ostravské kino Vesmír. Od sezony 2022/2023 zde orchestr zkouší a zčásti také koncertuje. V současnosti probíhá rekonstrukce Domu kultury města Ostravy, dlouholetého působišťe orchestru JFO, jejíž součástí je také stavba koncertního sálu světových akustických parametrů.

Akce JFO můžete navštěvovat především v kině Vesmír, aule Gong nebo v prostorách klubu Atlantik. Janáček point se nachází vedle Centra Pant a management JFO sídlí v budově Varenská Office Center v ulici Varenská 2723/51.

Po 150 letech od první myšlenky a 70 letech od založení JFO jsme jen krůček od nového koncertního sálu a kulturního centra. Děkujeme Vám za přízeň i v době působení v provizorních prostorách.

KAM ZA NÁMI NA KONCERTY

Místo konání jednotlivých koncertů je uvedeno v programovém katalogu u každého koncertního cyklu a vždy také na vašich vstupenkách či abonentkách.

KINO VESMÍR

Kino Vesmír se nachází v centru Ostravy v ulici Zahradní 1741/17 a je nejnázne dosažitelné ze zastávky Stodolní a Elektra (více informací na stránkách Dopravního podniku Ostrava www.dpo.cz).

K parkování lze využít placeného parkoviště u bývalého Bauhausu / Městské galerie PLATO, které je od kina Vesmír vzdálené cca 10 minut chůze, nebo u katedrály Božského Spasitele v Ostravě. Doporučujeme však využívat MHD.

Budova kina Vesmír je otevřena vždy 60 minut před začátkem koncertu. Kino Vesmír bohužel neumožňuje bezbariérový přístup.

GONG

Multifunkční aula Gong se nachází v Dolních Vítkovicích v ulici Ruská 2993, MHD zastávka Dolní Vítkovice. Parkovat lze bezplatně přímo v areálu Dolních Vítkovic.

KAM PRO VSTUPENKY

Janáček point – vedle Centra Pant v Ostravě v ulici Čs. legií 1222, mezi tramvajovými zastávkami Elektra a Stodolní a asi 2 minuty chůze od kina Vesmír.

KAM NA KAFE

K občerstvení před našimi koncerty můžete využít Kavárnu PANT v ulici Čs. legií 1222 hned vedle Janáček pointu.

KAM NA EDUKACE

Edukační aktivity JFO budou probíhat v prostorách klubu Atlantik v ulici Čs. legií 3058/7, zastávky MHD Stodolní a Elektra. K parkování lze využít placeného parkoviště u katedrály Božského Spasitele v Ostravě.

Sál Vesmíru

pódium

1		18	17	16	15	14	13	12	11	10	9	8	7	6	5	4	3	2	1					
2			19	18	17	16	15	14	13	12	11	10	9	8	7	6	5	4	3	2	1			
3	22	21	20	19	18	17	16	15	14	13	12	11	10	9	8	7	6	5	4	3	2	1		
4		21	20	19	18	17	16	15	14	13	12	11	10	9	8	7	6	5	4	3	2	1		
5	22	21	20	19	18	17	16	15	14	13	12	11	10	9	8	7	6	5	4	3	2	1		
6		21	20	19	18	17	16	15	14	13	12	11	10	9	8	7	6	5	4	3	2	1		
7	22	21	20	19	18	17	16	15	14	13	12	11	10	9	8	7	6	5	4	3	2	1		
8		21	20	19	18	17	16	15	14	13	12	11	10	9	8	7	6	5	4	3	2	1		
9	22	21	20	19	18	17	16	15	14	13	12	11	10	9	8	7	6	5	4	3	2	1		
10		21	20	19	18	17	16	15	14	13	12	11	10	9	8	7	6	5	4	3	2	1		
11	22	21	20	19	18	17	16	15	14	13	12	11	10	9	8	7	6	5	4	3	2	1		
12		21	20	19	18	17	16	15	14	13	12	11	10	9	8	7	6	5	4	3	2	1		
13	22	21	20	19	18	17	16	15	14	13	12	11	10	9	8	7	6	5	4	3	2	1		
14		21	20	19	18	17	16	15	14	13	12	11	10	9	8	7	6	5	4	3	2	1		
15	22	21	20	19	18	17	16	15	14	13	12	11	10	9	8	7	6	5	4	3	2	1		
16		21	20	19	18	17	16	15	14	13	12	11	10	9	8	7	6	5	4	3	2	1		
17	22	21	20	19	18	17	16	15	14	13	12	11	10	9	8	7	6	5	4	3	2	1		
18		21	20	19	18	17	16	15	14	13	12	11	10	9	8	7	6	5	4	3	2	1		
19			18	17	16	15	14	13	12	11	10	9	8	7	6	5	4	3	2	1				
20	(S)	(S)	(S)		15	14	13	12	11	10	9	8	7	6	5	4	3	2	1		(S)	(S)	(S)	
21	(S)	(S)	(S)			12	11	10	9	8	7	6	5	4	3	2	1				(S)	(S)	(S)	
22	(S)	(S)	(S)	(S)			11	10	9	8	7	6	5	4	3	2	1				(S)	(S)	(S)	(S)

6 5 4

lůžka vlevo

3 2 1

lůžka vpravo

- cenové pásmo III.
- cenové pásmo II.
- cenové pásmo I.
- S místa k stání

Slevy

KOMBI ABONMÁ

→ 30% sleva na kombinaci šesti koncertů z programové nabídky (s výjimkou koncertů v Opavě, koncertu cyklu M a d) dle vlastního výběru (vždy však pouze jedna vstupenka na jeden koncert), které lze zakoupit v celém průběhu sezony.

Pro děti a mládež do 19 let,
pro studenty do 26 let

→ cena 150 Kč (s výjimkou koncertů cyklů d, G, M a koncertů v Opavě)
→ cena 600 Kč za abonentku na cyklus A, B, P, C a D
→ 50% sleva na abonmá cyklu K, R a O
→ 50% sleva na vstupenky cyklu Gong (platí pouze pro 3., 4. a 5. cenové pásmo)

Pro pedagogy

→ cena 150 Kč (s výjimkou koncertů cyklů d, G, M a koncertů v Opavě)
→ cena 600 Kč za abonentku na cyklus A, B, P, C a D
→ 50% sleva na abonmá cyklu K, R a O

Pro abonenty, kteréhokoliv cyklu JFO

→ 30% sleva na vstupenky na další koncerty (s výjimkou koncertů cyklů d, G, M, a koncertů v Opavě)

Pro abonenty cyklů A + B

→ 50% sleva na abonmá cyklu K a R

Pro abonenty cyklů C

→ 50% sleva na abonmá cyklu K a R

Pro osoby starší 65 let

→ 50% sleva na abonmá (s výjimkou koncertů cyklů d, G, M)
→ 50% sleva na jednotlivé vstupenky (s výjimkou koncertů cyklů d, G, M)

Pro držitele průkazu ZTP, ZTP/P (včetně průvodce)

→ 50% sleva na abonmá (s výjimkou koncertů cyklů d, G, M)
→ 50% sleva na jednotlivé vstupenky (s výjimkou koncertů cyklů d, G, M)

Spolupráce s Národním divadlem moravskoslezským
20 %

NA JEDNOTLIVÉ VSTUPENKY

→ Na všechny tituly z repertoáru NDM (opera, činohra, balet, muzikál) s výjimkou představení hostujících souborů, a to po předložení vstupenky z koncertu JFO (s datem konání koncertu od 1. 1. 2026) nebo abonentky JFO na aktuální koncertní sezonu. Slevu lze uplatnit v prodeji vstupenek NDM a ve večerních pokladnách.

Spolupráce s Galerií výtvarného umění v Ostravě
50 %

NA VŠECHNY VÝSTAVY

→ Po předložení vstupenky z koncertu JFO (s datem konání koncertu od 1. 1. 2026) nebo abonentky JFO na aktuální koncertní sezonu. Slevu lze uplatnit v pokladně GVUO.

Spolupracujeme s ostravskou iniciativou Klub mladého diváka

→ Iniciativa je určena lidem ve věku od 15 do 25 let a umožňuje čerpat slevy na vybrané tituly a poznávat kulturní organizace z mnoha stránek. Více informací o možnostech čerpat výhody v rámci této iniciativy najdete na adrese www.mladydivak.cz.

Podmínky pro udělení slevy:

→ **Nárok na slevu je nutné prokázat platným dokladem opravňujícím ke slevě.**
→ **Jednotlivé slevy nelze sčítat.**

Platba: kartou, hotově, převodem, Apple Pay, Google Pay, kartami Sodexo nebo BenefitPlus.

Upozornění: Na koncerty cyklů G je možné získat slevu jen při koupi abonentky nebo v rámci Kombi abonmá.



Janáček point – prodejní místo JFO do roku 2022 / prosinec 2025

Edukační aktivity

Kromě standardních večerních koncertů nabízíme i širokou škálu dalších aktivit. Ty jsou zaměřeny primárně na rozvoj vztahu k hudbě a jsou připravovány pro všechny, kteří chtějí naslouchat a poslouchat, dále se rozvíjet a nechat se inspirovat. Programy jsou určeny pro různé věkové kategorie i úroveň znalostí. Zároveň jsou formy programů přizpůsobeny tak, aby vyhovovaly jak těm, kteří chtějí větší míru interakce, tak i těm, kteří rádi jen poslouchají.

Marta ŠTEFKOVÁ
posluchačka JFO

Na fotografii jí ještě nebyly ani čtyři. A dnes už je z ní velká čtyřletá slečna. Kulturu v Ostravě ochutnává společně s rodiči plnými doušky. Proto na malé Janáčkovce nesmí chybět. Někdy vyrazí s mamkou, jindy hrdě s tatínkem. A i když je doma pořádné kvítko, mezi hudebníky a opravdovými nástroji se promění v tichou a soustředěnou posluchačku.

Pavel DOLEŽAL
koncertní mistr houslí JFO

„Fotografie vznikla v kuchyni bytu na Žilinské ulici v ostravské Porubě. Bylo mi pět let. Starší bratr toho rána odcházel poprvé do školy a maminka, která byla dobrodružné povahy a s citem pro okamžik, vytáhla ze skříně svou dvouokou zrcadlovku Flexaret. Nejprve vyfotografovala jeho, a když se za ním zavřely dveře, zachytila i mě. Poprvé osířelého. Na housle jsem tehdy ještě nehrál. Hudba však už byla přítomná jinak – v rytmu každodennosti, v pohybu města a krajiny, kterou jsme objevovali.“

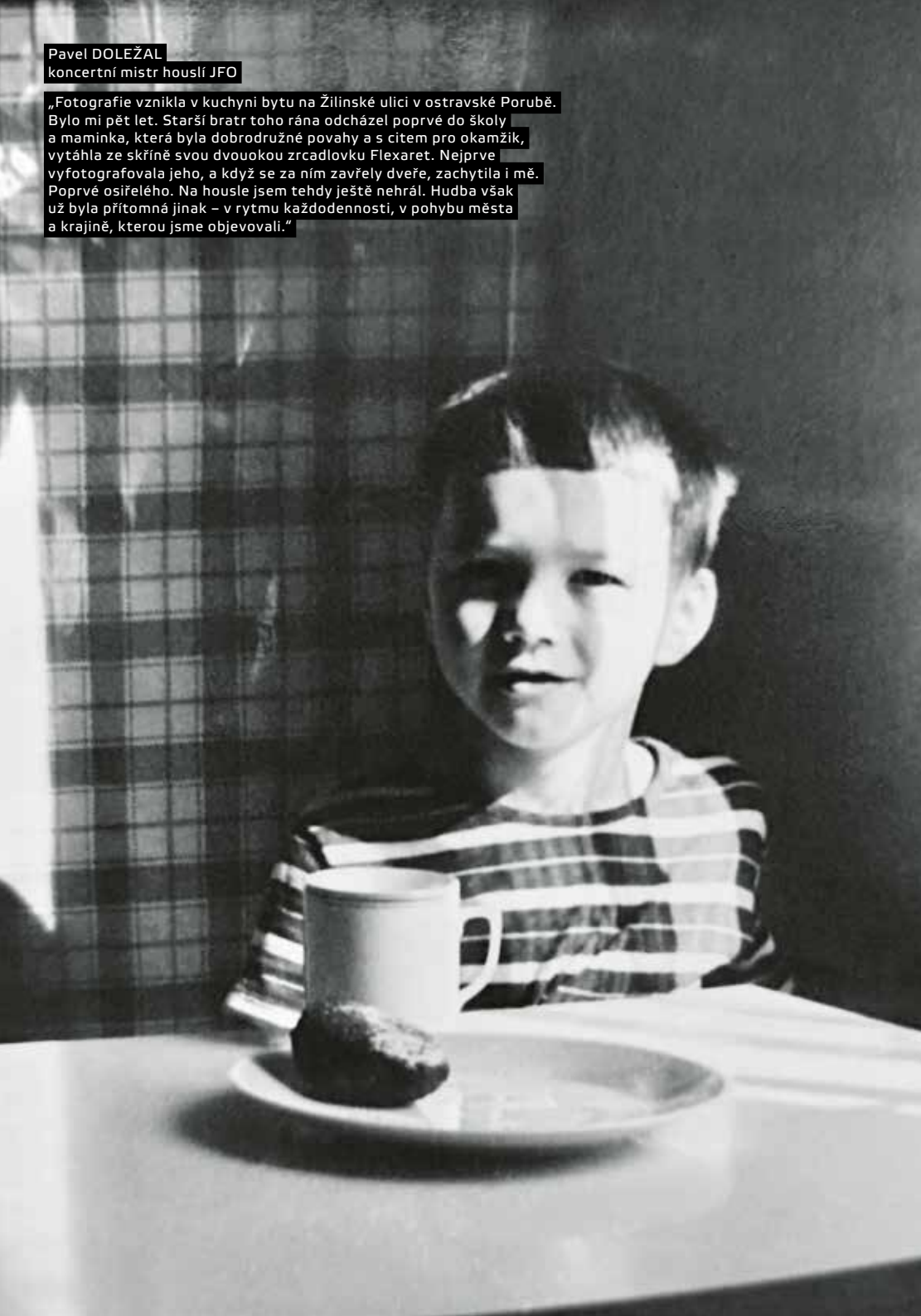

Pro mateřské školy

WORKSHOPY

Cílem workshopů je rozvoj kreativního myšlení a vnímání světa kolem nás, hravosti, chápání klasické hudby jako přirozené součásti života. Zároveň slouží jako inspirace pro učitele, jak mohou s dětmi dále pracovat ve výuce. Se zkušeným lektorem děti společně rozvíjejí poslechové i pohybové dovednosti, trénují rytmus, udržení tempa, práci s hlasem i skupinovou spolupráci. Během lekcí zapojují celé tělo včetně hlasu. V lekcích se pracuje s předměty každodenního života, které se najednou promění v hudební nástroje. Využívány jsou také nástroje Orffova instrumentáře.

→ Hudební workshop je navržen pro děti od tří let a je plný interaktivních a kreativních aktivit, které rozvíjejí jejich lásku k hudbě.

Termín workshopu: od října 2026
dle individuální nabídky
Čas konání: začátek v 9:00 nebo 10:30
Délka workshopu: cca 60 minut
Místo konání: Klub Atlantik
Celková kapacita: max. 25 dětí
Cena: 100 Kč/dítě (pedagogický doprovod má vstup zdarma)
Kontakt: edukace@jfo.cz

INTERAKTIVNÍ KOMORNÍ KONCERTY

Pro děti ve věku od tří let připravujeme interaktivní koncerty. Seznamují mladé posluchače hravou a zábavnou formou s hudebními nástroji a prací profesionálního hráče orchestru. Do představení jsou děti aktivně zapojovány a v jeho průběhu si procvičí prsty nebo dech, zazpívají si i zatančí, ale především se hodně nasmějí. Každý z koncertů je zaměřen na jednu skupinu nástrojů symfonického orchestru (smyčcové nástroje, dechové nástroje, bicí), v posledním z nabízených programů se představí zpěváci. Interaktivní koncerty jsou pro děti zábavným a vzrušujícím zážitkem, který jim přiblíží kouzlo hudby a přenese je do světa zvuků a melodií. V závěru setkání si mohou děti vyzkoušet nástroje, které se během představení objeví.

PROGRAMY:

Fouká, nefouká?!

Při hudebním setkání s dechovými nástroji se seznámíte se čtyřmi nejvíc nafoukanými muzikanty. A o jaké nástroje půjde? Jak se na ně hraje? Kolik prstů je třeba poctivě procvičovat a jak musejí hudebníci trénovat své plíce? Jak do svých nástrojů foukají? Na začátku to vypadá, že se nic z toho nedozvíme a nic neuslyšíme. Jeden je protivnější než druhý. Možná, že je ale společně s dětmi přesvědčíme, aby nám nakonec přeci jen zakoncovali.

Účinkují:

Petra Olajcová – příčná flétna
Daniel Svoboda – klarinet
Jana Chomoucká – lesní roh
Jiří Král – tuba
Lenka Jaborská – Květena
Fouknutá, scénář, režie

Ladí, neladí?!

Čtyři naprosto rozladění hráči na smyčcové nástroje. Nejen že jim neladí hudební nástroje, ale ani oni sami nevypadají, že by mohli koncertovat. Rozčuchané vlasy, neupravený vzhled, rozladěná nálada. Dokonce to vypadá, že jsou rozhádaní i mezi sebou! Bude potřeba všechno naladit. Hudebníky, jejich nástroje a samozřejmě i jejich posluchače. Snad vše povede ke zdárně naladěnému koncertu.

Účinkují:

Jakub Černožorský – housle
Ondřej Pustějovský – housle
Petr Benda – viola
Tomáš Svozil – violoncello
Lenka Jaborská – Liběna Ladičková, scénář, režie

Buší, nebuší?!

Dva nejnabušenější hudebníci na bicí nástroje jsou připraveni udeřit. Ale pozor! Je to bezpečné? Tolik bicích nástrojů pohromadě! Nehrozí hudebníkům nebo posluchačům úraz? Palička v oku, uklepnutý palec, přivřený nos v činelu, či dokonce ohluchnutí? Je potřeba vše prověřit, spočítat a zajistit bezpečnost pro všechny. Pokud se to podaří, koncert může začít.

Účinkují:

Lenka Škrlová – bicí nástroje
František Škrla – bicí nástroje
Lenka Jaborská – bezpečnostní pracovníce, scénář, režie

Zpívá, nezpívá?!

Slavnostní premiéra filharmonického sboru Pěvice je tady! Ale kde jsou zpěváci? Je třeba rychle nějaké přivolat. Jsou tady! Čtyři vynikající zpěváci. Jenže každý zpívá nějak jinak. A každý chce zpívat něco jiného a společně znějí poněkud falešně. Podaří se jim najít společnou notu a zazpívají si nakonec něco společně? Přidáte se k nim, děti?

Účinkují:

Johana Černožorská – soprán
Kamila Janovičová – alt
Michal Sedláček – tenor
Jiří Siuda – bas
Lenka Jaborská – Pěva
Posazená, scénář, režie

Termíny koncertu: od října 2026

dle individuální nabídky
Čas konání: začátek v 9:00 či 10:30
Délka koncertu: cca 60 minut
Místo konání: Klub Atlantik
Celková kapacita: max. 50 dětí
Cena: 150 Kč/dítě (pedagogický doprovod má vstup zdarma)
Kontakt: edukace@jfo.cz

Jana LANGROVÁ
se synem Tobášem
posluchači

„Mému synovi v březnu budou čtyři roky. Pochází z hudební rodiny. K hudbě má velmi kladný vztah a koncerty JFO se mu moc líbí. Rád sleduje hudebníky i atmosféru koncertu, která na něj silně působí. Doma si často na muzikanta hraje. Nejvíce ho oslovily bicí nástroje, které dostal i od Ježíška.“

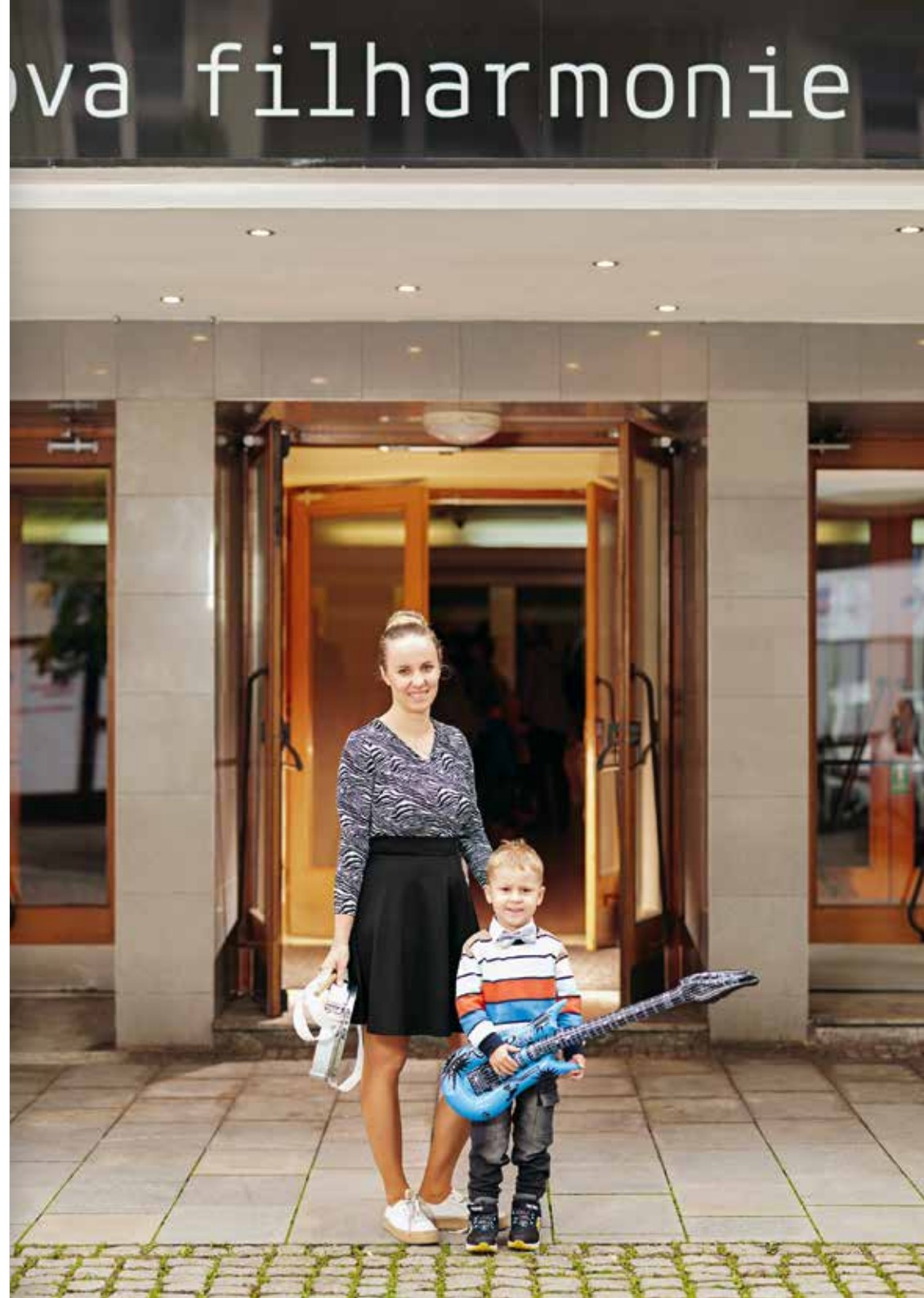

Pro I. stupeň základních škol

WORKSHOPY

Cílem workshopů je rozvoj kreativního myšlení a vnímání světa kolem nás, hravosti, chápání klasické hudby jako přirozené součásti života. Zároveň slouží jako inspirace pro učitele, jak mohou s dětmi dále pracovat ve výuce. Se zkušeným lektorem děti společně rozvíjejí poslechové i pohybové dovednosti, trénují rytmus, udržení tempa, práci s hlasem i skupinovou spolupráci. Během lekcí zapojují celé tělo včetně hlasu. V lekcích se pracuje s předměty každodenního života, které se najednou promění v hudební nástroje. Využívány jsou také nástroje Orffova instrumentáře.

→ Workshop je určen pro žáky od šesti let a vždy adekvátně přizpůsoben věku zúčastněných.

Termín workshopu: od října 2026 dle individuální nabídky
Čas konání: začátek v 9:00 či 10:30
Místo konání: Klub Atlantik
Celková kapacita: max. 25 žáků
Cena: 100 Kč/žák (pedagogický doprovod má vstup zdarma)
Lektorka: Lenka Jaborská
Kontakt: edukace@jfo.cz

SYMFONICKÉ KONCERTY

Průvodci světem symfonické hudby jsou na koncertech pro mladší žáky bratřenci Vláda a jeho sestřenice Karla, jinak také herci Michal Sedláček a Kamila Janovičová, kteří se potýkají s řadou problémů, starostí a nedorozumění, ale také s radostí, neovladatelnou energií, zkrátka spoustou emocí, se kterými jim pomáhá hudba. Do netradiční a zábavné role však vstupuje také dirigent Adam, nebo dokonce celý orchestr. Naše moderované koncerty rozhodně nejsou pouhopouhými pasivními vzdělávacími programy. Zapojují žáky v průběhu koncertu do děje tak, aby se poslech stal zábavou a něčím zcela přirozeným.

Koncerty uvedeme v termínech:

- Dobrodružné dobrodružství:
pátek 13. 11. 2026
od 9:00 a 10:30 hodin
- Romantická romance:
pátek 7. 5. 2027
od 9:00 a 10:30 hodin

Účinkují:

Michal Sedláček – Vláda
Kamila Janovičová – Karla
Adam Sedlický – dirigent, dramaturgie
Lenka Jaborská – scénář a režie

Místo konání: kino Vesmír
Celková kapacita: max. 437 osob
Cena: 150 Kč/žák (pedagogický doprovod má vstup zdarma)
Délka koncertu: cca 60 minut
Objednávky: janacekpoint@jfo.cz

INTERAKTIVNÍ KOMORNÍ KONCERTY

Pro žáky od 1. do 4. třídy ZŠ připravujeme interaktivní koncerty. Seznamují mladé posluchače hravou a zábavnou formou s hudebními nástroji a prací profesionálního hráče orchestru. Do představení jsou děti aktivně zapojovány a v jeho průběhu si procvičí prsty nebo dech, zazpívají si i zatančí, ale především se hodně nasmějí. Každý z koncertů je zaměřen na jednu skupinu nástrojů symfonického orchestru (smyčcové nástroje, dechové nástroje, bicí), v posledním z nabízených programů se představí zpěváci. Interaktivní koncerty jsou pro děti zábavným a vzrušujícím zážitkem, který jim přiblíží kouzlo hudby a přenesení je do světa zvuků a melodií.

→ V závěru setkání si mohou děti vyzkoušet nástroje, které se během představení objeví.

Fouká, nefouká?!

Při hudebním setkání s dechovými nástroji se seznámíte se čtyřmi nejvíce nafoukanými muzikanty. A o které nástroje půjde? Které z nástrojů jsou dřevěné a které žestové? A jak se na ně hraje? Kolik prstů je třeba poctivě procvičovat a jak musejí hudebníci cvičit své plíce? Jak do svých nástrojů foukají? To vše a mnohem více se můžete dozvědět.

Ale jen když budou mít hráči dobrou náladu.

→ Účinkují: Petra Olajcová – příčná flétna
Daniel Svoboda – klarinet
Jana Chomoucká – lesní roh
Jiří Král – tuba
Lenka Jaborská – Květena Fouknotá,
scénář, režie

Ladí, neladí?!

Čtyři naprosto rozladění hráči na smyčcové nástroje. Nejen že jim neladí hudební nástroje, ale ani oni sami nevypadají, že by mohli koncertovat. Rozcuchané vlasy, neupravený vzhled, rozladěná nálada. Dokonce to vypadá, že jsou rozhádaní mezi sebou! Bude potřeba vše naladit. Hudebníky, jejich nástroje a samozřejmě

i jejich posluchače. Snad se to zdárně vyvede a na koncertu bude vše ladit.

→ Účinkují: Jakub Černoهورský – housle
Ondřej Pustějovský – housle
Petr Benda – viola
Tomáš Svozil – violoncello
Lenka Jaborská – Liběna Ladičková,
scénář, režie

Buší, nebuší?!

Dva nejnabušenější hudebníci na bicí nástroje jsou připraveni udeřit. Ale pozor! Je to bezpečné? Tolik bicích nástrojů pohromadě! Nehrozí hudebníkům nebo posluchačům úraz? Palička v oku, uklepnutý palec, přivřený nos v činelu, či dokonce ohluchnutí? Je potřeba vše prověřit, spočítat a zajistit bezpečnost pro všechny. Pokud se vše podaří, koncert může začít.

→ Účinkují: Lenka Škrlová – bicí nástroje
František Škrála – bicí nástroje
Lenka Jaborská – bezpečnostní pracovnice,
scénář, režie

Zpívá, nezpívá?!

Slavnostní premiéra filharmonického sboru Pěvice je tady! Ale kde jsou zpěváci? Je třeba rychle nějaké přivolat. Jsou tady! Čtyři vynikající zpěváci. Jenže každý zpívá nějak jinak. A každý chce zpívat něco jiného a společně znějí poněkud falešně. Podaří se jim najít společnou notu a zazpívají si nakonec něco společně? Přidáte se k nim, děti?

→ Účinkují: Johana Černoهورská – soprán
Kamila Janovičová – alt
Michal Sedláček – tenor
Jiří Siuda – bas
Lenka Jaborská – Pěva Posazená,
scénář, režie

Termíny koncertu: od října 2026 dle individuální nabídky
Čas konání: začátek v 9:00 či 10:30
Délka koncertu: cca 60 minut
Místo konání: Klub Atlantik
Celková kapacita: max. 50 žáků
Cena: 150 Kč/žák (pedagog zdarma)
Kontakt: edukace@jfo.cz

„Tahle fotografie vznikla při oslavě mých prvních, možná druhých, narozenin. Osobní vzpomínky na ten den nemám, ale doma patří k nejcennějším. Hlavně kvůli té krabici Pampers v pozadí. Byla to doba, kdy tu ještě vládli komunisté, a právě tady se odehrávala moje malá soukromá revoluce. Strojka ze Švýcarska nám totiž posílal vzácné západní poklady. A mezi nimi i tyhle pleny. V roce 1989 jsem pak hrdě nosil do školky mikinu se sochou Svobody. A víme, jak to dopadlo... Takže důkaz je jasný: i malé dítě může nenápadně pohnout dějinami.“

Vojtěch JOHANÍK
moderátor koncertů cyklu C

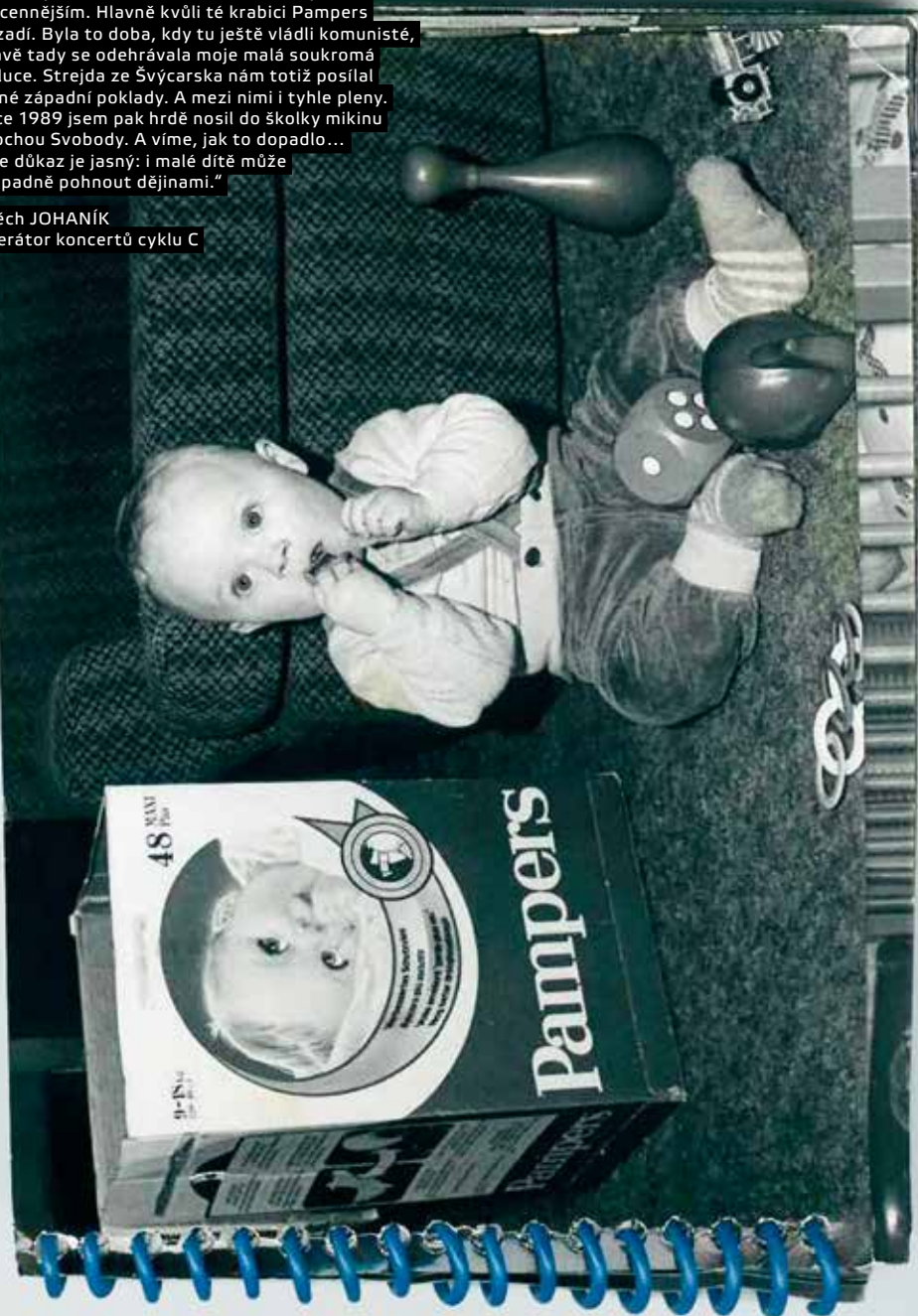

Pro II. stupeň základních škol

WORKSHOPY

Cílem workshopů je rozvoj kreativního myšlení a vnímání světa kolem nás, hravosti, chápání klasické hudby jako přirozené součásti života. Zároveň slouží jako inspirace pro učitele, jak mohou s dětmi dále pracovat ve výuce. Se zkušeným lektorem děti společně rozvíjejí poslechové i pohybové dovednosti, trénují rytmus, udržení tempa, práci s hlasem i skupinovou spolupráci. Během lekcí zapojují celé tělo včetně hlasu. V lekcích se pracuje s předměty každodenního života, které se najednou promění v hudební nástroje. Využívány jsou také nástroje Orffova instrumentáře. → Workshop je vždy adekvátně přizpůsoben věku zúčastněných.

Termín workshopu: od října 2026
dle individuální nabídky
Čas konání: začátek v 9:00 či 10:30
Délka workshopu: cca 60 minut
Místo konání: Klub Atlantik
Celková kapacita: max. 25 žáků
Cena: 100 Kč/žák (pedagogický doprovod má vstup zdarma)
Lektorka: Lenka Jaborská
Kontakt: edukace@jfo.cz

SYMFONICKÉ KONCERTY

Již samotná produkce živé hudby v podání mnohačlenného orchestru je úchvatným a omračujícím zážitkem, je-li navíc doplněna poutavým průvodním slovem, které umocní emoční prožitek a povzbudí přirozenou zvědavost posluchače, dokáže vyvolat a budovat u mladého publika trvalý zájem.

Naše moderované koncerty pro žáky druhého stupně rozhodně nejsou pouhopouhými vzdělávacími programy, ale inspirativním zážitkem, který žákům přiblíží přívětivou formou kouzlo symfonické hudby, seznámí je s nástrojovými skupinami – sekce – orchestru a samozřejmě také nejznámějšími skladbami světa klasické hudby. Připravte se na fascinující hudební dobrodružství, které ponoří mladé posluchače do světa zvuků, melodií a barev symfonického orchestru poněkud neklasicky, zvesela a hravě.

Moderované koncerty úspěšného cyklu C, kterými laskavě provází herec Vojtěch Johaník, boří mýty o zkosnatělých výchovných koncertech a dokážou každému, že koncerty klasické hudby mohou být zábavné, i když jsou na programu skladby největších hudebních velikanů.

Srdečně zveme na dopolední provedení pro školy, vždy od 10 hodin v termínech:
→ Dobré zprávy: středa 4. 11. 2026
a čtvrtek 5. 11. 2026
→ Dobré omyly: středa 3. 2. 2027
a čtvrtek 4. 2. 2027
→ Dobrá tajemství: středa 17. 3. 2027
a čtvrtek 18. 3. 2027
→ Dobré výzvy: čtvrtek 29. 4. 2027

Účinkují:

Vojtěch Johaník – průvodní slovo
Chuhei Iwasaki – dirigent, dramaturgie
Lenka Jaborská – scénář a režie

Místo konání: kino Vesmír

Celková kapacita: max. 437 osob

Cena: 150 Kč/žák (pedagogický
doprovod má vstup zdarma)

Délka koncertu: cca 70 minut

Objednávky: janacekpoint@jfo.cz

Vlastimil Večeřa je autorem soch Hudba/Houslistka a Sport/Atlet umístěných na atice hlavního průčelí Domu kultury s výhledem na Ostravu, rok 1961. Všechny sochy na hlavním průčelí domu budou zachovány i po rekonstrukci. Samotný vchod pak nadále bude sloužit návštěvníkům, a to zejména pro vstup na akce v divadelním sále a do multifunkčního sálu (dříve společenského).



Pro střední školy

SYMFONICKÉ KONCERTY

Již samotná produkce živé hudby v podání mnohačlenného orchestru je úchvatným a omračujícím zážitkem, navíc je-li doplněna poutavým průvodním slovem, které umocní emoční prožitek a povzbudí přirozenou zvědavost posluchače, dokáže vyvolat a budovat u mladého publika trvalý zájem.

Moderované koncerty úspěšného cyklu C, kterými laskavě provází herec Vojtěch Johaník, boří mýty o zkosnatělých výchovných koncertech a dokážou každému, že koncerty klasické hudby mohou být zábavné, i když jsou na programu skladby největších hudebních veličanů.

Srdečně zveme na dopolední provedení pro školy, vždy od 10 hodin v termínech:

- Dobré zprávy: středa 4. 11. 2026
a čtvrtek 5. 11. 2026
- Dobré omyly: středa 3. 2. 2027
a čtvrtek 4. 2. 2027
- Dobrá tajemství: středa 17. 3. 2027
a čtvrtek 18. 3. 2027
- Dobré výzvy: čtvrtek 29. 4. 2027

Účinkují:

Vojtěch Johaník – průvodní slovo
Chuhej Iwasaki – dirigent, dramaturgie
Lenka Jaborská – scénář a režie

Místo konání: kino Vesmír

Celková kapacita: max. 437 osob

Cena: 150 Kč/student (pedagogický doprovod má vstup zdarma)

Délka koncertu: cca 70 minut

Objednávky: janacekpoint@jfo.cz

VEŘEJNÉ GENERÁLNÍ ZKOUŠKY

Generální zkouška symfonického orchestru nabízí studentům středních škol unikátní pohled do procesu přípravy na koncert a umožňuje jim prožít hudbu v jejím vývoji, což je zážitek odlišný od tradičního koncertního provedení, nejen svou neformální atmosférou. Studenti budou mít možnost sledovat zkoušku vybraných částí repertoáru, práci dirigenta s orchestrem i sólisty a nahlédnout do zákulisí běžného zkouškového režimu orchestru.

Veřejné generální zkoušky se začátkem v 10 hodin se uskuteční v těchto termínech:

- 26. 11. 2026
A2 – Moser hraje Elgara
- 21. 1. 2027
A3 – Prokofjev: Pátý klavírní koncert
- 11. 2. 2027
E1 – Mladí sólisté
- 15. 4. 2027
A4 – Beethovenova Osudová
- 13. 5. 2027
E2 – Mladí dirigenti
- 24. 6. 2027
M4 – ZUŠ Open

Místo konání: kino Vesmír

Celková kapacita: max. 437 osob

Cena: 150 Kč/student (pedagogický doprovod má vstup zdarma)

Délka koncertu: cca 70 minut

Objednávky: janacekpoint@jfo.cz

Lucie NOHÁČOVÁ
studentka hry na zobcovou flétnu, konzervatoř

„Bude to znít jako klišé, ale hudba je pro mě vším. Je se mnou na každém kroku, jako část mě samotné. Dokáže popsat pocity dřív, než jim sama porozumím. Je to způsob, jak komunikuji se světem. Ne každý mi vždy rozumí, ale vím, že hudba tu se mnou bude napořád. Od dětství mě provází zpěv – na rodinných výletech i při hrách ve školce. A nejsilnější zážitek? Těžko vybrat jediný. Hudba mi znovu a znovu přináší nepopsatelné štěstí i smutek, proto je tím největším zážitkem vlastně celý život s ní.“



Tento prostor sloužil původně jako baletní sál / prosinec 2025

Až do roku 2022 byl využíván jako zkušební sál Janáčkovy filharmonie Ostrava. Nově bude JFO primárně zkoušet přímo na podiu nového koncertního sálu. Zkušební sál však zůstane zachován spolu s jeho funkcí a bude sloužit ke zkouškám komorních souborů, hostujících orchestrů a sborů.



Pro budoucí profesionály

V rámci své dlouhodobé strategie Janáčkova filharmonie Ostrava podporuje mladé talenty z řad dirigentů, skladatelů, studentů a absolventů hudebních akademií či konzervatoří i žáky základních uměleckých škol. Těm všem dáváme možnost vyzkoušet si na vlastní kůži práci ve velkém renomovaném orchestru a jeho běžném provozu. Díky tomu si začínající umělci osvojí řadu nových schopností a dovedností pod vedením zkušených profesionálů, zakusí atmosféru a specifika tohoto povolání.

INTERPRETAČNÍ SOUTĚŽ

Janáčkova filharmonie Ostrava každoročně pořádá interpretační soutěž, která dává příležitost úspěšným mladým umělcům přednést v následující sezoně koncertní skladbu za doprovodu velkého symfonického orchestru. Záštitu soutěži uděluje garant z řad renomovaných českých hudebníků. Pro příští ročník se jím stal klavírista Miroslav Sekera.

Soutěže se mohou zúčastnit umělci vybraných nástrojových skupin ve věku od 15 do 26 let, kteří v předešlých dvou koncertních sezonách JFO neúčinkovali v rámci cyklu E.

Pro sezonu 2027/2028 je soutěž vyhlášena pro klavír a jiné drnkací a úderné strunné nástroje, bicí nástroje, a to v termínu od 29. do 30. 10. 2026 s uzávěrkou přihlášek do 1. 10. 2026. Podmínky soutěže a přihlášku naleznete na webových stránkách JFO.

Místo konání: Vesmír,
Zahradní 1741/17, 702 00, Ostrava

MEZINÁRODNÍ ORCHESTRÁLNÍ AKADEMIE JFO

Janáčkova filharmonie Ostrava již v sezoně 2019/2020 otevřela Mezinárodní orchestrální akademii, unikátní svým mezinárodním zaměřením. Jejím posláním je zprostředkovat talentovaným studentům a absolventům hudebních akademií z celého světa hráčkou praxi a cenné dovednosti orchestrální hry v jednom z nejlepších českých orchestrů. V průběhu jednosemestrálního pobytu se mladí hudebníci stávají plnohodnotnými členy orchestru a účastní se jak abonentních koncertů, tak tuzemských či mezinárodních turné nebo nahrávání.

V předchozích sezonách v Akademii působily na dvě desítky muzikantů z Japonska, Číny, Polska, Kanady, Velké Británie, Irska, Itálie či USA. Úspěšnost a význam Mezinárodní orchestrální akademie potvrzuje i fakt, že mnozí absolventi získali stálé místo v symfonickém či divadelním orchestru.

Více informací naleznete na webových stránkách JFO.



Informace k přihlášce do Mezinárodní orchestrální akademie

ZIMNÍ SEMESTR:

7. 9. 2026 – 28. 1. 2027

Nástrojové skupiny: flétna, hoboj, klarinet, fagot

● Termín pro podání přihlášek:

7. 4. 2026 – 7. 6. 2026,

online na academy.jfo.cz

● Oznámení výsledků e-mailem:

do 15. 6. 2026

JARNÍ SEMESTR:

1. 2. 2027 – 24. 6. 2027

Nástrojové skupiny: 1. housle,

2. housle, viola, violoncello,

kontrabas, harfa

● Termín pro podání přihlášek:

29. 9. 2026 – 29. 11. 2026,

online na academy.jfo.cz

● Oznámení výsledků e-mailem:

do 6. 12. 2026

MLADÝM DIRIGENTŮM

Vedle sólistů nabízí JFO příležitost také začínajícím dirigentům. Od roku 2021 se v JFO plně etablovala v zahraničí běžná, ale v ČR stále exkluzivní, pozice asistenta dirigenta, kterou po dobu tří let zastával Maroš Potokár ze slovenských Košic. V následujících dvou sezonách na něj navázal ostravský rodák a představitel nejmladší generace nadějných českých dirigentů Filip Urban.

Nyní opět otevíráme výzvu pro mladé dirigenty na pozici asistent/ka dirigenta.

Přihlášky mohou zájemci podávat elektronicky na adrese asistent.

jfo.cz do 30. 4. 2026. Na základě

zaslaných videí budou vybraní uchazeči

pozváni do druhého kola, které se

uskuteční 26. 5. 2026, a to v Ostravě,

kdy kandidáti budou přímo dirigovat

komorní uskupení. Třetí a finální kolo se

uskuteční 11. 9. 2026 formou vedení

zkoušky celého orchestru JFO.

Asistent/ku dirigenta vybere odborná

porota sestavená ze členů orchestru,

vedení JFO a hostujících odborníků.

Jejím předsedou bude šéfdirigent

Daniel Raiskin. Vybraný uchazeč bude

v průběhu několika následujících let

spolupracovat s orchestrem nejen

na zkouškách a dílčích projektech.

Bude asistovat dirigentům jako

jsou Andrey Boreyko, Domingo

Hindoyan, Daniel Raiskin a další.

Také v rámci koncertní řady E dává JFO

dirigentům mladé generace a dlouhodobě

také posluchačům Curyšské hudební

akademie možnost vést orchestr.

Přihláška do konkurzu na

asistenta/asistentku dirigenta

- Termín pro podání přihlášky: 30. 4. 2026, online na asistent.jfo.cz
- Termín druhého kola konkurzu: 26. 5. 2026, Ostrava
- Termín třetího kola konkurzu: 11. 9. 2026, Ostrava

PŘÍLEŽITOST PRO ŽÁKY ZUŠ

Ve spolupráci se sdružením základních

uměleckých škol MÚZA zařazuje

JFO do své sezony již po několik let

koncert, na kterém vedle sebe k pultům

usedají členové orchestru JFO spolu se

žáky ZUŠ. Mladí nadaní umělci si tak

vyzkoušejí práci ve velkém orchestru jak

pod vedením dirigenta, tak i za účasti

špičkových sólistů. A také se těmito

sólisty koncertu mohou stát. Tato zkuš-

nost jim mimo jiné dává možnost ověřit

si, zda je práce filharmonika tou cestou,

kteřou by se chtěli profesně vydat.

V sezoně 2026/2027 budou mít žáci

ZUŠ Moravskoslezského, Zlínského

a Olomouckého kraje možnost

zapojit se do mimořádného koncertu

24. června 2027, a to provedením výběru

skladeb ze světoznámých muzikálů.

Přihlášku a více informací o projektu

naleznete na webových stránkách JFO.

OTEVŘENÁ VÝZVA PRO SKLADATELE

Od roku 2024 mají mladé skladatelky

a skladatelé se zájmem o zkomponování

nové orchestrální skladby pro JFO

pravidelnou příležitost přihlásit se do

Otevřené výzvy Janáčkovy filharmonie

Ostrava. Ta je určena pro studenty

i absolventy oboru kompozice z českých

konzervatoří a akademií. Při podání

přihlášky není vyžadována hotová

kompozice, tu následně složí pouze

zájemce vybraný odbornou komisí.

Vítězem poslední výzvy se stal

Adam Závodský, jehož nová skladba

zazní na koncertě E1 ve čtvrtek

11. února 2027 (viz strana 93).

Více informací naleznete na

webových stránkách JFO.

Přihláška do Otevřené výzvy JFO

● Termín pro podání přihlášek:

od 1. do 31. 10. 2026,

online na skladba.jfo.cz

● Oznámení výsledků e-mailem:

do 20. 11. 2026

Vybraná skladba zazní na jaře 2028

na koncertě cyklu E: Elán mladých



Jaroslava VANĚČKOVÁ
a Viktorie PAŠKOVÁ
jsou dvě dámy, pro které se
filharmonie stala součástí života



Pro dospělé

FILHARMONIE PLUS

Nad rámec běžné koncertní činnosti se systematicky věnujeme nejen mládeži, ale jako jeden z mála orchestrů v Česku také seniorům. Pořádáme pravidelná setkávání u hudby, doplněná o přednášky hudebních publicistů a muzikologů s komentovanými audio ukázkami, nebo o besedy s hudebníky, tedy členy orchestru, nebo i s hosty sezony. Součástí jednotlivých lekcí jsou i prakticky zaměřené hudební workshopy (zpěv, tanec, orientace v partituře, hra na nejrůznější snadno ovladatelné nástroje a mnoho dalšího), které připravuje a vede lektor Martin Ptáček. To vše interaktivním a zábavným způsobem. Frekventanti se dozvědí mimo jiné i vše podstatné o dění ve filharmonii a nahlédnou také do jejího zákulisí.

V rámci projektu Filharmonie plus se mohou posluchači z řad širší veřejnosti pravidelně setkávat s jinými hudbymilovnými lidmi a nadále se – a to nejen po hudební stránce – rozvíjet a prohlubovat svůj vztah ke klasické hudbě.

Frekventanti jsou rozděleni do dvou ročníků, které se budou pravidelně setkávat vždy každé druhé úterý v měsíci, a to od října 2026 do května 2027, tedy v termínech:

- 13. 10. 2026
- 10. 11. 2026
- 8. 12. 2026
- 12. 1. 2027
- 9. 2. 2027
- 9. 3. 2027
- 13. 4. 2027
- 11. 5. 2027

Třetí ročník od 13:30 hodin.
Druhý ročník pak od 14:30 hodin.

Přihlášky dostupné na webových stránkách zasílejte elektronicky na adresu edukace@jfo.cz, poštou na adresu Janáčkova filharmonie Ostrava, Filharmonie plus, Varenská 2723/51, 702 00 Ostrava nebo doručte osobně na kontaktní místo Janáček point.

Místo konání: Klub Atlantik,
ul. Čs. legií 3058/7, Ostrava
Cena: za osm setkání, každé v délce 120 minut, je pouze 400 Kč
Kontakt: edukace@jfo.cz

Paní Vaněčková je členkou Klubu přátel Filharmonie plus, a to už více než pětadvacet let. Vzpomíná na začátky v druhé polovině devadesátých let, na zájezdy do Prahy, Českého Krumlova či Salzburku, na setkání s dirigenty Liborem Peškem a Christianem Armingem i na přednášky, které otevíraly cestu k hlubšímu poslechu koncertů. Hudba jí podle jejích slov pomáhá zvládat stáří a naplňuje ji silou do dalšího života. Dnes se na koncerty dostává s pomocí syna či vnuka. A pokaždé s radostí. V šestaosmdesáti letech zůstává nejen věrnou posluchačkou, ale je i důkazem, že hudba k životu skutečně patří.

Paní Pašková dodnes pravidelně navštěvuje Filharmonii plus i koncerty. A říká to jednoduše a přesně. Filharmonie je pro ni životní jistotou.

Chrániče sluchu používají hráči orchestru JFO při obzvláště vypjatých zvukových dílech



Nahrávání

V 72. sezoně zahájila Janáčkova filharmonie Ostrava mimořádně ambiciózní a prestižní projekt: systematický cyklus nahrávek symfonií Dmitrije Šostakoviče, který vzniká ve spolupráci s renomovaným vydavatelstvím Challenge Records, šéfdirigentem JFO Danielem Raiskinem, a špičkovým režisérem Holgerem Urbachem. Jde o výjimečnou spolupráci, jež potvrzuje mezinárodní ambice orchestru a jeho dlouhodobě silný interpretační vztah k hudbě tohoto skladatele.

První album cyklu, obsahující Symfonii č. 6 a 9, vychází v květnu 2026. Na podzim téhož roku bude následovat další nahrávka se Symfonií č. 10, která představuje jeden z uměleckých vrcholů celého projektu. Další díla skladatele připravujeme.

Orchestr dále spolupracuje s klíčovými partnery, kterými jsou společnosti PARMA Recordings, Naxos Records, Toccata nebo Accentus. Český rozhlas Ostrava pravidelně živě vysílá naše koncerty, v uplynulé sezoně s dirigentem Domingo Hindoyanem s Ingo Metzmacherem.

Respektovaným francouzským časopisem Diapason jsme byli v roce oceněni prestižní cenou Zlatá ladička roku, a to za album Vítězslava Kaprálová: The Completed Orchestral Works. Jedná se o nahrávku v podání JFO pod taktovkou dirigentky Aleny Hron. Ocenění Diapason d'Or de l'Année (Zlatá ladička roku) bylo uděleno v kategorii Projet artistique (umělecký projekt).

VDANÁ CD

→ Dmitri Shostakovich:
Symphonies Nos. 6 & 9
Daniel Raiskin
© Challenge Records 2026

→ Béla Bartók:
Complete piano concertos
Tomáš Vrána, Gábor Káli
© Supraphon, a.s. 2025

→ Vítězslava Kaprálová:
The Completed Orchestral Works, 2 CD
Alena Hron, Tomáš Vrána,
Veronika Rovná
© CPO 2024

→ Shostakovich:
Piano Concertos & Piano Trio No. 2
Simon Trpčeski, Cristian Măcelaru
© Linn Records 2021

→ Phidylé
Kateřina Kněžíková, Robert Jindra
© Supraphon, a.s. 2021

→ Beethoven:
Triple Concerto – Kakadu Variations /
Voříšek: Grand Rondo Concertante
Petr Popelka, Lobkowitz Trio
© Rubicon 2021

→ Myaskovsky, Lyadov
& Rimsky-Korsakov: Cello Works
Łukasz Borowicz, Raphael Wallfisch
© CPO 2023

Členové orchestru 2026/2027

První housle ●

Pavel Doležal – koncertní mistr
 Jakub Černožorský – koncertní mistr
 Petr Benda – zástupce k. mistra
 Olga Faiková
 Radomíra Haluzová
 Eva Marečková
 Jindřich Kupka
 Roman Herodes
 Pavel Urban
 Alžběta Falcníková
 Dora Strouhalová
 Petr Grabovský
 Vojtěch Zajíc
 Marta Hujerová
 Marie Korpasová
 Jakub Kowalski
 Barbora Kachlová

Druhé housle ●

Lenka Hejnešová
 Pavla Slavíková
 Ondřej Pustějovský
 Monika Kedroň
 Radka Tihelková
 Vladimír Peška
 Martina Fírková
 Daniela Buchalová
 Pavla Branichová
 Julie-Ester Černá
 Marta Vaculíková
 Markéta Szczybrocha
 Daniel Nagy
 Štěpánka Kosmáková
 Marta Plewka
 Anna Pacholczak

Violy ●

Alena Herodesová
 Pavel Vítek
 Pavel Kuzník
 Marek Šumník
 Vítězslav Mojžíšek
 Jiří Menzel
 Zdeněk Jastřembský
 Helena Lochmannová
 Helena Friedlová
 Terezie Kolínská
 Agnieszka Polak

Violoncella ●

Jiří Hanousek – koncertní mistr
 Ivo Fišer – koncertní mistr
 Judita Šprochová – zástupce k. mistra
 Tomáš Svozil
 Vlasta Hanousková
 Zdeněk Mikeška
 Martina Pražáková
 Lukáš Novotný
 Vendula Zajícová
 Paulina Glacová

Kontrabasy ●

Martin Raška
 Martin Janeček
 Lumír Kavík
 Eugen Erlebach
 Jiří Dokoupil
 Jan Dvořák

Harfa ●

Kateřina Bendová

Flétny ●

Šárka Adamíková
 Josef Pukovec
 Petra Olajcová
 Tomáš Stýblo

Hoboje ●

Dušan Foltýn
 Paulína Konczal
 Dominik Bunc
 Weronika Flisek

Klarinety ●

Roman Šimíček
 Daniel Svoboda
 Jakub Moník
 Jiří Masný

Fagoty ●

Jan Šmíd
 Radek Joska
 Jiří Dřevjaný
 Jaroslav Ježík

Lesní rohy ●

Věra Bartošová
 Jindřich Molinger
 Niamh Huethorst
 Milan Krajňák
 Jana Chomoucká
 Pavel Chomoucký

Trubky ●

Roman Buchal
 Jiří Soukup
 František Adamík
 Petr Kabil

Trombóny ●

Vladimír Ševčík
 Marlena Skoczylas
 Milan Zatloukal
 Věroslav Lanča

Tuba ●

Jiří Král

Bicí ●

Jiří Smrčka
 František Škrla
 Antonín Labanič
 Martin Zajac
 Lenka Škrlová



Pavel Doležal Jakub Černohorský Petr Benda Olga Faiková Radomíra Haluzová Eva Marečková



Vojtěch Zajíc Marta Hujerová Marie Korpasová Jakub Kowalski Barbora Kachlová



Martina Firková Daniela Buchalová Pavla Branichová Julie-Ester Černá Marta Vaculíková Markéta Szczybrocha



Alena Herodesová Pavel Vítek Pavel Kuzník Marek Šumník Vítězslav Mojžíšek Jiří Menzel



Jiří Hanousek Ivo Fišer Judita Šprochová Tomáš Svozil Vlasta Hanousková Zdeněk Mikeška



Martin Raška Martin Janeček Lumír Kavík Eugen Erlebach Jiří Dokoupil Jan Dvořák



Jindřich Kupka Roman Herodes Pavel Urban Alžběta Falcníková Dora Strouhalová Petr Grabovský



Lenka Hejnešová Pavla Slavíková Ondřej Pustějovský Monika Kedroň Radka Tihelková Vladimír Peška



Daniel Nagy Štěpánka Kosmáková Marta Plewka Anna Pacholczak



Zdeněk Jastrěbský Helena Lochmannová Helena Friedlová Terezie Kolínská Agnieszka Polak



Martina Pražáková Lukáš Novotný Vendula Zajícová Paulína Glacová



Kateřina Bendová Šárka Adamíková Josef Pukovec Petra Olajcová Tomáš Stýblo



Dušan Foltýn



Paulina Konczal



Dominik Bunc



Weronika Flisek



Roman Šimíček



Daniel Svoboda



Jakub Moník



Jiří Masný



Jan Šmíd



Radek Joska



Jiří Dřevjaný



Jaroslav Ježík



Věra Bartošová



Jindřich Molinger



Niamh Huethorst



Milan Krajiňák



Jana Chomoucká



Pavel Chomoucký



Roman Buchal



Jiří Soukup



František Adamík



Petr Kabil



Vladimír Ševčík



Marlena Skoczylas



Milan Zatloukal



Věroslav Lanča



Jiří Král



Jiří Smrčka



František Škrla



Antonín Labanič



Martin Zejac



Lenka Škrlová

Janáčkova filharmonie Ostrava (JFO)

V České republice patří Janáčkova filharmonie Ostrava mezi přední symfonické orchestry. Jak její charakteristický zvuk, tak i bohatý a progresivní repertoár je prověřen dlouholetou tradicí a je vysoce ceněn domácím i mezinárodním publikem či kritikou. Výjimečnost orchestru se projevuje především v jeho schopnosti dokonale interpretovat nejen Janáčka, ale i rozsáhlý repertoár sahající od pozdního romantismu až po současnou tvorbu, včetně děl Sukových, Mahlerových, Bartókových, Prokofjevových a Šostakovičových. Šéfidirigentem a uměleckým ředitelem je od sezony 2026/27 Daniel Raiskin.

V poslední době orchestr vystoupil s významnými sólisty, mezi něž patří violoncellisté Gautier Capuçon a Steven Isserlis, houslisté Lisa Batiashvili a Vadim Gluzman, pěvci Elína Garanča a Jonas Kaufmann, klavíristé Sergey Babayan, Jean-Efflam Bavouzet, Boris Giltburg, Simon Trpčeski a mnozí další. V Ostravě pravidelně působí dirigenti jako Andrey Boreyko, Lawrence Foster a Domingo Hindoyan. Mezi hostujícími dirigenty z poslední doby patří také Cristian Măcelaru, Petr Popelka, Jakub Hruša a bývalý hudební ředitel Vassily Sinaisky. Orchestr vytvořil hudbu k několika filmům. Spolupracuje s populárními českými hudebníky, například s Tomášem Klusem nebo Vojtěchem Dykem. Pozornost soustředí i na vzdělávací cykly pro mladší publikum a seniory či na výchovu nadaných sólistů nebo dirigentů, kteří dostávají možnost vystupovat s orchestrem dokonce v samostatné koncertní řadě. Od roku 2020 přispívá JFO k alternativnímu vzdělávání a profesnímu růstu mladých talentovaných hudebníků z celého světa projektem Mezinárodní orchestrální akademie.

Dlouhá hudební tradice orchestru sahá až do první poloviny 20. století, kdy s jeho předchůdcem vystupovali Paul Hindemith, Sergej Prokofjev a Igor Stravinskij. Ostravský symfonický orchestr vznikl v roce 1954 a brzy se zařadil mezi přední české orchestry – na své první mezinárodní turné vyrazil již pět let po svém vzniku. Od té doby s ním spolupracovala řada světově proslulých dirigentů a sólistů, mezi nimi sir Charles Mackerras, Karel Ančerl, Mariss Jansons, Svatoslav Richter či Rudolf Firkušný.

Studiové nahrávky z Ostravy, a to jak pro vydavatelství jako Linn Records, tak i pro Supraphon a CPO si získaly uznání kritiky i publika a obdržely ocenění, mezi něž patří například BBC Music Magazine Award či Diapason d'Or de l'Année.

V posledních pěti letech orchestr intenzivně koncertoval po celé Evropě i v Japonsku, nebo v Číně a Jižní Koreji. Mezi prestižní sály, kde Janáčkova filharmonie v nedávné době vystoupila, patří Elbphilharmonie v Hamburku, Musikverein ve Vídni a Berlínská filharmonie.

V současnosti probíhá rekonstrukce Domu kultury města Ostravy, dlouholetého působiště orchestru JFO. Její součástí je také stavba koncertního sálu světových akustických parametrů, a to podle návrhu architektonického studia Steven Holl Architects z New Yorku ve spolupráci s pražským studiem Architecture Acts. Budova, jejíž akustiku navrhla společnost Nagata Acoustics, bude ideálním prostorem pro symfonické koncerty a zahájí novou éru orchestru. Do té doby působí JFO v provizorních prostorách sálu Vesmír.

Jiří Myszak je autorem sochy
Zlepšovatel na průčelí Domu kultury
města Ostravy. Všech šest soch
bylo restaurováno v roce 2008



Děkuji za spolupráci. Byla skvělá.
Škoda, že nemáte vlastní sál. Bylo by
to určitě ještě lepší. Orchester má předpo-
klad, stát se jedním z nejlepších orchestru
v ČR.

Václav

Václav Smetáček
19. 5. 1958.

Zápis z kroniky Janáčkovy filharmonie Ostrava; z roku 1958

Václav SMETÁČEK (30. 9. 1906 Brno – 18. 2. 1986 Praha)
byl významný český dirigent, hobojista, sbormistr, muzikolog,
pedagog a hudební skladatel. Byl významným propagátorem
české hudby, především děl Bedřicha Smetany, Antonína Dvořáka
a Leoše Janáčka.

Snímek části střechy a vyhloubené jámy pro základovou desku koncertního sálu, kde právě probíhá trysková injektáž. Ta se provádí v několika fázích, a to na severní a jižní části staveniště. Přístavba totiž vlastně jakoby překračuje budovu původního kulturního domu / prosinec 2025

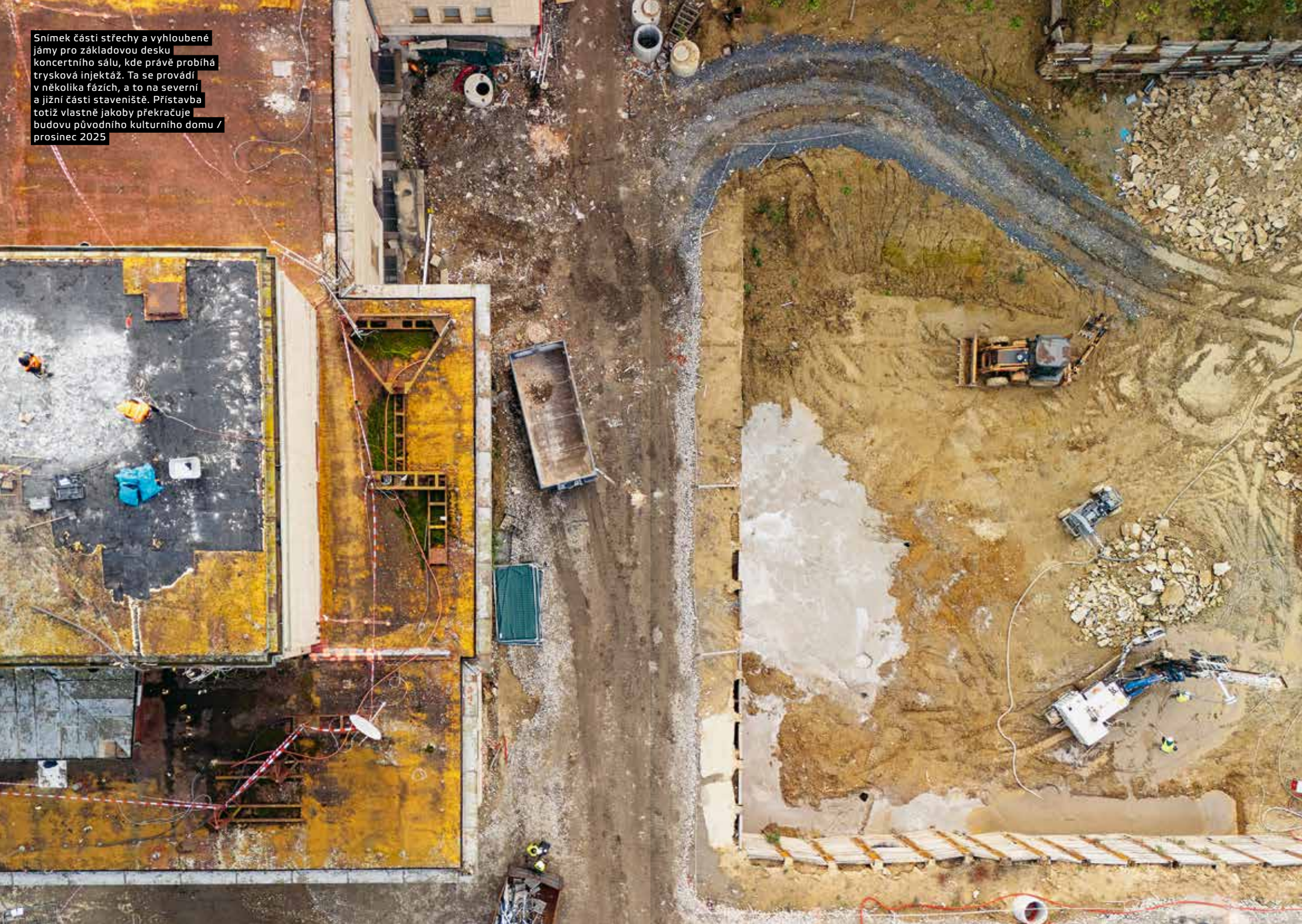

Fundament, tedy jakýsi základ Janáčkovy tvůrčí činnosti, pochopitelně souvisí s jeho osobností a hodnotovým nastavením. Těch základních cihel, ze kterých stavěl své výjimečné skladatelské dílo, bychom jistě našli celý balík, ale omezíme se pouze na pět:

- Janáček přišel v jedenácti letech do fundace augustiniánského opatství na Starém Brně. Seznámil se tam s duchovní hudbou, především konce 16. století, a s gregoriánským chorálem. V tomto zapuštěném kořínku můžeme hledat jeho pozdější modální myšlení.

- Tou dobou si mladý Janáček také vytvořil vztah ke slovanské kultuře, který jej vedl k četbě děl humanisticky orientovaných ruských realistických spisovatelů. To později výrazně ovlivnilo jeho hodnotové priority.

- Je tu pochopitelně Janáčkovu hudební vzdělání, které bylo na tehdejší dobu na vysoké úrovni. Nejprve hudební základy získané ve fundaci, poté studium na pražské varhanické škole až po absolvování dvou semestrů na lipské a vídeňské konzervatoři.

- Od osmdesátých let 19. století se rozvíjel Janáčkův zájem o lidovou kulturu, sběr lidových písní a tanců. V lidové písni spatřoval kořeny národní hudby a regionální identity. Lidová píseň nesporně ovlivnila jeho kompoziční cestu.

- Významnou součástí Janáčkovu fundamentu byl zájem o psychologii a studium lidských verbálních projevů, které zaznamenával formou nápěvků mluvy. To vedlo k jeho novému pohledu na hudbu, především na operu, kde usiloval o realismus a hudební vyjádření „ne krásy, ale pravdy“.

Jiří Zahrádka
kurátor Janáčkovských sbírek
Oddělení dějin hudby
Moravského zemského muzea v Brně



Medaile za zásluhy o Národopisnou výstavu
československou v Praze 1895.
Sign. T-LJ-150

Dušan Foltýn

Když si vyrábím strojek, létají neslušná slova

V době, kdy se proměňují koncertní prostory i hudební instituce, představuje Dušan Foltýn symbol kontinuity. Jeho profesní život je totiž pevně spjatý s Janáčkovou filharmonií Ostrava. Mezinárodně uznávaný (sólo)hobojista v ní zakotvil už v roce 1989. Orchester tak považuje za svůj druhý domov. Když se ho ptám na vznikající kulturní komplex s novým koncertním sálem, viditelně se mu rozzáří oči. Lidé v Ostravě totiž podle něj ještě svoji filharmonii nikdy pořádně neslyšeli. Teprve v novém sále s dobrou akustikou prý konečně uslyší, jak skutečně zní. A budou velmi příjemně překvapeni.

Jste člověk naprosto spjatý s JFO; strávil jste v ní celý svůj profesní život. Vnímáte tedy orchestr jako prostor, kde člověk může zakotvit?

Z mého pohledu určitě. Mohu konstatovat, že de facto můj druhý život, a to život hudební, probíhá v Janáčkově filharmonii. Velmi dobře si pamatuji na svůj příchod do tohoto orchestru. Bylo to v symbolickém listopadu 1989. Pár měsíců před tím jsem byl na vojně v armádním uměleckém souboru v Praze, kam za mnou přijel tehdejší šéfdirigent JFO Tomáš Koutník. Ptal se mě na plány do budoucna. A já se cítil jako nějaký prvoligový fotbalista, kterého lanaří do Baníku. Tehdy jsem se rozhodoval, jestli zůstanu v Praze, nebo se vrátím do Ostravy. Jelikož jsem ale opravdový ostravský patriot a mám zde rodinné vazby, vrátil jsem se nakonec zpět. Tak začal můj profesní a hudební fundament tady v Ostravě.

Čili nejen orchestr jako takový, ale i Ostrava je pro Vás tím životním fundamentem. Je to tak?

Ano, tehdy v roce 1989 pro mě bylo to rozhodování dost složité, ale když teď svůj život, který už směřuje k penzi, rekapituluji, mám radost, že jsem se vrátil tam, kam cítím, že patřím. Takže ano, mám svoji rodinu. To je to, bez čeho nemůžu být. A vedle ní mám JFO, která tvoří můj druhý, a to hudební domov.



„Byl jsem ve čtvrtém ročníku ostravské konzervatoře, bylo mi osmnáct let. Psal se rok 1981. Tahle fotografie vznikla možná kvůli programu koncertů festivalu Concertino Praga, kde jsem tehdy vystupoval jako laureát stejnojmenné soutěže. Ale jistý si tím už dnes nejsem.“



Co podle Vás tvoří pevný základ orchestru?

Myslím, že hlavně skupina lidí, kteří mají společnou představu o svém profesním fungování a jsou ochotní tu nelehkou profesi společně vykonávat. A to se všemi radostmi i strastmi. Radostmi myslím například pestrost nebo fakt, že naše povolání je pro nás zároveň koníčkem. No, a starosti? Například ohodnocení naší profese je bohužel opravdu žalostné, takže většina hudebníků musí mít druhé zaměstnání. Dále je to extrémní psychické vypětí, které je nebezpečné v tom, že se neprojevuje zcela zřetelně, ale může se za léta strávená v orchestru nastřádávat. Tito lidé, členové orchestru, jsou ale ochotní toto všechno nést, protože jim je společně dobře a dělají spolu hudbu, kterou mají rádi. Dělá jim radost, když ten zážitek mohou přenést na publikum.

Hovořil jste o extrémním psychickém vypětí. Jak konkrétně se projevuje?

Je zajímavé, že tento negativní prvek našeho povolání po určitých letech již ani nevnímáme. Vzpomínám si, že jsme s kolegou hornistou jako mladí nadějní umělci měli kdysi společný koncert v jeho rodišti, což bylo malé městečko. Samozřejmě, že jsme se snažili hrát co nejlépe, ale že bychom před tamním publikem, při vší úctě, měli nějakou trému nebo cítili nějaký extrémní stres, to ne. No, a o přestávce jsme si jen tak z legrace změřili krevní tlak na tlakoměru, který kolega vezl své mamince. A byli jsme opravdu překvapeni, jak vysoké hodnoty se tam objevily.

Vzpomenete si na nějakou konkrétní příhodu z koncertu, která Vám dala opravdu pořádně zabrat?

Hráli jsme jednou ve Španělském sále Pražského hradu Dvořákův houslový

koncert. A na konci první věty jsem uslyšel typický zvuk, takové to pink... Záhy jsem zjistil, že mi prasklo pérko a tón gis nehraje. Jelikož se blížilo jedno z mnoha sóla, musel jsem rychle zareagovat. V podstatě jsem vytrhl kolegyni hoboj z ruky, dal jsem jí ten svůj a stačil jí jen říct: „Gis nehraje a všechno, co je slyšet, hraju já.“ No, a pak jsem kombinoval part prvního a druhého hobojce, protože to je častá Dvořákova specialita, že se v jeho skladbách první a druhý hobojista střídají ve hře důležitých frází, které jsou opravdu slyšet. Nakonec jsme to úspěšně zvládli a musím říci, že jsem na nás byl pyšný.

Jakým způsobem si takové psychické vypětí kompenzujete?

Ve zdravém těle zdravý duch. Takže pokud je hudebník v dobré fyzické kondici, zvládá lépe i stres a tlak. Snažím se tomu nepoddávat. Říkám si třeba: „Kdybych byl lékař a bojoval o pacientův život, to by teprve bylo!“ Když ale zrovna někde lehce kiksnu já, nikoho na životě neohrozím, na rozdíl od lékaře, který musí být neomylný.

Vaše manželka je rovněž hudebnice. Proto si dovolím jednu osobnější otázku. Může být, když jsme u toho fundamentu, i hudba oním základem kvalitního vztahu nebo manželství?

Domnívám se, že ano. Ale je možné, že kdyby manželka byla se mnou zaměstnaná v JFO a trávili bychom spolu čtyřicet hodin denně, musel bych tuto odpověď trochu modifikovat (smích). A to vůbec nemyslím zle. To je prostě přirozený jev. Ale připadá mi skvělé, že máme společně profesní radosti i zážitky. A můžeme se o nich odborně hodně detailně bavit.

Hoboj je nástroj nesmírně citlivý – na prostor, vlhkost, teplotní změny

a podobně. Na hoboj je také obecně složitější vytvořit kvalitní tón než například na klarinet nebo přičnou flétnu. Má také pronikavější zvuk. Jak se staví dobrý tón? Je to také forma hledání jakéhosi fundamentu?

Hoboj je nádherným nástrojem s podmanivým zvukem. Pokud jej lidé slyší ve filmových melodiích, často si ani neuvědomí, že ten vjem z určitého obrazu jim dodává právě hoboj. Když třeba rodiče přijdou za pedagogem s žádostí, aby jejich dítě učil hrát na hoboj, férový učitel takovým rodičům na rovinu vyjmenuje, co všechno to obnáší. A rodiče se pak mnohdy zaleknou. Pominu teď finanční nákladnost, která také při konečném rozhodování hraje svoji roli, ale na rozdíl od jiných hudebních nástrojů, zahrnuje hraní na hoboj také specifické detaily, které způsobují, že hobojistů není tolik. Je to, řekl bych, nástroj pro otrlé povahy.

Můžete to rozvést?

Mám tím na mysli konstrukční stavbu nástroje, která s sebou přináší velké potíže při různých změnách počasí nebo jiných nestandardních koncertních podmínkách, na které jiné nástroje až tak nereagují. A zásadní věcí, kterou si možná ne všichni lidé uvědomují, je takzvaný hobojový strojek. Tvoří jej dva plátky vyrobené z ušlechtilé bambusové třtiny, které mají, řekl bych, 60 až 70procentní vliv na úroveň výkonu hobojisty. A ten, byť i u toho nejlepšího hráče, může být degradován nekvalitním hobojovým strojkem.

Co s tím?

Starostí každého hobojisty je, aby si našel svoji cestu, jakým způsobem si bude hobojový strojek opatřovat. A toto téma nás provází celý život. Dokonce existuje parafráze původního

vtipu: „Sešli se dva muzikanti a nikoho nepomlouvali...“ na verzi: „Sešli se dva hobojisté a nemluvili o strojcích“. Když jste vzpomínala moji milou ženu, ta už pochopila, co to obnáší, když doma strojky vyrábím.

Co to tedy obnáší?

No, kolikrát říkám dětem, ať jdou raději ven.

Létají vzduchem i neslušná slova, nebo jste jen nervní?

Bohužel musím po pravdě přiznat, že obojí. Když se strojky nedaří, často se sám sebe ptám, proč raději nehraji na jiný nástroj. Na druhou stranu, díky těmhle komplikacím zase konkurence není tak velká. Jen to chce nenechat se odradit celoživotními hobojovými strastmi. My prostě hledáme něco jako perpetuum mobile, které neexistuje. Lidí nás asi trochu považují za bláznů, protože pořád mluvíme o strojcích, ale to je taková alfa a omega našeho hraní. I když sedíme u piva, pořád to máme v hlavě.

Důležitost patřičného hobojového strojku je tedy jasná. Jakou roli v rozvoji fundamentu hraje dech, a jak se dá vědomě kultivovat?

Jako u všech dechových nástrojů, i u hobojce je dechová technika naprostým základem hry. Ale zatímco třeba flétnisté řeší nedostatek potřebného dechu, u hobojistů je to tak, že do té malé štěrbinky mezi dvěma plátky foukáme pouze minimální množství dechu. Zato pod enormním tlakem. Takže to je ten moment, kdy se hobojista musí naučit maximálně se uvolnit a veškerý tlak, pokud možno, shromažďovat v oblasti bránice, aby nedocházelo k negativnímu vlivu na zdraví, a samozřejmě na kvalitu hry.

Máte svou denní rutinu pro udržení svého technického fundamentu? Kolegyně a kolegové v orchestru o mně dobře vědí, že jsem v sále vždy hodinku před začátkem zkoušky a věnuji se té svojí – jak říkám – hobojové hygieně, což jsou udržované tóny a různá další cvičení. Jsem přesvědčen, že právě díky tomu jsem vydržel hrát první hoboje do svých 62 let. De facto hraji na této pozici, jestli dobře počítám, 36 let. Takže to už je solidní výsledek! A věřím, že to je díky poctivému přístupu a způsobu života, kdy jsem se opravdu snažil udržet si co nejdéle to, co jsem se před čtyřiceti lety naučil.

V Ostravě vzniká kulturní komplex s novým koncertním sálem. Co to znamená pro někoho, kdo prožil celý profesní život v jednom – ostravském – orchestru? Pro mě to je fantastický moment. Doufám, že si v novém sále ještě před odchodem do penze jeden, dva, možná i tři koncerty zahraju. Narodil jsem se totiž v roce 1963, a od té doby jsem slyšel o tolika návrzích na koncertní sál... Musím tedy vyseknout poklonu panu řediteli Žemlovi, že si šel důsledně za svým. Lidé v Ostravě vlastně svoji filharmonii nikdy pořádně neslyšeli. Mám tím na mysli například naše koncerty v Japonsku nebo v západní Evropě, kde hráváme v opravdu kvalitních sálech. Filharmonie tam najednou zní jinak a všem se nám hraje lépe, protože nás k tomu inspiruje právě ona dobrá akustika. Jsem si jist, že v novém koncertním sále možná naši pravidelní posluchači uslyší úplně jiný orchestr. A budou příjemně překvapeni.

Vám se úplně rozzářily oči, když jste o novém koncertním sále mluvili. Ano, ano. Budu na Ostravu zase ještě o něco pyšnější než dosud.

Co je pro Vás osobně tím nejpevnějším bodem, o který se opíráte, ať už v hudbě či v životě? Spolehlivost, a to v tom nejširším slova smyslu. Že se v jakýchkoliv chvílích můžu na někoho spolehnout. A stejně tak se snažím vystupovat vůči svému okolí. Možná mě někteří lidé proto nemají až tak rádi, ale jsem přísný především sám na sebe. Proto totéž očekávám i od svého okolí.

Jako pedagog na Fakultě umění Ostravské univerzity sledujete mladou generaci hudebníků. Jaké hodnoty, které by podle Vás měly tvořit fundament jejich cesty, v nich rozvíjíte? Jednoduše pracovitost a schopnost překonávat překážky. Tady jako pedagog narážím na problém dnešní doby, kdy se dětem umetají cestičky. Ony si pak ale nebudou umět poradit samy a budou v životě nešťastné. Dále samozřejmě trpělivost, kterou hraní na hoboje vyžaduje, a rozhodně jakýsi životní optimismus. To je základní věc. Ten optimismus pochopitelně nesmí být bezbřehý, musí být vyvážen objektivní sebekritikou nebo sebekontrolou.

Jak jakožto hudebník a pedagog vnímáte rozmach umělé inteligence? Mohla by Vám například pomáhat při výuce? Ano, to je fenomén dnešní doby. Veškeré možnosti, které nabízí, bych například pro výukový proces určitě využil na maximum. Ale jakmile by AI začala zasahovat do uměleckých záležitostí, které se týkají lidského nitra a procítění, byl bych okamžitě ve střehu. Protože hudba je o tom, že se postaví tři hoboisté a zahrají tutéž skladbu každý trochu jinak, přičemž může jít o tři krásné výkony, nebo naopak o tři nepovedené výkony. Ale hlavně

o třikrát různě nepovedené výkony. A v tom je podstata nenahraditelnosti živé hudby. My prostě potřebujeme živého hudebníka, aby hudba vyjadřovala to, co od ní lidé očekávají.

Právě v nedokonalosti umění je krása, že? Takže čím víc se bude AI zdokonalovat, tím bude vlastně v této oblasti nedokonalejší?

Přesně tak, a říkám to i svým žákům. Pokud jsem třeba v soutěžní porotě, nebaví mě poslouchat de facto dokonalý výkon, který postrádá emoce a hudební výraz. Raději poslouchám někoho, kdo hraje s rizikem, a jeho hra má charakter, protože do toho dává všechno. Tu a tam se mu sice třeba něco nepovede, ale mě to stejně pohltí. V opačném případě, když někdo hraje takzvaně dokonale, na jistotu a bez prožitku, a když slyším, jak má všechno promyšlené, zamýšlím se nad tím, jestli by neměl vykonávat třeba nějakou technickou profesi.

Kdybyste měl definovat fundament hudebníka jedním slovem, co by to bylo? Profesionalita – to je slovo, které mě napadne okamžitě, když se mě takto zeptáte.

„Vždy, když je to potřeba (tedy minimálně několikrát týdně), se u takto rozprostřeného pracovního stolu – s předhoblicí, hoblicí, třetíčem, speciálními noži, fazonkou, těsnicí blánou ze střívků na klobásy, niti, lakem a dalšími kuriozitami – pokouším vyrobit ideální hobojevý strojek.“

„Teď, po padesáti letech praxe, už bohužel vím, že je to zřejmě hodně bláhová představa, ale naděje umírá poslední... Nejráději k práci usedám v kuchyni po pravidelné nedělní ranní rodinné vaječině. Manželka vaří oběd a já dělám strojky. No, a čekáme, komu to dopadne lépe. Musím objektivně přiznat, že manželka na body výrazně vede.“



Anna Pacholczak Nepamatuji si den bez hudby

Pro houslistku Janáčkovy filharmonie Ostrava a lektorku jógy Annu Pacholczak má slovo fundament velmi konkrétní význam. Je to nejen každodenní práce s nástrojem, ale zároveň i ticho, dech a pozornost napřímená k vlastnímu tělu. V rozhovoru popisuje, jak jí jóga pomáhá zvládat fyzickou i psychickou zátěž hudebnické profese, jak se dech promítá do frázování i kvality tónu a proč obě cesty vnímá jako dvě podoby téhož základu. Hudba i jóga pro ni představují způsob, jak zůstat v kontaktu se sebou, s emocemi i s lidmi kolem sebe – a jak si i v náročném tempu udržet vnitřní stabilitu.

Na Facebooku máte jako úvodní fotografii citát umělce Piotra Skrzyneckého: „Jsme ostrovem v moři brutality, šedi, hlouposti, darebáctví, cynismu, netolerance a násilí.“ Co je pro Vás osobně útočištěm, kde se cítíte bezpečně? Může jím být orchestr? Nebo hudba samotná? Tento citát tam mám už hodně dlouho. Vyfotila jsem jej před deseti lety v „Piwnicy pod Baranami“. V té době jsem studovala a zároveň žila noční studentský život v Krakově. Toto místo je sídlem literárního kabaretu stejného jména, který založil Piotr Skrzynecki. V roce 1956 kolem sebe shromáždil umělce, kteří se bouřili proti ideologizaci kultury, propagandě a homogenitě. Prosazovali svobodu být sám sebou, ironii a metafory obcházející cenzuru. Citát, který jste zmínila, je v klubu namalovaný a představuje filozofii tohoto nezávislého místa. Pro mě jako hudebnici je útočištěm hudba, která umožňuje vyjadřování emocí. Dokáže během pár sekund změnit náladu – nejen když hrajeme, ale i když posloucháme. Umí člověka přenést do jiného, lepšího světa. Intenzivní emoce, které prožívám na koncertech, způsobují nejen katarzi, jako v Aristotelově řecké tragédii, ale i uvolnění potlačených emocí, které následně čistí mou duši.

Teď jste o sobě mluvila jakožto o hudebnici. Kde nacházíte bezpečí jako jogínka a kde jako obyčejný člověk?

Jako jogínka nacházím bezpečí v tichu a samotě, když se soustředím na svůj dech, srdeční tep a vědomý pohyb. Už léta pracuji na dobrém vztahu sama se sebou. Snažím se být sama sobě dobrým a chápavým přítelem. A jako obyčejný člověk hledám oázu mezi svými nejbližšími – ve vlastním útulném domově.

Co podle Vás převažuje v lidské přirozenosti? Dobro, nebo zlo?

Člověk se formuje po celý život a tento proces začíná už v těhotenství. Všechny situace a všichni lidé, které potkává, formují jeho osobnost a ovlivňují jeho rozhodování. Pokud pak v životě dělá něco, co je považováno za špatné, musí pro takové chování existovat nějaký předchozí důvod. Možná jen dělá to, co se naučil v dětství. Možná je to jediný způsob, který zná a se kterým se vypořádává s obtížnou situací. Takže neumím říct, jestli je základem lidské přirozenosti spíše dobro, nebo zlo. Chtěla bych věřit, že dobro. A že všechno zlo, které lidé páchají, dělají proto, že chtějí být milováni, přijati a vnímáni. A to za každou cenu.

Co pro Vás osobně znamená slovo fundament? Jaký základ stojí za Vaším vztahem k hudbě?

Fundament je pro mě základ, který si připravuji na začátku cesty – ať už je jakákoli. Měl by být pevný a odolný, aby dokázal jak čelit problémům, které čas přináší, tak zvládnout i bouři nebo silný vítr. Základem, který vytvořil a stále prohlubuje můj vztah k hudbě, jsou především emoce, které hudba do mého života přináší. Hudba dokáže změnit mou náladu během několika minut a zároveň vyjadřuje mé pocity. Doprovází mě celý život. Nepamatuji si den bez hudby, bez poslouchání, hraní či zpívání. Hudba a hra na housle jsou pro mě nejkrásnějším povoláním

na světě. Není to jen práce, kterou bych mohla vyměnit za něco výdělečnějšího. Je to prostě část mé duše.

Velmi důležitý je také čas, který hudebník věnuje svému nástroji. V Polsku se učíme hrát na housle ve škole celkem 17 let. Teprve poté se stáváme vzdělanými, nezávislými hudebníky. Nástroj mě provází prakticky každý den už od dětství. Věnuji mu několik hodin denně. Přijímá mé radosti, smutek, hněv, zamilovanost i zlomené srdce.

Ve volném čase vedete lekce jógy.

Co Vás na této praxi inspiruje k tomu, abyste ji sdílela s ostatními?

Jógu učím ve volném čase mimo filharmonii, ale není to pro mě čas odpočinku. Být učitelem jógy vyžaduje velkou energetickou rezervu. Na lekci je totiž učitel především pro studenty. Důležitá je jeho pozornost. Je to moje druhá profese, které věnuji hodně času, síly a energie. Sama jsem se první lekce jógy zúčastnila před dvanácti lety, když jsem začala studovat hudební univerzitu. Hledala jsem tehdy pomoc s nervozitou na pódiu. Pravidelné lekce mi velmi pomohly se stresem, ale zároveň jsem cítila, že mé tělo je stabilnější a silnější. A také bolesti zad a krku způsobené hraním postupně mizí. Dnes své znalosti o tom, jak si můžeme sami snížit hladinu stresu a předcházet zraněním, ráda předávám dál. A když za mnou někdo po hodině přijde a řekne, že díky těmto setkáním lépe spí, má lepší soustředění a cítí se příjemně uvolněný fyzicky i v myslí, je to pro mě silná motivace k další práci.

Jak se ve Vašem životě hra na housle propojuje s jógou? Jsou to pro Vás dvě různé cesty, nebo dvě podoby stejného základu?

Vždycky jsem si myslela, že housle a jóga jsou dvě zcela odlišné cesty, které se krásně doplňují. Teď, když se nad tím

zamýšlím, vidím, že mají velmi podobný základ – obě vyživují mou duši. Dělají můj svět celistvějším. Obojí pohlcuje veškerou mou pozornost a zastavuje takzvanou opičí mysl, což je hlava neustále zaměstnaná myšlenkami. Jsou pro mě formou meditace. To, co hru na housle odlišuje od jógy, je prvek soustředění. Při hře na housle se soustředím na zvuk a hudbu, při jógové praxi na tělo a dech. Obě tyto profese ale vyžadovaly mnoho mé pozornosti a času. Obě jsou procesem, nikoli okamžitým výsledkem. Skutečnost, že musím tvrdě pracovat a trpělivě čekat na výsledky, mi pak umožní si jich skutečně vážit.

V čem Vám jóga pomáhá při hraní, a to jak ve fyzické, tak i v mentální rovině?

Cvičení předchází mnoha obtížím, se kterými se hudebníci setkávají – bolestem v dolní části zad, lopatek či krku. Ty nejsou způsobeny jen dlouhými hodinami hraní na nástroj, ale také například dlouhým cestováním na koncerty. Vnímání vlastního těla a vědomé dýchání při hře na housle ovlivňuje kvalitu zvuku i držení těla. Jógu však miluji nejen pro fyzické cvičení a dech, ale také pro etické principy, jimiž by se měl jogín řídit nejen ve vztahu k sobě, ale i ke svému okolí. Nazývají se jamy a nijamy. Dohromady jich je deset. A tvoří základ filozofie jógy. Tyto principy mi velmi pomohly v mentální rovině života hudebníka. Snížily mnoho psychického napětí, které často doprovází někdy až brutální svět hudby. Mezi mé oblíbené v kontextu houslí patří například ahimsa, tedy neublížení v tom, co si o sobě i o druhých myslíme a říkáme. Pak také satja, čímž je míněno nelhaní, upřímnost k sobě samému i ke své hře, nebo třeba santosa, což je spokojenost se životem a vděčnost za to, co už mám.

Máte pocit, že hudebníci, kteří často žijí v intenzivním tempu, hledají v józe oporu nebo způsob, jak se znovu uzemnit?

V moderní době se hudebníci často ztrácejí při hledání podmínek pro důstojný život. Často ztrácejí smysl pro to, co je na hudbě nehlubší a nejceněnější – tvořit krásu a klást otázky, protože hudba je umění. Jóga pomáhá nahlédnout hluboko do nitra a znovu objevit, co je skutečně důležité. Umožňuje návrat ke zdroji, k lidské harmonii, léčí energii. Po jógové praxi se svět zdá snadnější, lepší a krásnější. Umožňuje uzemnění, které chápu jako vyrovnání se sama se sebou, pocit propojení s přírodou i s druhým člověkem. Jógu lze chápat jako metaforu života. Není důležité, jak jógová pozice (ásana) vypadá, ale jak ji cítím ve svém těle. Inverze, tedy polohy vzhůru nohama, pomáhají změnit perspektivu pohledu na svět. Balanční pozice ukazují, jak důležitá je v životě harmonie.

Na základě toho, co už jste zmínila, tipují, že takových, co vyhledávají jógu, bude mezi hudebníky hodně. Mám pravdu?

Na jógové praxi se pravidelně setkávám se skupinou muzikantů JFO. Vedu také jógu pro hudebníky na hudebních kurzech v Polsku a mnoho účastníků mi po několika lekcích říká, že se cítí lépe nejen fyzicky, protože si protáhli svaly unavené hraním na hudební nástroje, ale i mentálně. Starosti jsou alespoň na chvíli odsunuty, zpomalené dýchání jim přináší klid a v noci lépe spí. Pro hudebníka je jóga vědomou péčí o sebe a o svůj život. Existuje, a existovalo, mnoho hudebníků, kteří dosvědčují, jak důležitou roli jóga v jejich životech hraje: houslista Yehudi Menuhin, violoncellista Gautier Capuçon, dirigent Herbert von Karajan nebo pop-rockový umělec Gordon Matthew Sumner, známý jako Sting.

Jóga učí, že dech je podstatou všeho pohybu. Máte při hraní pocit, že i tón má svůj dech?

Určitě. Jedna věc je dech fyzický, druhá dech frázový. Když začínáte hrát smyčcem, je k tomu potřeba výdech, protože s výdechem klesají ramena, uvolňuje se ramenní pletenec a tón má šanci být klidný, plný, široký, s mnoha alikvotními tóny. Dech je ale také neoddělitelně spojen s hudebním frázováním, s artikulací hry smyčcem, s dynamikou a výrazem. Můj profesor houslí na krakovské univerzitě Piotr Tarcholik nás ve své třídě učil, že hra na housle je jako mluvení nebo zpěv. Dech je stejně důležitý a dýchání se mění v závislosti na tom, co chceme sdělit.

Jak pracujete s nervozitou před koncertem, pokud na Vás stále působí? Zmínila jste už, že jste s jógou začala právě proto, abyste se takové nervozity zbavila.

Jóga učí, že každá emoce je dobrá a potřebná. Právě to z nás dělá lidi. Před nepříjemnými emocemi bychom neměli utíkat, ale porozumět tomu, proč přicházejí. Pak je snazší je zvládnout. Nervozita před vystoupením znamená, že nám na něm záleží, že je pro nás důležité. Když nervozita před koncertem přichází, cítím ji hlavně v bránici, v krku, v napětí v ruce. Mohu si jemně promasírovat bránici, krk, obličej, protáhnout ruce i nohy a setřást stres z těla. Uklidnit nervy mi pomáhá soustředění na mé nitro, tedy na srdeční tep a cestu dechu, nebo také dechová cvičení: hluboké dýchání do oblasti bránice, delší výdech než nádech, jemné stažení hlasivkové štěrbině během dechu. Tomu se v józe říká ujjají. Mám také svůj malý rituál. Těsně před vystoupením sním banán a čokoládu. Piji hodně vody. Vyživuje to mé tělo zevnitř. Dlouhodobá práce se stresem před důležitými

koncerty pro mě znamená také pravidelné studené sprchy, dechová cvičení spojená s hyperventilací, takzvaná Wim Hofova metoda, a mentální trénink, tedy přesná vizualizace výkonu, hry i doprovodných emocí. A pak už je to skutečné vystoupení vlastně jakoby podruhé.

Zažila jste někdy při hraní stav, kdy se vše opře o ticho, dech a přítomnost, a kdy se hudba děje takřka sama?

Ano. Pro mě je to stav stoprocentního ponoření se do hudby, téměř trans, kdy na ničem jiném nezáleží. V Polsku říkáme: „Teď už můžu zemřít.“ Je to stav úžasu a rozkoše, pocit podobný tomu, když stojím na vrcholu hory a dívám se na horizont, nebo sleduji západ slunce nad mořem. Takové okamžiky jsem zažila na koncertech, kde byl program emocionálně silný a hudebníci se do něj naplno zapojili – v konkrétním čase i místě a s lidmi, kteří pro mě byli důležití. Například Devátá symfonie Antonína Dvořáka s Českou filharmonií a dirigentem Semjonem Byčkovem v Carnegie Hall v New Yorku, Mahlerova Píseň o zemi s Českou filharmonií a sirem Simonem Rattlem v pražském Rudolfinu, První symfonie Johanna Brahmsa s orchestrem NOSPR a Marin Alsop v tokijské Suntory Hall nebo Janáčkova Glagolská mše v katedrále v Pise s naším orchestrem JFO a dirigentem Kalim.

Co podle Vás tvoří skutečnou sílu a soudržnost orchestru?

Věřím, že v dobrém orchestru, stejně jako v životě, je jednou z nejdůležitějších věcí schopnost vnímat druhé, přizpůsobit se jim a dál rozvíjet společnou myšlenku. Zároveň je ale důležité občas něco nabídnout a inspirovat ostatní. Velmi pomáhá komorní hudba, při níž se mohu setkat s kolegy z orchestru v menším obsazení, lépe se poznat

a sdílet emoce. Stejně tak zájezdy. Čas strávený společně, výlety, rozhovory, každodenní situace mimo pódium – to vše hudebníky sblízuje. Dobrá nálada v orchestru je pak slyšet i na koncertech, kdy všichni chtějí hrát jeden pro druhého a co nejkrásněji. Mezi měkké dovednosti, které považuji za zásadní v práci orchestrálního hudebníka, patří empatie a pochopení pro ostatní. Nikdy nevím, co se odehrává v soukromém životě mého partnera na pódiu.

Co byste poradila kolegům hudebníkům, kteří si chtějí být ve svém hraní i v životě jistější?

Začnu inspirativní anekdotou. Když se violoncellisty Pabla Casalse, světové legendy, v jeho devadesáti letech zeptali, proč stále cvičí na violoncello, odpověděl: „Protože si myslím, že dělám pokroky.“ Podle mě je pro stabilní základ hraní důležité pečovat o vlastní vnitřní hudbu, neustále rozvíjet dovednosti, zajímat se o hudbu a učit se novým věcem. V józe a zenové filozofii existuje pojem „mysl začátečníka“, tedy přístup otevřenosti, zvědavosti a absence předsudků vůči novému. Pokud jde o základy života, věřím, že nejdůležitější je zjistit, na čem nám skutečně záleží, a pečovat o to. Když žijeme podle sebe, a ne podle očekávání druhých, když důvěřujeme sami sobě, získáváme vnitřní flexibilitu, prostor pro laskavost a soucit, sílu naslouchat a spolupracovat s druhými. Máme odvahu následovat hlas srdce. A máme i odolnost a přesvědčení, že ať se v životě stane cokoli, dokážeme to zvládnout.





„Na tu příležitost, kdy fotka vznikla, si sama nepamatuju. Ale pár informací jsem dostala od maminky. Říkala, že byl nedělní den. Proto jsme tak krásně oblečení. Na snímku jsou moji bratři, nejstarší Dawid a potom Tobiasz, sestra Renia a já jako nejmladší. Bylo mi tehdy asi rok a půl, psal se podzím 1993. Maminka nám také upletla svetry. Bratr má zelený se závodním autem a sestra růžový s klaunem. A ještě mi napsala něco, co mám moc ráda. Že na nás byla pyšná, že nás má, že se o nás může starat. Byla šťastná, jak krásně spolu jako sourozenci vypadáme, a proto to chtěla mít na fotce.“



Bella Adamova

Na jevišti chci být emocionálně nahá

Mezzosopranistka Bella Adamova patří k nejvýraznějším osobnostem nastupující pěvecké generace. Nejen díky hlubokému, sametově zbarvenému hlasu a mimořádnému citu pro písňovou literaturu, ale i pro svůj nekompromisně osobní přístup k interpretaci. Její tvorbu utvářejí především osobní životní prožitky, proto v ní najdete téma vykořeněnosti, absence domova nebo potřebu sdílet emoce bez ochranných vrstev. V rozhovoru mluví o tom, proč chce být na jevišti emocionálně nahá, jak důležitá je pro ni koncepčnost koncertních programů i jak zásadní roli sehrála Janáčkova filharmonie Ostrava v jejím profesním startu.

V roce 2023 jste vydala album *There is Home*, tedy *Domov je tam*. Co přesně jste tím názvem myslela nebo zamýšlela?

Původní koncept se jmenoval jinak. Když jsem jej v roce 2017, v rámci magisterského koncertu v Německu, zpívala poprvé, měl název *Geheim*, což znamená tajemství, přičemž slovo *heim* znamená doma nebo domů. Takže šlo o slovní hříčku. Když jsme později vymýšleli název desky, potřebovali jsme něco mezinárodnějšího, co bude srozumitelné pro více lidí. A první slovo, které na desce uslyšíte, je právě *domov*. Proto podle mě přesný český název zní *Domov je tam*, jak jste sama správně uvedla. A kde přesně to je, kde je onen domov, zůstává otevřené.

Čili jste ponechala prostor posluchačům, aby si každý dosadil to, kde on vidí svůj domov.

Přesně tak. Otázku domova jsem dřív strašně řešila, právě když jsem vymýšlela ten program v roce 2017. V tu dobu jsem totiž bydlela v Německu, a hodně se mi stýskalo po Londýně, kde jsem žila předešlé čtyři roky. Doma mluvíme rusky, pocházím z Čečenska, vyrostla jsem tady v Česku a Česko je určitě do jisté míry mým domovem. Na druhou stranu, vyrůstala jsem v českých devadesátkách, a během nich jsem se necítila být začleněná do společnosti. Když člověk nepocházel odsud, bylo to složitější. Proto nedokážu jasně odpovédět, kde je můj domov. Nejvíce

doma se cítím mezi lidmi, kteří mají podobně barevnou historii. Anglicky se tomu říká Third Culture Kids. Děti třetí kultury. Když jsem chodila do mezinárodní školy, všichni jsme tam byli dětmi třetí kultury. Tam jsem se cítila být doma. Ale úplně nejmí doma si asi připadám s mými sourozenci. Ti mi rozumějí úplně nejlépe.

Vy máte sedm sourozenců, že? Dohromady nás je sedm, takže šest sourozenců. Ale víte, co? Já už jsem se vyrovnala s faktem, že nemám jasnou odpověď na otázku mého domova. A je to pro mě tak OK. Vlastně to vnímám jako svou sílu.

Pamatujete si okamžik, kdy jste poprvé pocítila, že hudba je Vaším útočištěm?

Nemůžu říct, že dokážu určit přesný moment. Moje máma tvrdí, že to bylo v mých šesti letech, kdy jsem dostala zobcovou flétnu a nepřestala jsem na ni cvičit. Prý jsem byla až posedlá. Na škole jsem nedokázala držet pusku, během přestávek jsem chodila po chodbách a zpívala. Teď, když si na to vzpomenu, strašně se stydím.

Proč? Vždyť je to hezké. Ne, je to strašně sebestředné, fakt hrozné (smích).

Když jste zpívala hezky, proč ne? Moje starší sestra by nesouhlasila (smích). Každopádně opravdu nevím, kdy přišel moment, na jaký se mě ptáte. Třeba moje teta říkala, že když jsem byla ještě hodně malá, vždycky jsem si zpívala, když se rodiče hádali, abych je neslyšela.

Vy samozřejmě hodně cestujete, takže žijete mezi jazyky, kulturami a zeměmi. Máte něco,

co nosíte vždy s sebou jako takový přenosný domov?

Ne, vůbec ne. Nejsem pověřivá, spíš totálně praktická. Vždycky mám s sebou jen počítač a telefon.

Má tedy smysl ptát se Vás, jestli máte nějaké své rituály, které Vás ukotvují před koncertem, než zazní první tón?

Můj rituál je, že se nalíčím sama. A upravím si vlasy. Čas od času sice využívám vizážisty, ale poslední dobou čím dál tím méně. Za prvé jsem se naučila víceméně dobře nalíčit a učesat sama a za druhé mě přítomnost dalších lidí před koncertem rozptyluje. Potřebuji a chci být tu hodinu před koncertem sama. Nechci, aby za mnou někdo chodil do šatny a mluvil na mě. Pokud nemám vlastní šatnu, jednoduše si nasadím sluchátka a pustím si hudbu. Ne klasiku, prostě nějaký popík. A poslední minuty před vstupem na jeviště se vždy modlím. Za sebe, za kolegy a za lidi v publiku.

První, co si o Vás člověk přečte, když se podívá na Váš web, je: „Je jiná, okamžitě rozpoznatelná a výjimečná.“ Je toto podle Vás podstatou úspěchu umělce?

Myslím, že je to naše poslání. Protože všichni jsme výjimeční, něčím odlišní od ostatních, ale otázkou je, zda to dokážeme v sobě pěstovat nebo odhalit, a hlavně, jestli to dokážeme sdílet se světem. A co jiného bychom jako umělci měli dělat než právě tohle.

Jste velmi koncepční člověk, který se snaží všechno promýšlet v souvislostech. Je pro Vás při přípravě podstatný opravdu každý jednotlivý detail? Jaký třeba?

Samozřejmě na prvním místě je hudba, interpretace a to, v jakém stavu jsou hlasivky. Ostatní už je druhoplánové.

Ale je to opravdu něco, co vždycky chci řešit, jen se to ne vždy podaří tak, jak bych si přála. Dřív, když jsem mívala méně koncertů, to šlo lépe. Ale ano, v ideálním případě předem promyslím, co budu mít na sobě, aby se můj oděv hodil k hudbě jak barevně, tak i stylově. Třeba když zpívám soudobou hudbu, chci, aby i barvy nebo střih šatů byly soudobé. A když vymýšlíme nějakou dramaturgii, bylo by samozřejmě ideální, aby plynula od začátku do konce, aby měla vystavěný nějaký příběh. A řešíme to i s klavíristy; tóniny, čím začnou, čím skončí, v jakém stavu chceme, aby publikum opouštělo sál. Často chci, aby se posluchači nad něčím zamysleli nebo aby plakali, spíše, než aby odcházeli veselí. A hodně řeším i texty, když vymýšlím program, je to pro mě vlastně klíčové. Snažím se vyhýbat textům, které považuji za slabé. A kdybych na to měla budget, spolupracovala bych i s vizuálními umělci, aby koncert zahrnoval třeba i nějaké projekce nebo práce se světlem.

Velmi zásadní je pro Vás autenticita. Dokonce vyznáváte takzvanou radical vulnerability. Co to pro Vás osobně znamená a proč je to tak zásadní?

Už si nepamatuji, jak se jmenuje ten zpěvák, o kterém chci mluvit. Myslím, že z osmdesátek, ale každopádně není vůbec virtuózní, vlastně ani nezpívá a nehraje dobře, ani produkce jeho desky není dobrá, pokud vezmeme v potaz obecné standardy a měřítko. Ale to, jak zpíval, bylo natolik osobní, vycházelo to z nitra tak, že se mne to hodně dotýkalo. Pak je úplně jedno, jestli člověk umí zpívat, nebo ne, protože s posluchači sdílí svou duši. Právě to je ta autenticita. Tento zpěvák mě hodně inspiroval. Já, když jsem na jevišti, chci být emocionálně nahá. Chci

své emoce sdílet s lidmi a mít s nimi překrásný intimní zážitek v duchovním smyslu. Protože oni si to zaslouží.

Vidíte občas v publiku někoho plakat? Občas ano.

Je to nejlépe, čeho se Vám může od posluchačů dostat?

Asi ano. Anebo naopak, když se zasmějí, když udělám něco vtipného. Občas mě baví lidi bavit. A nemyslím tím entertainment, ale jednoduše jen někoho pobavit.

Je těžké vybalancovat snahu být za každou cenu sama sebou s poptávkou, preferencemi posluchačů nebo třeba doporučením agentury, abyste se lépe prodávala?

Postupem času se vlastně učím, co funguje, a co ne, protože si uvědomuji, a musím si uvědomovat, že umění nedělám jen pro sebe. Jde také o to, co chce slyšet publikum. Jeho poptávkou jako umělci nesmíme pohrdat, ale naopak se jí zabývat, když vymýšlíme, co budeme na pódiu prezentovat. Takže se postupně učím balancovat mezi vlastním přáním a přáním publika, nebo jak zůstat věrná svému stylu a zároveň potěšit publikum.

V této sezoně budete uměleckou garantkou cyklu Elán mladých. Jak Vám osobně Interpretační soutěž JFO před čtyřmi lety změnila život?

Díky ní jsem si opravdu splnila sen. Když jsem studovala na bakaláře, toužila jsem po tom zaspívat si s orchestrem. To byl můj obrovský sen, jehož naplnění se mi hlavně během studií v Německu nebo v Anglii zdálo být tak vzdálené. Mám pocit, že zpěváci tady v Česku mají víc příležitostí zaspívat si s orchestrem. Já tehdy zpívala s orchestrem jen jednou, a to v Kolíně

nad Rýnem. A pak jsem ještě měla hlavní roli ve dvou operních inscenacích. Ale zazpívat si písňový cyklus a stát tam před tím orchestrem jako sólistka, to byla prostě zkušenost k nezaplacení. Taky to byl můj český profesionální debut, díky němuž jsem se toho hodně naučila, protože to není jen tak, stoupnout si před orchestr a zazpívat.

A navíc skladby Gustava Mahlera, že? No právě, Mahler byl pro mě úplně vysněný. Člověk se najednou cítí tak nezkušeně, mladě, jako zelenáč, jak se říká. Uvědomuje si, že za ním stojí kolegové, kteří to umí o hodně lépe než on, a najednou má obrovský respekt. Jako sólista o sobě ale nemůže pochybovat. A já o sobě během prvních zkoušek pochybovala hodně. Taky mi nebylo zcela jasné, jak se mám chovat vůči dirigentovi. Kdo z nás je vlastně šéf? Chtěla jsem k němu být uctivá, respektovat nějakou domnělou hierarchii, a nevěděla jsem, že jako sólistka vlastně šéfuji já. Tenkrát mi hodně pomohla a hodně věcí vysvětlila Kateřina Kněžíková, se kterou dodnes hodně spolupracuji. Taky je fakt, že tady v Ostravě bylo opravdu úžasné zázemí, necitila jsem od orchestru žádný tlak. Bylo to během covidu, já předtím devět měsíců vůbec nevystupovala, a najednou exponovaný livestream. Můj první výstup s orchestrem šel rovnou na YouTube.

Hudbu vnímáte jako prostředek k vyprávění vlastního příběhu. Co je podstatou Vašeho příběhu? To je dost široká otázka...

Když ji tedy vztáhneme k domovu, býval pro Vás velkým tématem? Může to být jakási vykořeněnost? Ano, absence domova a vykořeněnost, ale v různých smyslech. Některé věci

v tomto ohledu jsou velmi osobní. Pocit, že nikam nepatřím, a to ve spoustě ohledů. Vlastně skoro ve všech. Ale opravdu už to začínám vnímat spíše jako svoji sílu, oproti dřívějšímu.

Gustav Mahler, Váš velký oblíbenec, sám sebe nazýval trojnásobným bezdomovcem. I on se cítil být vykořeněný. Máte k němu tak blízko i z tohoto důvodu?

Ano, určitě. Za prvé, úplně první symfonie, co jsem v životě slyšela, byla právě Mahlerova „Sedmíčka“. Pak jsem slyšela jeho Písně o mrtvých dětech, a ty mě hodně zaujaly. Následně jsem si přečetla Mahlerovu biografii a ano, to, jak sám o sobě říkal, že je trojnásobným bezdomovcem, ve mně dost rezonovalo. On říkal, že je Čech mezi Rakušany, Rakušan mezi Němci a Žid v celém světě. Takže se všude cítil jako nevítaný vetřelec. To mě hodně zasáhlo. A taky celý jeho životní příběh. To, jak vyrůstal, jaký měl vztah s rodiči, s otcem a podobně.

Než začala Vaše hvězda strmě stoupat, zažila jste mnoho neúspěchů a smůly. Například ze studií v Londýně jste se vracela velmi frustrovaná. Nechala jste se slyšet, že Univerzum Vám tehdy už říkalo, že se máte vzdát. Co nebo kdo to zlomil?

Ano, byla jsem totálně frustrovaná, ale současně jsem v sobě stejně vždycky měla vnitřní pocit, že to může dopadnout dobře. Prostě jsem věděla, že musím zpívat. A díky tomu jsem nemohla přestat. Jen ve mně trochu hlodala pochybnost, že ten můj vnitřní pocit není správný. Naštěstí byl v té době v Kolíně nad Rýnem mým učitelem improvizace Michael Gees, se kterým jsme natočili desku *There is Home*, a ten mi řekl: „Když nebudeš zpívat ty, kdo

jiný by měl?“ Michaelových názorů si nesmírně vážím. Je to opravdu mentor ve všech aspektech mého života, nejen umělecký. Od něj jsem měla tu sílu.

Máte před sebou ještě nějakou další metu nebo sen?

Sny jsou dva. Jeden takový víc jako konzervativní – chci zpívat Píseň o zemi Gustava Mahlera. A vím dokonce i s jakým dirigentem a s jakým orchestrem ideálně, ale to nebudu říkat. To je hodně konkrétní sen. A druhý – moc ráda bych měla autorský večer s orchestrem, který by byl choreografovaný, s osvětleným designem, s videoprojekcemi, s kostýmy, totálně koncepčně vypiplaný. A to je takový velký sen. S velkým budgetem (smích).

Moc Vám přeji, ať se to splní.





„Fotka byla pořízena v Grozném, v obýváku mých prarodičů. Shodou okolností jsem si právě tam poprvé zaťukala na klavír, který stál naproti. Jsou mi skoro dva roky a vedle mě stojí moje starší sestra Jacha. Máme na sobě šaty, které nám tatínek přivezl z pracovní cesty do Londýna. Je konec roku 1993, krátce před první čečenskou válkou. A z tohoto gauče mám spoustu polaroidů s nejrůznějšími příbuznými.“



Renáta Spisarová Kotík Zpívání pomáhalo vězňům v Heřmanicích přežít kriminál

Záběr této ženy je neuvěřitelný. Jen v Českém rozhlasu Renáta Spisarová Kotík působí jako hudební dramaturgyně, producentka, redaktorka a publicistka nebo garantka programových řad spojených s hudbou dneška. Přípravuje také přímé přenosy koncertů, včetně těch z netradičních míst. Třeba takový live koncert z věznice v Heřmanicích považuje za jeden z nejsmyslnějších momentů své rozhlasové práce. Mimo rozhlas roky spoluorganizuje festivaly Ostravského centra nové hudby. Žije rozkročena mezi Ostravou a New Yorkem. Potkaly jsme se v Praze, kde si mezi předvánočním shonem udělala čas na rozhovor.

Co pro Vás osobně znamená fundament – v hudbě, v práci s interprety i v životě?

Obecně je pro mě fundamentem autenticita. V hudbě umělecká výpověď na základě nejlepšího svědomí a vědomí, často i podvědomí (smích). Podle toho posuzuji umění obecně, ať už soudobé, anebo staré staletí. Respekt sám k sobě, respekt ke své výpovědi. Neohlížet se na to, jaký výsledek uměleckého směřování by chtělo primárně posuzovat publikum nebo kulturní manažeři, úředníci, politici, tedy většinou ti, co mají v rukávu možnost ovlivnit financování. Nemyslet na laciný, povrchní úspěch. Populismu je všude dost i bez toho. Fundamentální věcí je čisté svědomí a respekt sám k sobě, ke své práci a k těm, se kterými spolupracuji.

A co je podle Vás podstatou života? Člověk by se měl snažit poznat v první řadě sám sebe, aby mohl poznat ty ostatní. A už jen proto být velice pozorný k okolnímu světu, být zvědavý a také ostatním užitečný, nápomocný. Vědomí, že na všechno nejsme sami, je úlevné. Ale tohle vyžadovat v první řadě od sebe, být na sebe přísný. Hledat ten základ a snažit se být příkladem. Občas to hodně dře. Už jen proto, že se jedná o složitý proces a troufám si říct, že vlastně nekonečný. A taky jsme ze své podstaty líné bytosti. Proto je ale nutné nevzdávat to. Odolnost je vlastně také fundamentální povahy.

Váš profesní život je spjatý s rozhlasem. Jak zásadně Vás tato instituce formovala?

Už když jsem byla malá, měli jsme doma v každém pokoji, včetně koupelny, rádio. Můj táta byl obrovský fanda rozhlasového vysílání. Rádio bylo s námi všude, dokonce si vozil malý tranzistorák na dovolenou. Kamkoli se hnul, stejně jako jsou jiní lidé televizní. Touha se nějakým způsobem potkat s rozhlasovým vysíláním ve mně rostla už během studentských let, kdy jsem s velkou pozorností sledovala svou spolužačku, blízkou přítelkyni Janu Strýčkovou, dnes dramaturgyni České televize. Četla v ostravském rozhlasu zprávy a já ji hluboce obdivovala. Sama jsem se pak k vysílání dostala v 90. letech. Byla to nejdříve soukromá rádia, kam jsem si vodila i hosty. Když jsem přivedla světově uznávaného dětského psychologa Zdeňka Matějčka, vedení mi tehdy, ale v dobrém, doporučilo, abych s takovými hosty chodila do Českého rozhlasu. A to se stalo docela záhy, tedy v roce 1996. Moderace, zpravodajství a pak už kulturní redakce. A ještě později, někdy od roku 2001, zaměřením na čistě klasickou a soudobou koncertní hudbu a hudební publicistiku.

A jak Vás práce v rozhlasu ovlivnila? Myslím, že existují dva typy přístupu k práci. To samozřejmě zjednodušuji. První je takřkajíc od-do, kdy si člověk udělá svoje, a pak má svůj další paralelní život, v němž se třeba věnuje nějakému hobby, nebo si sedne k televizi a chroupe brambůrky. Anebo, a to je ten druhý případ, kdy se práce stane celoživotní záležitostí, součástí života za všech okolností, zejména časových. Pak při tom člověk nekouká na hodinky, je připraven kdykoli pracovat, kohokoli nahradit, pomoci, jednat. Takovým

životním naplněním je pro mě rozhlas. Jsem vděčna za tuto práci a skutečně ji mám velmi ráda. I po tolika letech. V kanceláři sedím roky s kolegyní Evou Lenartovou. Co dělám já pro hudbu, ona pro literaturu a drama. Když si někdy posteskujeme, co všechno ještě musíme ten den udělat, skončíme vždy nakonec u toho, jak krásnou práci máme.

Takže je to pro Vás svým způsobem taková Vaše jistota? A teď vůbec nemyslím ve smyslu finančním, ale spíše ve smyslu druhého domova.

No ano, a nejde jen o kancelář a studia v ostravském rozhlase, ale také o místa, odkud vysíláme přímé přenosy, o prostředí, kde natáčím nebo chodím na koncerty a tak dále. A taky poznání, kolik úžasných a talentovaných, pracovitých lidí je kolem nás, To je velmi inspirující! To hnízdo, ten druhý domov a jeho přijetí, to je pro mě na druhé straně drátu jediné posluchač a služba jemu.

Rozhlas šíří hudbu bez hranic – přenáší tóny z koncertních sálů do domácností, aut, mobilů... V čem vidíte základní hodnotu tohoto přenosu?

Pro mě rozhlas byl vždycky tím tady a teď. Preferuji aktuální věci, a to i v klasické hudbě. Naprosto upřednostňuji přímé přenosy, kdy se může stát úplně všechno. Přesně jako pro výkonné umělce na pódiu, jako v životě. Live vysílání miluji i jako posluchačka. Třeba když připravuji večeri v kuchyni a zároveň jsem tak trochu v Rudolfinu. Nebo když jedu autem a současně poslouchám přímý přenos z Metropolitní opery. Jsem tam s nimi, a to napětí, to vzrušení, že nevíte, co se stane v příští minutě, to jako posluchačka zbožňuju. I když jako někdo, kdo je čas od času na té druhé straně. To už teda méně (smích).

Rozhlas často otevírá prostor netradičním místům. Dělal jste přenos i z věznic v Heřmanicích, z Lysé hory nebo z romské osady na Liščině. Co Vás k tomu vedlo?

Vždy pokaždé něco jiného, ale ten fundament byl stejný: autenticita místa a jeho neobvyklé možnosti. Ve věznici působil skvělý mužský sbor tvořený vězni. Všichni, včetně ostrahy věznic, byli ochotní jít do přímého vysílání. Stalo se tak před lety 17. listopadu, také proto, že v Heřmanicích si své odseděl i Václav Havel. Přenos vystoupení vězeňského sboru jsme tenkrát zkombinovali s Janáčkovým komorním orchestrem, to už v jeho čele stál Václav Černohorský a sóla zpívala Veronika Holbová (Rovná). Václav Curylo to tenkrát jako sbormistr mužského pěveckého sboru ve věznici neměl vůbec jednoduché, protože sbor se měnil podle toho, kdy končila doba výkonu trestu jeho zpěváků. Platilo ale jedno pravidlo: propuštěný vězeň si za sebe musel najít náhradu. A vězni? Ti si naopak hudební aktivity pochvalovali. „Život za mřížemi je nepředstavitelně ubíjející. Zpívání nám pomáhá přežít kriminál,“ říkali.

Tento přenos musel být náročný také z bezpečnostního hlediska. Nebo ne? Přiznám se, že jsem v jistou dobu na několik vteřin zapochybovala, zda jsem s live přenosem na tom správném místě. Vězeňská služba nám těsně před živým vstupem oznámila, že zrovna v ten den se věznicemi v republice šíří protesty, a také fakt, že v místnosti určené ke koncertu, kde sedělo asi sto vězňů, nemá ostraha žádné zbraně. Že na to jsou předpisy. Děj se vůle boží! Viděla jsem z té podzemní společenské místnosti jen služební psy, jak chodí kolem oken. Všechno dopadlo skvěle a dodnes to vnímám jako jeden z nejsmyslnějších momentů své rozhlasové práce.

Jaké hodnoty by podle Vás měly být základem kulturní paměti, aby obstály i v budoucnu?

Už jsem o tom mluvila. To, co stojí samo o sobě, co má svoji výpovědní hodnotu, autenticitu, co si razí cestu okolnostem navzdory. To, co je v tom nejlepším slova smyslu statečné a ryzí. I když to momentálně nestojí v popředí, nezaplavuje to sociální síť, nemá to tisíce často velmi povrchních lajků. Dříve nebo později si to lidé najdou. A také – všechno není pro všechny. Navíc, pohledem zpátky, vše přichází v jistých vlnách. Jak dlouho trvalo, než se znovuobjevilo Bachovo nebo Zelenkovo dílo? Celou druhou polovinu 20. století zkoumali muzikologové v Amazonii operní dílo jezuitského misionáře Domenica Zipoliho. Z našich piaristických klášterů a hudebních archivů se teprve teď vytahuje na světlo světa překrásná a svěží hudba jejich kněží. A tak bych mohla pokračovat. Pak to zase opadne a nasvítí se něco jiného. Proto je víc než potřebné pečovat o svědectví doby, o ryzí výtvoř umělců, provádět jejich díla, nacházet pro ně cesty k veřejnosti, uchovávat tímto paměť, aby si je jednou mohly objevit pro sebe i budoucí generace.

Často pracujete s mladými interprety, sledujete jejich růst. Co klíčového potřebuje mladý hudebník, aby mohl stavět svou budoucnost?

To je spíš otázka na hudebníky samotné, nikdy jsem nepatřila mezi výkonné umělce v tom pravém smyslu slova. Z hlediska mé profese jsem se jich ale na to často ptala. Jako příklad mě napadá Jirka Vodička nebo i Lukáš Vondráček, kterého znám od jeho šesti let. A Jiřího asi od devíti. Pokud přistoupíme na to, že mimořádný talent spojený s absolutním sluchem a skvělou hudební pamětí, vášní pro to, co dělám,

a zvědavost je samozřejmostí, jeví se mi jako naprostý základ důvěry a podpora; stabilní rodinné zázemí a štěstí na učitele. V případě Jirky Vodičky to byla obdivuhodná osobnost Zdeňka Goly, který se mu věnoval už jako chlapci. A jak důležitým učitelem a příkladem byl pro Lukáše Vondráčka Ruda Bernatík! Nebo pro Veroniku Holbovou či Patricii Janečkovou Eva Dřízgová!

Janáčkova filharmonie stojí s budoucím koncertním sálem na prahu nové éry. Co pro Vás osobně znamená, když se hudební instituce začne zhmotňovat v nové architektuře?

Jelikož částečně žiji v New Yorku, sledovala jsem proměny provozu koncertních sálů Alice Tully Hall nebo současné David Geffen Hall, tedy sídla Newyorské filharmonie. Obě jsou součástí Lincoln Centre. A mám na mysli nejen proměnu provozu těchto institucí samotných, ale i jejich okolí. Na Josie Robertson Plaza je fontána Revson obsypána v noci návštěvníky těch budov, vodní plochy se sochami Henryho Moora, zatravněný kopec několik metrů od těch uměleckých institucí a kin, kde se lze přes den povalovat, a to s knížkou z vedle stojící knihovny, a podobně. Tam prostě chcete být hodiny před tím, než začne koncert nebo představení. Chcete být součástí toho všeho. A to jsou jen příklady. Jsem nadšená nejen tím, že nová koncertní síň právě od newyorského architekta Stevena Holla je spojená s celkovou rekonstrukcí domu kultury a roste právě v centru našeho města, a také že se na tom území současně pracuje s možným denním provozem a kulturní infrastrukturou v okolí. Do hry se vezme přilehlý park, který je velkým benefitem. A že to umocní moderní architektura, o to lépe. Koncertní sál v Ostravě? Jak dlouho už na něj čekáme? Sto let? To je

naprostým základem mít ve městě, kde sídlí filharmonie, akusticky výborný sál.

Zrovna nedávno mi říkal hobojista JFO Dušan Foltýn, že posluchači konečně svou filharmonii uslyší.

Vnímáte to jako posluchačka stejně? Absolutně. Tuhle filharmonii jsem slyšela opravdu v různých sálech, na různých místech. A vím, že samotné hráče akustika světových parametrů výsostně motivuje. Výkon orchestru stoupá o desítky procent nahoru.

Vy zřejmě budete na zahajovacím koncertu přítomna, že?

Pevně doufám, protože takovou událost musíme oslavit v přímém rozhlasovém přenosu a nejlépe ji i sdílet s rozhlas Evropské vysílací unie (EBU). Nejspíš půjde o první velký koncertní sál, který se tady v republice otevře. Ten brněnský dřív asi nebude a pražská Vltavská filharmonie? Co vím, vypadá to na rok 2033. Takže Ostrava by mohla být první a měli bychom takovou událost pořádně oslavit. Za realizací nového sálu stojí mnoho let a desítky lidí. Nejen ti, na které je teď vidět. Moc jim za to děkuji a všem nám to moc přeji.

Jak vnímáte roli Ostravy jako města s velkou hudební tradicí v současném kulturním prostoru?

Ostrava má v tomto ohledu velký respekt. Samozřejmě, že vnímám určitý pragocentrismus; velká města do sebe vždy pohlcují energii. Ale myslím, že Ostrava je obdivována, a ten obdiv roste i s tím, jak ambiciózní proměny se chystají. Ať už v rámci nového koncertního sálu, nebo v Janáčkově filharmonii samotné i v její nové roli patrona festivalu Leoše Janáčka. Jako členka kulturní komise města Ostravy vnímám, kolik skvělých a nadregionálních projektů zdobí Ostravu. Když se zaměřím ryze

na muziku, máme v Ostravě výtečnou alternativní scénu a spoustu báječných klubových míst s výbornou hudbou, špičkové koncerty Svatováclavského hudebního festivalu, koncertní řady menších pořadatelů, všude přítomný folklór. Ostrava vždycky měla napříč republikou pověst svérázného rebela. Umělecký ředitel Ostravského centra nové hudby Petr Kotík, který se narodil v Praze a teď žije v New Yorku, o Ostravě vždy mluvil jako o poezii ošklivosti, která mu připomínala americká industriální města. Ostrava toho nemá moc co ztratit v souvislosti se svou pověstí losera. I proto si může dovolit být odvážná.

Co je pro Vás osobním pevným bodem, na který se vždy můžete spolehnout?

Moje funkční, skvělá rodina. Mám čtyři báječné děti, naprosto podporujícího muže a nejhodnější mámu na světě. Tatínek, který mě naučil poslouchat rozhlas, sice nedávno zemřel, ale fundamentem pro můj život zůstává dál. A samozřejmě nejbližší přátelé, které mám hlavně v Ostravě, ale i na druhé straně oceánu. A v rozhlase, stejně jako v Ostravském centru nové hudby, mám roky kolem sebe spolehlivé a za každých okolností spolupracující kolegy, bez kterých bych nezmohla nic. Dobře si to uvědomuji. Tedy lidský potenciál a důvěra v něj, to je ten pevný bod. Fundament, jak tomu říkáte.





„Máma říká, že mi na té fotce nebyly víc než čtyři roky. Je z rodinné dovolené v Mokřinkách, z oblasti kolem Jánských Koupelí, kam jsme jezdili pro železitou vodu. Mamince i tátovi tehdy bylo něco málo přes dvacet. Táta, Manfred Göltner, byl nadšený fotograf a během dovolených si foťák téměř nesundal z krku. Pejskovi, který mi tak poslušně sedí u nohy, jsme říkali Šarik; samozřejmě podle seriálu Čtyři z tanku a pes. Patřil správci objektu, ale během těch dní byl tak trochu můj. Dodnes si pamatuji to štěstí, že se nechal hladit a poslouchal na slovo. A v pozadí stojí náš brouk. Zlaté auto, které nás provázelo celým svým dětstvím.“



Dita Eibenová a Magda Luňáčková Lidé jsou víc než budova

Galerie PLATO toho má s JFO nemálo společného. Mimo jiné zkušenost s provizorními sídly. Zatímco galerie už zakotvila v bývalých městských jatkách, ostravští filharmonici napjatě vyhlíží svůj nový koncertní sál vznikající spolu s rekonstrukcí kulturního domu. Dita Eibenová v pozici zástupkyně ředitele odpovídá především za komunikaci. Magda Luňáčková jako provozní ředitelka má na starosti praktickou stránku fungování galerie. Každá je úplně jiná, ale společně mají úžasnou ženskou energii. Povídaly jsme si o tom, jak se lidé z galerie sžívají s historickou budovou nebo třeba o zpětné vazbě, kterou může přinést splavování řeky.

Co je podle Vás základním stavebním kamenem umění a života?

Dita: V umění je to asi umělec a umělkyně; v životě – dech.

Magda: U umění bych řekla, že pravdivost, autenticita. Tedy něco, za čím si stojím, i když to jde proti tomu, co lidé očekávají. A u života pak nalezení jeho smyslu a také vytrvalost, protože nevzdávat se je pro život zásadní. A líbilo se mi, když Dita mluvila o dechu. Skutečně. Dech je život.

Galerie PLATO sídlila v různých prostorech. Jak se podle Vás mění povaha kulturní instituce v závislosti na jejím „těle“?

Dita: V našem případě šlo o poměrně neobvyklý proces, protože působišť jsme měli hned několik. A každé vždy ovlivňovalo to, jakým způsobem jsme pracovali. Ale znám instituce, které procházejí různými prostory, a přesto jako buldoci zůstávají pořád stejné. Současnému umění tato strategie není vůbec přirozená. Témata, která jsme chtěli zkoumat, se částečně odvíjela i od míst, která jsme zrovna obývali – například koncept „Mladé dívky“ v období sídla v bývalém obchodu, nebo téma dočasnosti, intenzit a ruin v bývalém hobbymarketu. Místo se propisuje do toho, jak se projevujeme. Povaha instituce zůstává.

Magda: Nefungujeme tak, že zavěšujeme obrazy, které převezeme z ateliérů a galerií. Ve většině případů umělecká díla a instalace vznikají na míru prostoru a situaci.

Také JFO čeká obrovská změna; nové sídlo – nový koncertní sál. Jak se všemi svými zkušenostmi s provizorními sídly vnímáte paralelu mezi těmito dvěma institucemi?

Dita: Stavba sídel pro obě instituce znamená, že se dobudovává základní infrastruktura města. Až s novým koncertním sálem bude Ostrava z velké části, co se kulturní infrastruktury týče, saturovaná. V případě JFO jde ale o neporovnatelnou situaci. Sídlo PLATO je skvělá stavba, ale v určitém ohledu běžná. Koncertní síň patří k technologicky nejnáročnějším stavbám, proto zodpovědnost s tím spojená je řádově vyšší. Aniž bych chtěla snižovat význam konverze kulturní památky na galerii, se stavbou našeho typu existuje u nás i ve světě mnohem více zkušeností než s koncertními domy.

Magda: Já bych úplně nesouhlasila. Jistě, zkušeností měst s konverzemi industriálních prostorů je dost, ale mám pocit, že taková konverze tady ještě nebyla. Mám na mysli spojení pěti samostatných budov v jednu. A technologické řešení pěti otočných stěn nahrazujících v průběhu času vybourané a používané otvory v tehdejší zdivu. Jinak samozřejmě vím, že nároky na kvalitu koncertního sálu jsou jiné. My jsme se museli přizpůsobit novému prostředí, a vlastně pořád se přizpůsobujeme, kdežto koncertní sál se šije filharmonii na míru.

Můžete být konkrétnější, v čem se stále přizpůsobujete?

Dita: Jedná se o kulturní památku, která má 86 oken. A to je pro jakoukoli galerii výzva. Navíc je to architektonicky velmi silná a působivá stavba, tudíž jde o to vyrovnat se s prostorem, takzvaně se od něj osvobodit, akcentovat přítomnost současného umění. A ne jen vytvářet dekoraci k baráku.

Poprvé také máme prostor členitý do několika výstavních sálů, což nám na rozdíl od předešlých míst umožňuje mít hned několik výstav najednou.

Magda: S budovou se pořád vyrovnáváme provozně, programově; a navíc nese historickou zátěž někdejších jatek, což určitým způsobem působí na všechny. Uvědomujeme si, že nás budova někdy válcuje, že se jí příliš přizpůsobujeme. Učíme se mít nad ní navrch, aby sloužila ona nám, ne my jí. Měníme její DNA, ne to naše.

V Ostravě vzniká nový koncertní sál. Co tím podle Vás město dává najevo jak svým obyvatelům, tak i navenek světu?

Magda: Že Ostrava má sebevědomí. Že jde cestou jakési emancipace, přeměny energie, která tady byla v hornictví a které se ale zároveň nezřikáme. Město ukazuje, že se může začít orientovat i na duchovní rozměr toho, co lidem nabídnout. Není jen zázémím ve smyslu pracovních míst, ale má i přesah.

Dita: Vyjadřuje tím, že chce, aby lidé, kteří tady žijí a žít budou, měli možnost vést život plně srovnatelný se životem v jiných městech. Možná i lepší.

Proč je podle Vás důležité, aby město mělo nejen špičkový koncertní sál, ale i galerii současného umění? Jak se tyto fundamenty doplňují?

Dita: Když Ostrava neměla městskou galerii, prvními místy, o která jsem se zajímala na cestách za naše hranice, byly městské galerie a vůbec instituce současného umění. Velice rychle mi ukázaly, jak živá, nebo naopak mrtvolná je tamní umělecká scéna. Lakmusový papírek. A dělám to pořád. Stejně tak navštěvuji i koncertní domy. A ani nemusím jít dovnitř, jednoduše se na ně jdu podívat, protože vesměs jde o dobrou architekturu na dobrém místě.

Magda: Z mého pohledu považuji za důležité, že galerie i koncertní síň vytvářejí základní páteř městské kultury. Obě instituce rozšiřují prostor pro citlivost, vnímavost a sdílení. Jedna pracuje s obrazem, druhá se zvukem. Ale obě se dotýkají a rozvíjejí vnitřní svět lidí.

Vaše galerie se zahradou jsou vnímány jako systém, který roste a vyvíjí se, reaguje na okolí. Napadá mě spojení živý organismus. Je to výstižné? A měl by takovým prostorem být také prostor pro hudbu?

Dita: Ano. V této souvislosti sleduji i rekonstrukci parku Milady Horákové, který bezprostředně sousedí s budoucí koncertní síní. Přístup k plánování rekonstrukce parku byl ojedinělý. Poprvé v životě jsem vnímala, že zadavatel rekonstrukce počítal s emočním vztahem obyvatel města ke stromům a místu vůbec. Takže probíhaly nejrůznější akce, dotazníková šetření a architektonická soutěž. Všechno správně. Zahrada kolem PLATO, jež se rozkládá na bezmála osmi tisících metrech čtverečních, je postavena na permakulturních principech, kdy vytváříme ekosystém, který počítá s lidmi, zvířaty, hmyzem, rostlinami a samozřejmě okolnostmi klimatické změny. Je to živý organismus, poměrně radikální. O podobné etice bych snila i u parku propojeného s JFO.

Magda: Už teď vnímám, že nejde pouze o samotnou stavbu koncertního sálu, ale že se město i kraj zaměřilo na blízké i širší okolí. Dita zmínila park, ale všichni vidíme, že se pracuje i na stavbě Černé kostky – vědecké knihovny, na parkovacím domě a upravuje se i náměstí Republiky s Frýdlantskými mosty.

Jak se podle Vás mění role kulturních institucí v době, kdy se lidé často setkávají spíše v digitálním prostoru?

Magda: Digitální prostor je hodně rychlý a takový průtokový. Kdežto v galerii člověk může znovu zažívat pocit jakéhosi zklidnění, možná i bezpečí, sdílení s přáteli.

Dita: Živá setkání nenahradí vůbec nic. A to říkám jako člověk, který je rád sám. Posilují, překvapují, rozčilují, prostě ožívují. Věřím třeba i v renesanci živého vysílání České televize i Českého rozhlasu. Ale to je jiné téma.

Co byste přály nové koncertní síni JFO? Co by se mělo stát jejím pevným základem na desítky let dopředu?

Dita: Kvalitně postavenou budovu, a to i za cenu toho (i když to si samozřejmě nikdo nepřeje), že se dokončení stavby klidně o rok nebo i o pět posune. Nemá smysl takto složitou a náročnou stavbu, která má sloužit několika generacím, uspěchat.

Magda: Přeji jí, aby lidem, kteří v ní budou tvořit, vydržela energie. Protože tím, že vznikne sídlo, proces nekončí. Nikdy nekončí. Nikdo z těch, se kterými se setkávám napříč republikou, nepřichází s tím, že u nich vše proběhlo skvěle, budova stojí a oni jen sem tam provedou menší opravu. Ne. Víím, o čem mluvím.

Jaký je podle Vás, pokud budujeme kulturní instituci, ideální poměr mezi krásou a funkčností?

Magda: Musí být v rovnováze. Když jsme spolupracovali s architektkou na vnitřním vybavení galerie, chtěla vědět, jak se v té budově chováme, jak v ní žijeme a tvoříme, kolik je tam mužů, kolik žen, jaký máme rytmus a podobně. Hledala právě tu rovnováhu. Toto považuji za jediné správné. Pro řadu architektů je prioritní, aby budova dobře vypadala. A to je pak na funkčnosti velmi znát.

Který moment v přechodech mezi jednotlivými lokalitami PLATO pro Vás byl nejnáročnější?

Magda: Nedokážu najít jen jeden moment, ale vždy jsem vnímala, jak přechod a změna prostředí zapůsobily na tým. A možná když odhlédnu od technických věcí, jako byly veřejné zakázky, hlídání velkého rozpočtu nebo dodržování podmínek ze strany dodavatelů, byla to právě adaptace našeho týmu. Snažila jsem se najít nějaký balanc mezi tím, co nám prostor umožňuje, a tím, aby se v něm lidé cítili dobře. A ne vždycky se mi to podařilo, což mě trápilo.

Nejste na sebe moc přísná?
Je otázkou, zda vůbec byla možnost udělat to lépe.

Magda: Myslím, že ano. Pokud bych byla schopna více ovlivnit proces rekonstrukce a být už u návrhu, dokážu si představit, že bychom se některým problémům mohli úplně vyhnout.

Váš oblíbený citát, jehož autorem je P. Coelho, zní: „Nikdy se nevzdávej. Obvykle otevře dveře až poslední klíč ze svazku...“. Jak se odráží ve Vaší práci? Děje se Vám to s oním posledním klíčem často?

Magda: Děje se to dennodenně (smích). Pro mě je to otázka vytrvalosti. Základy k ní mi dal rozhodně vrcholový sport. A prolíná se mi vlastně celým životem – osobním i pracovním. Vzpomínám si například na beznadějnou situaci při sjíždění řeky, kdy jsme svezli náročnými serpentinami lodě do údolí a teprve tam zjistili, že je málo vody a na lodích se nemůžeme splavit. Zpátky nahoru se ale lodě vyvézt nedaly. Takže nás čekala desetikilometrová cesta řekou. Pěšky a s loděmi na špagátu. Z každé strany sráz, dno řeky plné kamenů. Vytrvalost

dostala maximální prostor. Kamarádi vymýšleli, co alternativního udělat. Musela jsem ostatní motivovat, že jediná cesta je ta dopředu, řekou. Bylo to nekonečné. Ale když jsme se přiblížili k soutoku dvou řek, vody přibývalo a my konečně mohli nasednout do lodí, velmi jasně jsem si uvědomila, že každá situace má řešení. Někdy není vidět na první dobrou, někdy se zdá, že řešení neexistuje, a někdy opravdu stačí jen vytrvat. A pak se mohou najednou otevřít další pomyslné dveře. A své myšlení považuju za ten klíč.

Bylo náročné vykomunikovat s veřejností přechod z Bauhausu, Vašeho předchozího působiště, do nového sídla?

Dita: Přechod jako takový jsme komunikovali od samotného počátku, tedy ještě předtím než k němu došlo. Vlastně už, když jsme se nastěhovali do Bauhausu. První dva roky jsme bývalý hobbymarket zabydlovali společně s umělci a umělkyněmi základním vybavením, a celý cyklus těchto uměleckých a zároveň funkčních struktur nazývali dočasnými. Přípravovali jsme tak veřejnost na to, že jednou, až se jatka upraví na galerii, z Bauhausu odejdeme.

Magda: Myslím, že jsme to komunikovali ještě dřív. Už když bylo PLATO založeno jako příspěvková organizace, hovořilo se o tom, že byla odkoupena jatka a že se v nich chystá naše nové sídlo.

Jak galerie do přípravy nového prostoru zapojila komunitu?

Dita: Snažili jsme se maximálně zprostředkovávat informace o průběhu stavby, ať už to byly fotky nebo zprávy o tom, co se právě děje. Chtěli jsme sdílet radost z procesu, kdy z ruiny vzniká galerie, po které volalo několik generací. Mělo to ohromný ohlas, veřejnost to bavilo. Než jsme

uspořádali první výstavu, město za naší pomoci dalo lidem možnost projít si čerstvě zrekonstruovanou a nezařizenou budovu. Navíc tomu, ještě v Bauhausu, předcházela prezentace vítězných návrhů vzešlých z architektonické soutěže.

PLATO je v tomto ohledu také inspirací pro jiné kulturní instituce, a to nejen v ČR. Kdybyste měly dát všem jednu základní radu, jaká by to byla?

Dita: Pokud se má plánovat veřejná stavba, je zásadní, aby autoři mluvili s celým uživatelským týmem. Ne pouze s ředitelem, ne pouze s vedením, ale skutečně se všemi složkami. Tisíckrát se to vyplatí. Když se pak objeví problémy, uživatelé mají úplně jiný typ pochopení, protože vědí, že architekti dělali maximum, aby problémům předešli.

Magda: Ano. Změny stavby se sice dají dělat i těsně před dokončením, ale je důležité být u celého procesu příprav a stavby. Lidé, kteří budou budovu užívat, by měli pro architektky znamenat víc než budova samotná.

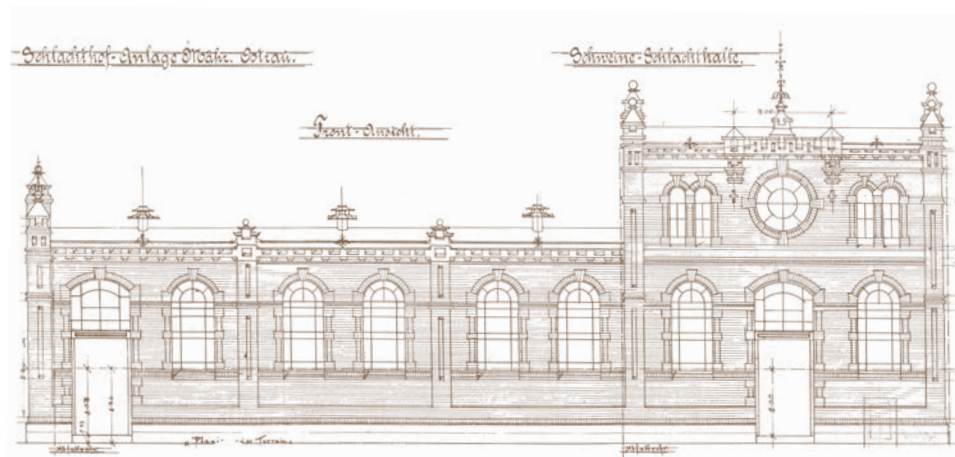

Magda (vlevo): „Zahrada chalupy ve Valašském Meziříčí, léto 1976 či 1977. Jsou mi dva nebo tři roky. Trávila jsem tu každé léto – mezi vůní kávy z místní pražírny a řekou Bečvou, kam jsme chodili plavat. Poslouchala jsem čtení prababičky, houkala se na zahradní houpačce a pozorovala svět kolem sebe. Možná právě tehdy vznikl základ mé zvědavosti.“

Dita (vpravo): „Nevím přesně, kde snímek vznikl – odhaduji, že během procházky na sídlišti Fifejdy s mojí starší sestrou a rodiči. Sedím v kočárku, takže mi mohlo být tak 1,5 až 3 roky. Čím jsem se tehdy zabývala, netuším, jen mi probleskuje, že jsem byla v naprosté přítomnosti. Tento stav se vlastně celý život snažím alespoň částečně znovu nacházet. Chuť na sladké zůstala.“



Magda LUŇÁČKOVÁ a Dita EIBENOVÁ

Martin Mlčoch

Největší kvalitou člověka je slušnost

Nový koncertní sál, budoucí domov Janáčkovy filharmonie Ostrava, se rodí nejen jako projekt světových ambicí, ale i mimořádných technických nároků. Na jeho realizaci se podílí široký tým odborníků, jejichž úkolem je vytvořit prostor s výjimečnou akustikou i architektonickou kvalitou. O roli správce stavby, nebo o specifikách takto náročného projektu i významu kultury pro rozvoj města hovoří Martin Mlčoch, ředitel společnosti INVIN. A vysvětluje, proč jsou pro úspěch každé stavby vedle technické preciznosti klíčové i lidské hodnoty — především slušnost, respekt a vzájemná důvěra.

Jaká je role správce stavby v rámci projektu koncertního sálu?

Role správce stavby vychází z mezinárodně uznávaných smluvních pravidel FIDIC. V českém prostředí bychom ji mohli přirovnat k roli projektového manažera, který dohlíží na celý průběh realizace. Koncertní sál v Ostravě je realizován podle jedné z knih FIDIC, konkrétně RED BOOK, což je smluvní standard pro výstavbové projekty formou měřeného kontraktu. Tento přístup klade důraz na transparentnost, jasně definované role a férové vztahy mezi všemi účastníky projektu.

Kolik lidí z INVIN je do celého procesu zapojeno a jaké jsou jejich role?

Naše sdružení firem GARNETS, INVIN, CM a FETTERS do projektu postupně zapojuje, a ještě zapojí, poměrně rozsáhlý tým odborníků napříč profesemi. Jsou mezi nimi stavební inženýři a specialisté na elektroinstalace, vzduchotechniku, akustiku nebo statiku, či technolog. Důležitou roli hrají také profese, které nejsou na první pohled vidět, jako například časař (pozn. redakce: zodpovídá za harmonogram stavby), document manager, CDE manager (pozn. redakce: zajišťuje správu datového úložiště projektu) a další. Právě souhra všech těchto rolí je klíčová pro úspěšnou realizaci takto komplexního projektu.

Na webu INVIN se píše: „Stavba, která od počátku hraje na výjimečnou

notu.“ Jak byste popsal její filozofii nebo ducha? Co podle Vás dělá ostravský koncertní sál výjimečným?

Podle mého názoru je to už samotný zrod myšlenky. Postavit takto významný a ambiciózní koncertní sál právě v Ostravě si zaslouží respekt. Město si tento projekt dokázalo prosadit a myslím, že je to správný krok. Mít ve svém portfoliu stavbu, o které se mluví jako o výjimečné i v mezinárodním kontextu, výrazně přispívá ke zviditelnění města. Praha měla po dlouhá léta Tančící dům a v budoucnu bude mít Vltavskou filharmonii. Ostrava získá svůj vlastní jedinečný projekt, který přesahuje hranice nejen města samotného, ale i celé České republiky.

Na jakých dalších projektech pracujete?

Spolupracujeme například se společností ŠKODA AUTO, kde se aktuálně podílíme na dvou jejích nejvýznamnějších projektech – výstavbě nové lakovny a projektu modernizace teplárny pro ŠKO-ENERGO. Významnou část naší práce tvoří také projekty ve zdravotnictví. V současné době se podílíme na realizaci laboratoří pro IKEM, výstavbě Centra kardiologického a transplantančního chirurgie Brno a projektu BIOPHARMA HUB (pozn. redakce: výzkumně-vývojové centrum pro biomedicínu a farmaceutický výzkum). Projektem, který je svým rozsahem a významem srovnatelný s koncertním sálem v Ostravě, je bezpochyby výstavba ARENY BRNO. Zmínit bych chtěl také projekt rozšíření terminálových kapacit Terminálu 2 na ruzyňském letišti.

Máte, kromě zmíněného projektu, ještě nějakou další vazbu k Ostravě? Ano. Ostravu mám velmi rád. Pocházím z Jistebníku, což je kousek odsud. V Ostravě jsem studoval na Střední

průmyslové škole stavební. V okolí mám rodinu i přátele, takže se sem rád vracím nejen pracovně, ale i soukromě.

Co pro Vás znamená být u projektu takového typu?

Je to silný pocit hrdosti, ale zároveň i velké zodpovědnosti. Uvědomujeme si, že nejde o běžnou stavbu, ale o projekt, který tu zůstane desítky let a bude mít dlouhodobý dopad. Jsme vděční za to, že můžeme být součástí tak krásného a výjimečného díla.

Základy koncertního sálu v Ostravě jsou v regionu jedny z nejsložitějších. Co zatím bylo při jejich budování největší výzvou?

Tato otázka směřuje především k architektonickému a projekčnímu týmu, který se tohoto náročného úkolu zhostil velmi dobře. U takto specifického koncertního sálu je při návrhu základů nutné řešit nejen statiku, ale také akustiku. Samotná základová deska by stavbu unesla, nicméně vzhledem k přísným požadavkům akustiků na sedání stavby a vibroizolaci bylo nutné pod základovou desku doplnit systém pilířů tryskové injektáže. Ty zajistí sedání stavby v hodnotách, které odpovídají požadavkům špičkové akustiky. Právě tento přístup je jedním z důvodů, proč bude akustika koncertního sálu tak výjimečná.

Dá se říct, že kvalita základů předurčuje kvalitu celé stavby? Platí to podle Vás i v širším smyslu – třeba v mezilidských vztazích nebo kultuře?

Ano, přesně tak. Věřím, že kvalitní základ je zásadní nejen u staveb, ale i v mezilidských vztazích, hodnotách a kultuře týmové spolupráce. Bez pevných základů nemůže dlouhodobě fungovat žádný projekt.

Jaké principy považujete za klíčové při řízení tak rozsáhlého projektu?

Zásadní je otevřená komunikace a ochota ke spolupráci u všech účastníků projektu. U takto složitě stavby je důležitá také vzájemná důvěra a schopnost hledat společná řešení.

V čem se podle Vás liší vedení stavebního projektu kulturní instituce od běžných komerčních zakázek?

U architektonicky a odborně výjimečných projektů je klíčové uchopit je správně už v přípravné fázi. Správce stavby by, stejně jako architekt, měl být investorovi skutečným partnerem a společně s ním projekt provést až do realizace. Specifičnost spočívá také ve složení týmu, a to jak na straně architekta, tak i správce stavby. Velký důraz je kladen zejména na odbornost v oblasti akustiky, statiky a dalších specializovaných disciplín.

Jaké místo má podle Vás kultura a architektura v rozvoji města? Může mít stavba takového významu fundamentální dopad i na Ostravu samotnou?

Kultura a architektura hrají v rozvoji města zásadní roli. Ostravu vnímám jako město, které má sílu i chuť vymanit se z nálepky průmyslového města. A daří se jí to. To mě osobně velmi těší. Nový koncertní sál bude mít bezpochyby významný dopad na to, jak bude Ostrava vnímána. Vznikne projekt světových kvalit, a to nejen z pohledu architektury, ale i akustiky.

Jak by podle Vás měl být koncertní sál, a to nejen z pohledu stavby, ale i symbolicky, vnímán za padesát let?

Přál bych si, aby se na něj i za padesát let pohlíželo jako na stavbu světové úrovně, na kterou budou Ostravané hrdí. A aby v něm i nadále zněla krásná hudba Janáčkovy filharmonie.

Co je podstatou Vašeho profesního života?

Pro mě osobně je to především slušnost, respekt a zodpovědnost, doplněné snahou se neustále učit a poučit se i z vlastních chyb. Ostatně i na našem webu máme heslo: „Největší kvalitou člověka je slušnost.“ V rámci společnosti ctíme hodnoty, jakými jsou respekt, orientace na klienta a jednota týmu, který se opírá o stabilitu, odbornost a kvalitu. A to vše s důrazem na férovost, poctivost a preciznost.





„Fotografie vznikla v roce 1978. Je to u nás doma v Jistebníku. Tam jsem prožil dětství a pak jsem odešel do Brna. Nikdy jsem nechtěl dělat nic jiného než pracovat ve stavebnictví. Stavby mě fascinovaly a nejráději jsem sledoval lidi, jak lezou po lešení a pracují s maltou. Stavby mi voní betonem. V šesti letech jsem byl v nemocnici, pak mě dávali zpět mamce a doktor říkal, to bude stavař, kreslí samé domečky.“



Jan a Eliška Folprechtovi Hraní na citeru má relaxační účinky

Manželé Folprechtovi zasvětili desítky let obnově a pěstování české citerové tradice – od klubového hraní přes výuku až po vybudování jedinečného Citerária s více než 160 vystavenými nástroji a jejich příslušenstvím, dalších zhruba čtyři sta citer se nachází v depozitáři. Ostravská expozice je dnes unikátem minimálně ve středoevropském měřítku, svým rozsahem možná dokonce největší na světě. Jan a Eliška Folprechtovi v rozhovoru mluví nejen o kouzlu citery a své společné cestě, ale i o naléhavé otázce, zda se najde někdo, kdo dokáže jejich práci převzít a zachovat ji v celistvosti pro další generace.

Vím, že vás svedla dohromady citera, jak jinak. Můžete ale být konkrétnější?

Jan: To bylo tak. Stanislav Kofroň, propagátor citerového hnutí, zorganizoval v roce 1985 v Příbrami první setkání citeristů z celého Česka. Šlo o nesmírně záslužný čin, protože citera u nás už neměla dobrou pověst. Po válce byla nespravedlivě vnímána jako sudetský nástroj. Já se o prvním ročníku setkání citeristů dozvěděl až zpětně, z plakátu. Zajímaly mě drnkací nástroje. Sám už jsem nějakou tu citeru vlastnil, ale nevěděl jsem, co s ní, proto jsem napsal panu Kofroňovi. On si mě zapsal jako účastníka dalšího sjezdu, poslal mi adresy dvou pražských citeristů a rovnou k nim připsal: „Myslím si, že nejlépe se domluvíte s tou soudružkou Ing. Skalskou...“ No, a to byla Eliška.

Eliška: Takhle to určitě nenapsal (smích).

Jan: Ale, jo. Napsal. Všechno to hezky popisují v knížce, kterou jsem vydal. (Pozn. redakce: Paměti citeristy, s. 9.)

Eliška: A jednoho dne tenhle člověk, Jan Folprecht, zazvonil, zjevil se u mých dveří. A tak jsem mu vysvětlila, jak se na citeru hraje a něco mu zahrála. On měl zájem i o noty, o všechno možné: jak se to ladí a tak dále. Tak jsme si vyměňovali názory pořád víc a víc (smích).

To už jste myslel na to, že budete spolu?

Jan: Já jsem chtěl založit klub. A Eliška mi řekla: „Prosím tě, kdo ti tam bude chodit?“ A já na to: „No, přece

ty a já.“ Ale stalo se něco téměř neskutečného. Do roka se podařilo ustavit Pražský klub citeristů se sídlem na Žižkově. A bylo nás třicet.

Pokud si chce člověk přijít někam poslechnout hru na citeru, jaké má dnes šance? Má možnost užít si někde vyloženě i koncert?

Eliška: Může si přijít poslechnout nás, sem do klubu, a to každé úterý dopoledne. A kdyby měl někdo přání, můžeme zahrát i jinde. Nám dvěma už se pomalu začínají třást ruce, ale máme tady Katku, o generaci mladší absolventku konzervatoře, která hraje na citeru, a mohla by kamkoliv přijít zahrát. Nebo kdyby šlo o větší akci, může zorganizovat i své kamarádky citeristky.

Citerárium je naprostým unikátem minimálně ve střední Evropě. Co je podle Vás jeho podstatou, na které všechno stojí? Sběrka? Lidé, kteří přicházejí? Nebo Váš vlastní entuziasmus?

Eliška: Základním předpokladem bylo naše nadšení pro věc. Bez něj by nebylo nic. Pak přišlo to, že my dva jsme spolu hráli v Praze, a když jsme opustili pražský citerový klub, podařilo se nám sehnat spoustu lidí, kteří chtěli hrát na citeru i tady, v Ostravě. Pak jsme vytvořili Ostravský citerový klub a pochopitelně dalším základem asi na stejné úrovni musela být sbírka citer.

A jak samotná sbírka citer vznikla?

Jan: V roce 1987 mě oslovil doktor Boháč, náměstek ředitele chebského muzea, jestli bych neudělal výstavu citer, protože věděl, že jich mám doma docela dost. Svého času, ještě v Praze, jsem totiž z dlouhé chvíle rozložil po bytě asi sto nástrojů. Celek jsem nazval 100 citer a pozval jsem novináře. Na nabídku

pana Boháče jsem kývnul a dal si do Rudého práva a Lidové demokracie inzerát: Sbíráám citery. Nic víc, pak už jen kontaktní číslo. Jen z Rudého práva mi přišlo asi 240 nabídek. Já byl z toho úplně vyvalený, nevěděl jsem ani, jak komunikovat. Telefony neexistovaly, internet nebyl. Tak jsem si koupil sešit a začal ve velkém objíždět republiku. O citerách v České republice do té doby nic nevyšlo. Nezbyvalo, než vše vyčíst z těch němých nástrojů.

A teď jsou všechny, a spousta dalších, tady, v nádherné historické budově v Ostravě. Máte zde přes 160 vystavených nástrojů. Povíte nám nějaký výjimečný příběh, který se k některému z nich pojí?

Eliška: Jezdili k nám Američani – citeristi, a vždycky vyprávěli o nějakém panu Franzi Schwarzerovi, který pro ně v Americe byl hvězdou. My o něm nevěděli téměř nic. Tak se Honza s pomocí profesora Dr. Žáčka vypravil do Olomouce, odkud pan Schwarzer pocházel. Našel a vyfotil jeho rodný dům, kde měl dílnu. Tyhle podklady pak poslal do Ameriky a oni tam byli úplně v tranzu, a na oplátku Honzovi poslali citeru. A díky tomu tady máme vedle sebe nejen starou citeru, kterou pan Schwarzer vyrobil ještě tady v Česku, ale i nádhernou citeru vyrobenou v Americe.
Jan: Já bych taky jednu výjimečnou citeru připomněl, Tu od Antona Bräuera. Na stolku támhle jsou jenom samé Bräuerky. Koncepce expozice byla: co nástroj, to výrobce. Ale mám tu asi dvě, tři skříně, kde je to naopak z důvodu, abych ukázal celý sortiment. Ten je v případě Antona Bräuera nesmírný. A navíc Anton Bräuer je opravdu jeden z největších evropských výrobců. Žil a vyráběl v Schönbachu.
Eliška: A já k tomu ještě dodám, že když k nám přijedou cizinci, ptají

se, jestli náhodou nemáme citeru od pana Bräuera k prodeji, že by ji koupili. I když u nich mají možnost koupit citery od různých výrobců a různých kvalit, chtějí pana Bräuera. A my říkáme, že neprodáme.

A najdeme dnes někoho, kdo by vyráběl citeru u nás?

Jan: U nás už ne. Jsou tací, kteří tvrdí, že citery vyrábějí, ale nejde o oficiálně vyškolené nebo opravdu zavedené výrobce. Ty jsme všechny po válce vystěhovali do Bavorska a Rakouska.

Expozici máte i v knižní podobě. Ta je světovým unikátem, nebo se pletu?

Eliška: Ano. Honza napsal nádhernou knihu Citery v Čechách, na Moravě a ve Slezsku. Je to velká krásná kniha, kde je prostě všechno: výroba citer, jejich různé druhy, ale i klubový život, nebo jaké se kdy pořádaly koncerty. Najdou se tam i vazby do ciziny týkající se citer. Prostě všechno kolem citer v knize je. Takže my jsme v podstatě jediní na světě, kteří mají svoji komplexní knihu o citerách. Honza ji dokonce vydal i německy, a v německých zemích měla ohromný úspěch.
Jan: Ano, tam je vyprodaná.

A u nás je kniha k mání?

Jan: Ano, dá se koupit přímo u nás, nebo v prodejně hudebních nástrojů v Českém Těšíně.

A kdyby se někdo chtěl naučit hrát na citeru, může přímo u Vás? I tohle nabízíte?

Eliška: My máme k dispozici konzervatoristku, hobojistku, která může učit hře na citeru. Má vystudovanou i pedagogickou školu, tudíž má všechny předpoklady pro výuku. Učí tady u nás, ale kdyby si ji někdo chtěl třeba najmout na výuku do školy, je to možné.

Jan: Jinak ve Varnsdorfu žije absolvent vídeňské konzervatoře Michal Müller, který je naším jediným skutečně graduovaným učitelem hry na citeru. Byl žákem profesora Hannelore Laister a dnes je vynikajícím evropským virtuosem.

V čem pro Vás osobně spočívá kouzlo citery?

Eliška: Já hraji na citeru od čtvrté třídy, a to jen s jednou přestávkou, kdy jsem se musela věnovat dětem. Takže hraji v podstatě celý život a citera pro mě znamená hodně. Jde o tu desku, která se při hraní krásně rozezní, rozechvěje, a já tvrdím, že opravdu předává pozitivní energii. Když mě někdo doma naštvne, sednu si k citeře, zahraju si nějakou příjemnou skladbu, ne moc náročnou, a zase je dobře. Hraní na citeru má skutečně relaxační účinky a hraní na ni je pro mě úžasným potěšením.

Vyprávěla jste, že hrajete na citeru od čtvrté třídy. Jak jste se k ní dostala?

Eliška: Tenkrát, za socialismu, bývaly velké oslavy 1. máje v parku Julia Fučíka, a na jedné scéně hrál pán z Brna na citeru. Naši doma měli housle a pořád říkali, že bych měla taky na něco hrát. Tenhle drnkací nástroj se mně líbil a maminka na to, že její sestra na Slovensku má citeru doma. Takže teta poslala citeru a rodiče sehnali paní učitelku na Malé Straně v Praze. Ta byla tak aktivní, že naše skupina citeristů měla asi 20 členů. Pořád jsme někde hráli. Jenomže paní učitelka pak zemřela a všichni ostatní se někam rozutekli. Klub se podařilo dát dohromady teprve až s příchodem Honzy.

Svou první citeru stále máte?

Eliška: Ano. Tu mám doma.

A co Vaše první citera?

Jan: To já už nevím přesně, ale jedna z těch prvních byla ta, co jsem koupil v bazaru ve Slaném za 400 korun. A to jsem si ještě jako student vyjednal slevu. Na tu dobu to bylo dost peněz, ale jde o úžasný kousek s perleťovými kolíčky, což nebývá běžné, a s dalšími drobnostmi. Taký na ní najdete celé výrobní datum. Nejen rok, ale na den přesně, tedy 24. prosince 1931.

Co je klíčové pro hru na citeru?

Eliška: Trpělivost. Na citeru se hned tak někdo nenaučí, protože ona má svůj hmatník, kde se člověk v podstatě učí hrát jako na kytaru – trojzvuky, všechny ty flažolety, jednoduše všechno, co se učí hrát na kytaru. K tomu je ale spousta doprovodných strun, kde lze hrát akordy k melodii, kterou hudebník hraje na tom hmatníku. Což zase zaměstnává další dva prsty na pravé ruce. A tak dále. A k tomu se hrají ještě basy a kontrabasy ke každému akordu. Takže v podstatě lze zahrát v C dur třeba dvanáctizvuk. Ukažte mi nástroj, který to dokáže. Než se člověk naučí hrát na hmatníku, bolí ho polštářky na prstech. Trvá i několik let, než zhrnu na citeru zvládne v takovém rozsahu, aby mohl hrát i vážnou hudbu.

Kdybyste chtěli někoho nalákat, aby si k citeře našel cestu, co nebo koho byste mu doporučili?

Eliška: Určitě si poslechnout už zmíněného Michala Müllera, který pořádá i semináře a hraje na citeru současné hity. Tím si získává obrovskou popularitu u nás i v zahraničí. Ale záleží samozřejmě na člověku a jeho vkusu.

Jan: Z mého pohledu je Michal Müller velmi zajímavý tým, co hraje, i tým, jak suverénně to dělá. Protože on už třeba hrál na citeru i moderní operu v Národním divadle. A měl plný sál;

lidé seděli dokonce i na schodech.

To je člověk, který se zkrátka dokázal do nástroje úplně vtělit. Je to pro něj tak snadná a přirozená věc, jako když já si tady zamíchám lžičkou čaj.

Zpět k Citeráriu. Je nesporné, že jste stvořili a vyiplali něco velmi mimořádného. Budou ve Vašem díle pokračovat Vaše děti, vnoučata, nebo jednoduše někdo, kdo tomu dokáže věnovat stejnou péči a lásku?

Jan: (Smutný smích) No, těžko říct. Perspektivy jsou velmi nejasné.

Eliška: To je problém, který řešíme. Naše děti ani vnoučata k tomu nemají vlohy ani hudební nadání. Co bude následovat dál, zatím nevíme.

A někdo z přátel, z klubu citeristů?

Jan: Já už jsem před deseti lety jednal s představiteli Muzea české hudby. Je to beznadějně. Běžní pracovníci jsou z expozice u vytržení, ale lidé z managementu, ti mají úplně jiné starosti a představy.

Eliška: Možná by si jen vybrali pár zajímavých kousků, ale to my nechceme dopustit. Chtěli bychom uchovat sbírku v současném rozsahu a v takové kvalitě, v jaké je, a která je informativní pro další generace. Nechceme, aby se nástroje rozebraly a každý kousek skončil někde jinde. Trápí nás, co s tou expozicí bude. Rádi bychom našli rozumné řešení, ale už nevíme, jak.

Budu Vám moc držet palce, aby se nakonec přeci jen někdo vhodný našel. Pojdme rozhovor zakončit pozitivně. Když se ohlédnete za životem s citerami, na co jste nejvíce hrdí?

Eliška: Na cestu, kterou jsme s citerami podnikli, protože ten vývoj byl hodně důležitý pro citerové dění u nás vůbec. Že jsme vytvořili klub v Praze, pak

v Ostravě a udělali několik výstav.

Tady máme stálou expozici. Můžeme někomu opravit citeru nebo dodat notový materiál, naučit hrát... Jsme spokojeni s tím, co jsme dokázali.

Jan: Do té doby málokdo tušil, že u nás mívala hra na citeru velmi rozvinutou tradici, že se objevovala v rodinách stejně často, jako se dnes objevuje kytara. Takže jsme zkrátka přitáhli pozornost k české citerové tradici. Všechno šlo postupnými kroky. Já na začátku vůbec netušil, kam dohrám. Moje celoživotní heslo ale zní: Cesta je důležitější než cíl. A pak mám určitý sklon, nebo bych řekl možná i postižení – činit nějaké dobro pro společnost, a nekoukat se, co to bude stát.





Zátiší s pracovním stolem v Citeráriu. Na zdi visí portrét Antonína Dvořáka. Ten měl k citeře vztah už od dětství, protože jeho otec, František Dvořák, povoláním řezník a hostinský, hrál právě na citeru a často muzicíroval při různých příležitostech v Nelahozevsi.



Sídlo:
 JANÁČKOVA FILHARMONIE OSTRAVA
 Příspěvková organizace
 28. října 124
 702 00 Ostrava

Korespondenční adresa managementu:

JANÁČKOVA FILHARMONIE OSTRAVA
 Příspěvková organizace
 Varenská Office Center
 Varenská 2723/51
 702 00 Ostrava

JANÁČEK POINT
 Prodejní místo (předplatné a vstupenky)
 t: (+420) 720 077 743
 e: janacekpoint@jfo.cz



Janáčková filharmonie Ostrava



JanackovafilharmonieOstrava



JanackovafilharmonieOstrava



@janackovafilharmonie
 #janackovafilharmonie



@Janackova_Fil



Janáčková filharmonie Ostrava



Janáčková filharmonie Ostrava



@Koncertnialostrava

www.jfo.cz

Jan ŽEMLA
 ředitel JFO
 e: zemla@jfo.cz

Marcela MARMOLOVÁ
 asistentka ředitele
 m: (+420) 605 114 836
 e: office@jfo.cz

Adam LYSÁK
 manažer orchestru
 m: (+420) 725 125 011
 e: lysak@jfo.cz

Petra JAVŮRKOVÁ
 manažerka marketingu
 a obchodu
 m: (+420) 604 472 083
 e: javurkova@jfo.cz

Markéta KUCZINSKÁ
 manažerka uměleckého provozu
 m: (+420) 602 525 317
 e: kuczinska@jfo.cz

Kateřina BUGLOVÁ
 PR a komunikace
 m: (+420) 601 532 046
 e: buglova@jfo.cz

Zuzana KYLLEROVÁ
 edukační aktivity
 m: (+420) 724 293 009
 e: edukace@jfo.cz

Jana CHOMOUCKÁ
 Kateřina BENDOVI
 notový archiv
 e: noty@jfo.cz

Naladte se na 73. koncertní sezonu.
 Připravili jsme pro vás playlist skladeb,
 které brzy rozezní sál Vesmíru.
 Teď online v interpretaci světových
 orchestrů, brzy naživo s Janáčkovou
 filharmonií Ostrava.



